

15PROC002679569 2015-04-01



Ευρωπαϊκή Ένωση  
Ευρωπαϊκό Κοινωνικό Ταμείο



ΕΠΙΧΕΙΡΗΣΙΑΚΟ ΠΡΟΓΡΑΜΜΑ  
ΕΚΠΑΙΔΕΥΣΗ ΚΑΙ ΔΙΑ ΒΙΟΥ ΜΑΘΗΣΗ  
*επένδυση στην κοινωνία της γνώσης*  
ΥΠΟΥΡΓΕΙΟ ΠΑΙΔΕΙΑΣ ΚΑΙ ΘΡΗΣΚΕΥΜΑΤΩΝ  
ΕΙΔΙΚΗ ΥΠΗΡΕΣΙΑ ΔΙΑΧΕΙΡΙΣΗΣ

Με τη συγχρηματοδότηση της Ελλάδας και της Ευρωπαϊκής Ένωσης



ΕΣΠΑ  
2007-2013  
πρόγραμμα για την ανάπτυξη  
ΕΥΡΩΠΑΪΚΟ ΚΟΙΝΩΝΙΚΟ ΤΑΜΕΙΟ



## ΕΘΝΙΚΟ ΜΕΤΣΟΒΙΟ ΠΟΛΥΤΕΧΝΕΙΟ

ΕΙΔΙΚΟΣ ΛΟΓΑΡΙΑΣΜΟΣ ΚΟΝΔΥΛΙΩΝ ΕΡΕΥΝΑΣ

ΑΝΑΡΤΗΤΕΟ ΣΤΟ ΔΙΑΔΙΚΤΥΟ

Αθήνα :31/3/2015

Αριθ. Πρωτ: 9110

### ΠΡΟΚΗΡΥΞΗ ΗΛΕΚΤΡΟΝΙΚΟΥ ΠΡΟΧΕΙΡΟΥ ΜΕΙΟΔΟΤΙΚΟΥ ΔΙΑΓΩΝΙΣΜΟΥ: Νο: 59/2014

Ο Ειδικός Λογαριασμός Αξιοποίησης Κονδυλίων του Εθνικού Μετσόβιου Πολυτεχνείου, σύμφωνα με την Απόφαση της 12ης/2014 Συνεδρίασης της Επιτροπής Ερευνών στις 23/7/2014 προκηρύσσει ηλεκτρονικό πρόχειρο μειοδοτικό διαγωνισμό με κριτήριο κατακύρωσης τη χαμηλότερη τιμή, για την Α) ΔΙΑΜΟΡΦΩΣΗ ΕΚΘΕΣΙΑΚΩΝ ΧΩΡΩΝ, ΤΗΝ ΚΑΤΑΣΚΕΥΗ ΠΡΟΘΗΚΩΝ ΚΑΙ ΣΥΝΟΛΙΚΗ ΥΛΟΠΟΙΗΣΗ ΤΗΣ ΕΚΘΕΣΗΣ Β) ΤΗΝ ΠΡΟΜΗΘΕΙΑ ΕΚΤΥΠΩΣΕΩΝ ΚΑΙ ΔΗΜΙΟΥΡΓΙΚΩΝ Γ) ΕΞΩΤΕΡΙΚΗ ΥΠΗΡΕΣΙΑ ΤΡΟΦΟΔΟΣΙΑΣ - CATERING ΚΑΙ Δ) ΤΗΝ ΠΡΟΒΟΛΗ ΚΑΙ ΛΕΙΤΟΥΡΓΙΑ ΤΕΣΣΑΡΩΝ ΕΚΘΕΣΙΑΚΩΝ ΧΩΡΩΝ στο πλαίσιο υλοποίησης της Πράξης «ΘΑΛΗΣ – ΕΜΠ – Ανάδειξη της φυσικής μας κληρονομιάς: αξιοποίηση τεχνολογιών αιχμής για την ακριβή ψηφιακή αποτύπωση και αναδημιουργία σκελετικών τμημάτων των τελευταίων ευρωπαϊκών ελεφάντων» στον Άξονα Προτεραιότητας «11 – Ενίσχυση του ανθρώπινου κεφαλαίου για την προαγωγή της έρευνας και της καινοτομίας στις 3 Περιφέρειες Σταδιακής Εξόδου», η οποία συγχρηματοδοτείται από την Ευρωπαϊκή Ένωση (Ευρωπαϊκό Κοινωνικό Ταμείο) και από εθνικούς πόρους μέσω του Επιχειρησιακού Προγράμματος «Εκπαίδευση και Δια Βίου Μάθηση» με Κωδικό MIS 380135, με Κωδικό ΕΔΕΙΑ 68/1128 και Επιστημονικό Υπεύθυνο τον Καθηγητή κ. Χριστόφορο Προβατίδη.

Ο συνολικός προϋπολογισμός του προς ανάθεση έργου ανέρχεται στο πόσο των 89.000,00€ (συμπ.Φ.Π.Α) και έχει ως εξής:

- Για το Τμήμα Α σε 59.000,00 Ευρώ (συμπ.Φ.Π.Α)
- Για το Τμήμα Β σε 15.000,00 ΕΥΡΩ (συμπ.Φ.Π.Α)
- Για το Τμήμα Γ σε 7.000,00 Ευρώ (συμπ.Φ.Π.Α)
- Για το Τμήμα Δ σε 8.000,00 Ευρώ (συμπ.Φ.Π.Α)

Κάθε διαγωνιζόμενος δικαιούται να υποβάλλει προσφορά για ένα ή περισσότερα Τμήματα του διαγωνισμού, όπως αυτά περιγράφονται στο Παράρτημα Α: ΤΕΧΝΙΚΕΣ ΠΡΟΔΙΑΓΡΑΦΕΣ – ΤΕΧΝΙΚΗ ΥΠΟΣΤΗΡΙΞΗ- ΕΚΠΑΙΔΕΥΣΗ - ΓΕΝΙΚΟΙ ΟΡΟΙ- ΠΑΡΑΔΟΤΕΑ –ΠΛΗΡΟΦΟΡΙΕΣ της διακήρυξης. Απαραίτητη προϋπόθεση για την υποβολή προσφοράς, επί ποινή αποκλεισμού, είναι αυτή να αφορά το σύνολο των ειδών/υπηρεσιών που περιγράφονται σε κάθε Τμήμα.

Δικαίωμα συμμετοχής στο Διαγωνισμό έχουν φυσικά ή νομικά πρόσωπα ή Ενώσεις φυσικών ή/και νομικών προσώπων, που:

- είναι εγκατεστημένα στα κράτη – μέλη της Ευρωπαϊκής Ένωσης (Ε.Ε.) ή
- είναι εγκατεστημένα στα κράτη – μέλη της Συμφωνίας για τον Ευρωπαϊκό Οικονομικό Χώρο (ΕΟΧ) ή

- είναι εγκατεστημένα στα κράτη – μέλη που έχουν υπογράψει τη Συμφωνία περί Δημοσίων Συμβάσεων Σ.Δ.Σ. του Παγκοσμίου Οργανισμού Εμπορίου, η οποία κηρώθηκε από την Ελλάδα με το Ν. 2513/97 (ΦΕΚ Α'139) υπό τον όρο ότι η σύμβαση καλύπτεται από την Σ.Δ.Σ. – ή
- είναι εγκατεστημένα σε τρίτες χώρες που έχουν συνάψει ευρωπαϊκές συμφωνίες με την Ε.Ε. ή
- έχουν συσταθεί με τη νομοθεσία κράτους – μέλους της Ε.Ε. ή του ΕΟΧ ή του κράτους – μέλους που έχει υπογράψει τη Σ.Δ.Σ. ή της τρίτης χώρας που έχει συνάψει ευρωπαϊκή συμφωνία με την Ε.Ε. και έχουν την κεντρική τους διοίκηση ή την κύρια εγκατάστασή του ή την έδρα τους στο εσωτερικό μιας εκ των ανωτέρω χωρών.

Ο διαγωνισμός θα πραγματοποιηθεί με χρήση της πλατφόρμας του Εθνικού Συστήματος Ηλεκτρονικών Δημοσίων Συμβάσεων (ΕΣΗΔΗΣ) μέσω της διαδικτυακής πύλης [www.promitheus.gov.gr](http://www.promitheus.gov.gr) του συστήματος.

Οι προσφορές υποβάλλονται από τους οικονομικούς φορείς ηλεκτρονικά, μέσω της διαδικτυακής πύλης [www.promitheus.gov.gr](http://www.promitheus.gov.gr), του Ε.Σ.Η.Δ.Η.Σ. μέχρι τις 27/4/2015 ημέρα ΔΕΥΤΕΡΑ και ώρα 13:30μμ, στην Ελληνική γλώσσα, σε ηλεκτρονικό φάκελο, σύμφωνα με τα αναφερόμενα στο Ν. 4155/13 (ΦΕΚ/Α/29-5-2013), στο άρθρο 11 της Υ.Α. Π1/2390/2013 (ΦΕΚ/Β/2677/21-10-2013) «Τεχνικές λεπτομέρειες και διαδικασίες λειτουργίας του Εθνικού Συστήματος Ηλεκτρονικών Δημοσίων Συμβάσεων (Ε.Σ.Η.Δ.Η.Σ.)». Μετά την παρέλευση της καταληκτικής ημερομηνίας και ώρας, δεν υπάρχει η δυνατότητα υποβολής προσφοράς στο Ε.Σ.Η.Δ.Η.Σ.

Αιτήματα παροχής συμπληρωματικών πληροφοριών – διευκρινίσεων υποβάλλονται ηλεκτρονικά μόνο στο δικτυακό τόπο του διαγωνισμού μέσω της Διαδικτυακής πύλης [www.promitheus.gov.gr](http://www.promitheus.gov.gr), του Ε.Σ.Η.Δ.Η.Σ. Επιπλέον, υποβάλλονται μόνο από εγγεγραμμένους στο σύστημα οικονομικούς φορείς, δηλαδή διαθέτουν σχετικά διαπιστευτήρια που τους έχουν χορηγηθεί (όνομα χρήστη και κωδικό πρόσβασης) ύστερα από αίτησή τους. Τα αιτήματα, συνοδεύονται υποχρεωτικά από επισυναπτόμενο ηλεκτρονικό αρχείο σε μορφή αρχείου .pdf, με το κείμενο των ερωτημάτων, το οποίο υποχρεωτικά πρέπει να είναι ψηφιακά υπογεγραμμένο. Αιτήματα παροχής διευκρινίσεων που υποβάλλονται είτε με άλλο τρόπο είτε το ηλεκτρονικό αρχείο που τα συνοδεύει δεν είναι ψηφιακά υπογεγραμμένο, δεν εξετάζονται. Επιπροσθέτως, θα πρέπει να επισημανθεί πως σύμφωνα με τις αναφερόμενες διατάξεις, θα πρέπει να ληφθούν υπόψη το νομικό και το θεσμικό πλαίσιο του διαγωνισμού όπως αυτό ορίζεται στο τεύχος της διακήρυξης.

Η προκήρυξη του Διαγωνισμού στάλθηκε για δημοσίευση στο Τεύχος Διακηρύξεων Δημοσίων Συμβάσεων του Φύλλου Εφημερίδας της Κυβερνήσεως στις 3/4/2015 και

στον Ελληνικό τύπο ΓΕΝΙΚΗ ΔΗΜΟΠΡΑΣΙΩΝ, ΕΦΗΜΕΡΙΔΑ ΤΩΝ ΣΥΝΤΑΚΤΩΝ στις 1/4/2015 όπου και θα δημοσιευθεί στις 3/4/2015

Θα καταχωρηθεί επίσης και στο διαδίκτυο στις διευθύνσεις <http://www.ntua.gr/> και <http://edeil.ntua.gr/>.

## Ο ΠΡΟΕΔΡΟΣ ΤΗΣ ΕΠΙΤΡΟΠΗΣ ΔΙΑΧΕΙΡΙΣΗΣ ΤΟΥ ΕΛΚΕ ΕΜΠ

ΣΠΥΡΙΔΩΝ Α. ΜΑΥΡΑΚΟΣ



Ευρωπαϊκή Ένωση  
Ευρωπαϊκό Κοινωνικό Ταμείο



ΕΠΙΧΕΙΡΗΣΙΑΚΟ ΠΡΟΓΡΑΜΜΑ  
ΕΚΠΑΙΔΕΥΣΗ ΚΑΙ ΔΙΑ ΒΙΟΥ ΜΑΘΗΣΗ  
*επένδυση στην κοινωνία της γνώσης*  
ΥΠΟΥΡΓΕΙΟ ΠΑΙΔΕΙΑΣ ΚΑΙ ΘΡΗΣΚΕΥΜΑΤΩΝ  
ΕΙΔΙΚΗ ΥΠΗΡΕΣΙΑ ΔΙΑΧΕΙΡΙΣΗΣ

Με τη συγχρηματοδότηση της Ελλάδας και της Ευρωπαϊκής Ένωσης



ΕΣΠΑ  
2007-2013  
πρόγραμμα για την ανάπτυξη  
ΕΥΡΩΠΑΪΚΟ ΚΟΙΝΩΝΙΚΟ ΤΑΜΕΙΟ



Ευρωπαϊκή Ένωση  
Ευρωπαϊκό Κοινωνικό Ταμείο



ΕΠΙΧΕΙΡΗΣΙΑΚΟ ΠΡΟΓΡΑΜΜΑ  
ΕΚΠΑΙΔΕΥΣΗ ΚΑΙ ΔΙΑ ΒΙΟΥ ΜΑΘΗΣΗ  
επένδυση στην κοινωνία της γνώσης

ΥΠΟΥΡΓΕΙΟ ΠΑΙΔΕΙΑΣ ΚΑΙ ΘΡΗΣΚΕΥΜΑΤΩΝ  
ΕΙΔΙΚΗ ΥΠΗΡΕΣΙΑ ΔΙΑΧΕΙΡΙΣΗΣ



ΕΥΡΩΠΑΪΚΟ ΚΟΙΝΩΝΙΚΟ ΤΑΜΕΙΟ  
πρόγραμμα για την ανάπτυξη



ΕΘΝΙΚΟ ΜΕΤΣΟΒΙΟ ΠΟΛΥΤΕΧΝΕΙΟ

ΕΙΔΙΚΟΣ ΛΟΓΑΡΙΑΣΜΟΣ ΚΟΝΔΥΛΙΩΝ ΕΡΕΥΝΑΣ

ΤΜΗΜΑ ΠΡΟΜΗΘΕΙΩΝ

Ταχ.Δ/ση: Ηρώων Πολυτεχνείου 9  
Ταχ.Κωδ.: 15780 Ζωγράφου  
Πληροφορίες: κα Μανουσέλη Άννα Μαρία  
Τηλέφωνο: 210-7722959  
Fax: 210-7724181  
E-mail: mmanou@central.ntua.gr  
Ιστοσελίδα: <http://www.edeil.ntua.gr/>

Αθήνα, 31/3/ 2015  
Αριθ. Πρωτ :9110

## ΔΙΑΚΗΡΥΞΗ ΗΛΕΚΤΡΟΝΙΚΟΥ ΠΡΟΧΕΙΡΟΥ ΜΕΙΟΔΟΤΙΚΟΥ ΔΙΑΓΩΝΙΣΜΟΥ

ΓΙΑ ΤΗΝ

- A) ΔΙΑΜΟΡΦΩΣΗ ΕΚΘΕΣΙΑΚΩΝ ΧΩΡΩΝ, ΤΗΝ ΚΑΤΑΣΚΕΥΗ ΠΡΟΘΗΚΩΝ ΚΑΙ  
ΣΥΝΟΛΙΚΗ ΥΛΟΠΟΙΗΣΗ ΤΗΣ ΕΚΘΕΣΗΣ  
B) ΤΗΝ ΠΡΟΜΗΘΕΙΑ ΕΚΤΥΠΩΣΕΩΝ ΚΑΙ ΔΗΜΙΟΥΡΓΙΚΩΝ  
Γ) ΕΞΩΤΕΡΙΚΗ ΥΠΗΡΕΣΙΑ ΤΡΟΦΟΔΟΣΙΑΣ- CATERING  
ΚΑΙ

Δ) ΤΗΝ ΠΡΟΒΟΛΗ ΚΑΙ ΛΕΙΤΟΥΡΓΙΑ ΤΕΣΣΑΡΩΝ ΕΚΘΕΣΙΑΚΩΝ ΧΩΡΩΝ

Στο πλαίσιο υλοποίησης της Πράξης «ΘΑΛΗΣ- ΕΜΠ – Ανάδειξη της φυσικής μας κληρονομιάς: αξιοποίηση τεχνολογιών αιχμής για την ακριβή ψηφιακή αποτύπωση και αναδημιουργία σκελετικών τμημάτων των τελευταίων ευρωπαϊκών ελεφάντων» στον Άξονα Προτεραιότητας «11 – Ενίσχυση του ανθρώπινου κεφαλαίου για την προαγωγή της έρευνας και της καινοτομίας στις 3 Περιφέρειες Σταδιακής Εξόδου», η οποία συγχρηματοδοτείται από την Ευρωπαϊκή Ένωση (Ευρωπαϊκό Κοινωνικό Ταμείο) και από εθνικούς πόρους μέσω του Επιχειρησιακού Προγράμματος «Εκπαίδευση και Δια Βίου Μάθηση» με κωδικό MIS380135 και Κωδικό ΕΔΕΙΑ 68/1128 και με Επιστημονικό Υπεύθυνο τον Καθηγητή ΕΜΠ κ. Χριστόφορο Προβατίδη, συνολικού προϋπολογισμού 89.000,00 € συμπεριλαμβανομένου του ΦΠΑ.

ΑΡΙΘΜΟΣ ΔΙΑΚΗΡΥΞΗΣ Νο: 59/2014

Ο διαγωνισμός θα πραγματοποιηθεί με χρήση της πλατφόρμας του Εθνικού Συστήματος Ηλεκτρονικών Δημοσίων Συμβάσεων (ΕΣΗΔΗΣ) μέσω της διαδικτυακής πύλης [www.promitheus.gov.gr](http://www.promitheus.gov.gr) του συστήματος.

ΚΡΙΤΗΡΙΟ ΚΑΤΑΚΥΡΩΣΗΣ : Η ΧΑΜΗΛΟΤΕΡΗ ΤΙΜΗ

15PROC002679569 2015-04-01

## ΠΙΝΑΚΑΣ ΠΕΡΙΕΧΟΜΕΝΩΝ

ΠΙΝΑΚΑΣ ΠΕΡΙΕΧΟΜΕΝΩΝ.....	2
1. ΣΤΟΙΧΕΙΑ ΔΙΑΓΩΝΙΣΜΟΥ – ΑΝΑΘΕΤΟΥΣΑ ΑΡΧΗ – ΟΡΙΣΜΟΙ – ΔΗΜΟΣΙΕΥΣΗ ....	3
2. ΑΝΤΙΚΕΙΜΕΝΟ ΤΟΥ ΔΙΑΓΩΝΙΣΜΟΥ.....	4
3. ΠΡΟΥΠΟΛΟΓΙΣΜΟΣ ΤΟΥ ΕΡΓΟΥ .....	5
4. ΝΟΜΙΚΟ ΠΛΑΙΣΙΟ – ΤΡΟΠΟΣ ΚΑΙ ΧΡΟΝΟΣ ΥΠΟΒΟΛΗΣ ΠΡΟΣΦΟΡΩΝ .....	6
5. ΠΑΡΑΛΑΒΗ ΤΕΥΧΩΝ ΔΙΑΓΩΝΙΣΜΟΥ – ΠΑΡΟΧΗ ΣΥΜΠΛΗΡΩΜΑΤΙΚΩΝ ΠΛΗΡΟΦΟΡΙΩΝ/ ΔΙΕΥΚΡΙΝΙΣΕΩΝ .....	9
6. ΓΛΩΣΣΑ ΔΙΑΔΙΚΑΣΙΑΣ .....	9
7. ΤΕΚΜΗΡΙΟ ΑΠΟ ΤΗ ΣΥΜΜΕΤΟΧΗ ΣΤΟ ΔΙΑΓΩΝΙΣΜΟ .....	9
8. ΠΡΟΫΠΟΘΕΣΕΙΣ ΓΙΑ ΤΗ ΔΥΝΑΤΟΤΗΤΑ ΣΥΜΜΕΤΟΧΗΣ ΣΤΟΝ ΗΛΕΚΤΡΟΝΙΚΟ ΔΙΑΓΩΝΙΣΜΟ.....	10
9. ΔΙΚΑΙΩΜΑ ΣΥΜΜΕΤΟΧΗΣ.....	11
10. ΑΠΟΚΛΕΙΣΜΟΣ ΣΥΜΜΕΤΟΧΗΣ.....	12
11. ΔΙΚΑΙΟΛΟΓΗΤΙΚΑ ΣΥΜΜΕΤΟΧΗΣ.....	13
12. ΔΙΚΑΙΟΛΟΓΗΤΙΚΑ ΚΑΤΑΚΥΡΩΣΗΣ.....	19
13.ΕΓΓΥΗΣΗ ΣΥΜΜΕΤΟΧΗΣ.....	32
14.ΚΑΤΑΡΤΙΣΗ -ΥΠΟΒΟΛΗ ΠΡΟΣΦΟΡΩΝ .....	33
15.ΔΙΕΝΕΡΓΕΙΑ ΔΙΑΓΩΝΙΣΜΟΥ – ΑΞΙΟΛΟΓΗΣΗ ΠΡΟΣΦΟΡΩΝ – ΚΑΤΑΚΥΡΩΣΗ ΔΙΑΓΩΝΙΣΜΟΥ .....	37
16.ΚΑΤΑΡΤΙΣΗ ΣΥΜΒΑΣΗΣ – ΓΕΝΙΚΟΙ ΟΡΟΙ ΣΥΜΒΑΣΗΣ.....	40
17.ΕΚΤΕΛΩΝΙΣΜΟΣ - ΑΣΦΑΛΙΣΤΡΑ - ΦΟΡΟΙ – ΔΑΣΜΟΙ: .....	44
18. ΕΦΑΡΜΟΣΤΕΟ ΔΙΚΑΙΟ.....	44
19.ΠΑΡΑΡΤΗΜΑΤΑ.....	45



Ευρωπαϊκή Ένωση  
Ευρωπαϊκό Κοινωνικό Ταμείο



ΕΠΙΧΕΙΡΗΣΙΑΚΟ ΠΡΟΓΡΑΜΜΑ  
ΕΚΠΑΙΔΕΥΣΗ ΚΑΙ ΔΙΑ ΒΙΟΥ ΜΑΘΗΣΗ  
*επένδυση στην κοινωνία της γνώσης*  
ΥΠΟΥΡΓΕΙΟ ΠΑΙΔΕΙΑΣ ΚΑΙ ΘΡΗΣΚΕΥΜΑΤΩΝ  
ΕΙΔΙΚΗ ΥΠΗΡΕΣΙΑ ΔΙΑΧΕΙΡΙΣΗΣ

Με τη συγχρηματοδότηση της Ελλάδας και της Ευρωπαϊκής Ένωσης



ΕΥΡΩΠΑΪΚΟ ΚΟΙΝΩΝΙΚΟ ΤΑΜΕΙΟ

15PROC002679569 2015-04-01

**1. ΣΤΟΙΧΕΙΑ ΔΙΑΓΩΝΙΣΜΟΥ – ΑΝΑΘΕΤΟΥΣΑ ΑΡΧΗ – ΟΡΙΣΜΟΙ – ΔΗΜΟΣΙΕΥΣΗ****1.1 Στοιχεία Διαγωνισμού – Στοιχεία Αναθέτουσας Αρχής:**

ΑΝΑΘΕΤΟΥΣΑ ΑΡΧΗ: ΕΘΝΙΚΟ ΜΕΤΣΟΒΙΟ ΠΟΛΥΤΕΧΝΕΙΟ  
ΕΙΔΙΚΟΣ ΛΟΓΑΡΙΑΣΜΟΣ ΚΟΝΔΥΛΙΩΝ ΕΡΕΥΝΑΣ

ΕΡΓΟ:

Κωδικός CPV 39171000-1, 60000000-8, 45440000-3, 45441000-0, 45442110-1, 45442120-4, 45442121-1, 798000000-2, 799520000-2, 33180000-5

ΠΡΟΥΠΟΛΟΓΙΣΜΟΣ ΜΕ ΦΠΑ: 89.000,00€  
ΠΡΟΥΠΟΛΟΓΙΣΜΟΣ ΧΩΡΙΣ ΦΠΑ 72.357,72€  
ΧΡΗΜΑΤΟΔΟΤΗΣΗ ΤΟΥ ΕΡΓΟΥ: MIS380135 και Κωδικό ΕΔΕΙΛ 68/1128

ΚΡΙΤΗΡΙΟ ΚΑΤΑΚΥΡΩΣΗΣ: ΧΑΜΗΛΟΤΕΡΗ ΤΙΜΗ

**1.2 ΕΔΡΑ/Στοιχεία Επικοινωνίας της Αναθέτουσας Αρχής:**

ΥΠΕΥΘΥΝΟΣ ΕΠΙΚΟΙΝΩΝΙΑΣ: ΜΑΝΟΥΣΕΛΗ ΑΝΝΑ ΜΑΡΙΑ

ΔΙΕΥΘΥΝΣΗ: ΕΘΝΙΚΟ ΜΕΤΣΟΒΙΟ ΠΟΛΥΤΕΧΝΕΙΟ  
ΕΙΔΙΚΟΣ ΛΟΓΑΡΙΑΣΜΟΣ ΚΟΝΔΥΛΙΩΝ ΕΡΕΥΝΑΣ

ΗΡΩΩΝ ΠΟΛΥΤΕΧΝΕΙΟΥ 9  
ΠΟΛΥΤΕΧΝΕΙΟΥΠ  
ΟΛΗ ΖΩΓΡΑΦΟΥ

ΤΗΛΕΦΩΝΑ ΕΠΙΚΟΙΝΩΝΙΑΣ: 210 7722959  
ΤΗΛΕΦΩΝΟ FAX: 210 7724281  
ΔΙΕΥΘΥΝΣΗ ΗΛΕΚΤΡΟΝΙΚΟΥ ΤΑΧΥΔΡΟΜΕΙΟΥ: [mmanou@central.ntua.gr](mailto:mmanou@central.ntua.gr)



Ευρωπαϊκή Ένωση  
Ευρωπαϊκό Κοινωνικό Ταμείο



ΕΠΙΧΕΙΡΗΣΙΑΚΟ ΠΡΟΓΡΑΜΜΑ  
ΕΚΠΑΙΔΕΥΣΗ ΚΑΙ ΔΙΑ ΒΙΟΥ ΜΑΘΗΣΗ  
*επένδυση στην κοινωνία της γνώσης*  
ΥΠΟΥΡΓΕΙΟ ΠΑΙΔΕΙΑΣ ΚΑΙ ΘΡΗΣΚΕΥΜΑΤΩΝ  
ΕΙΔΙΚΗ ΥΠΗΡΕΣΙΑ ΔΙΑΧΕΙΡΙΣΗΣ

Με τη συγχρηματοδότηση της Ελλάδας και της Ευρωπαϊκής Ένωσης



ΕΣΠΑ  
2007-2013  
πρόγραμμα για την ανάπτυξη  
ΕΥΡΩΠΑΪΚΟ ΚΟΙΝΩΝΙΚΟ ΤΑΜΕΙΟ

15PROC002679569\_2015-04-01

1.3 Δημοσιότητα - Δαπάνες Δημοσίευσης:

- Περίληψη της διακήρυξης δημοσιεύτηκε:  
 Στο Τεύχος Διακηρύξεων Δημοσίων Συμβάσεων του Φύλλου Εφημερίδας της Κυβερνήσεως στις 3/4/2015
- Στον Ελληνικό Τύπο στις 3/4/2015

Στις ανωτέρω δημοσιεύσεις τηρούνται οι εκ του Άρθρου 10 του ΠΔ 118/2007 νόμιμες προβλεπόμενες προθεσμίες περί δημοσιότητας. Η δαπάνη της δημοσίευσης της περίληψης της διακήρυξης βαρύνει την Αναθέτουσα Αρχή σύμφωνα με την παρ. 2 του ΠΔ 118/2007 σύμφωνα με τον Ν. 3548/2007.

## 2. ΑΝΤΙΚΕΙΜΕΝΟ ΤΟΥ ΔΙΑΓΩΝΙΣΜΟΥ

Προκηρύσσεται διαγωνισμός για την παρουσίαση των αποτελεσμάτων του έργου MIS380135, με κύριο στόχο την μέγιστη διάχυση και δημοσιότητα. Η παρούσα προκήρυξη αποτελείται από τέσσερα διαφορετικά και διακριτικά τμήματα και είναι δυνατή η υποβολή τμηματικών προσφορών για κάθε τμήμα. Λόγω του ότι είναι απαραίτητη η συνεργασία και των τεσσάρων αναδόχων για την επιτυχή ολοκλήρωση του έργου, θα πρέπει την ίδια χρονική στιγμή να υπογραφούν συμβάσεις και για τα τέσσερα τμήματα του διαγωνισμού. Σε διαφορετική περίπτωση θα κριθεί αδύνατη η ολοκλήρωση του διαγωνισμού.

**(Α)** Ο Ανάδοχος αναλαμβάνει την κατασκευή της φυσικής έκθεσης (προθήκες, τοποθέτηση εκθεμάτων, ανάρτηση εκτυπώσεων) σε τέσσερις διαφορετικούς εκθεσιακούς χώρους (ΕΜΠ, ΕΚΠΑ, ΛΕΣΒΟΣ & ΤΗΛΟΣ) καθώς και την διαμόρφωση [πάνελ χώρου, φωτισμός, ευπρεπισμός] των χώρων αυτών.

**(Β)** Ο Ανάδοχος αναλαμβάνει τις τυπογραφικές εργασίες (δημιουργικό) των αφισών και του λοιπού ενημερωτικού υλικού καθώς και το σύνολο των εκτυπώσεων που απαιτούνται [φυλλάδια, αφίσες, μεγάλων διαστάσεων, εκτυπώσεις φωτογραφιών, λεζαντών, εντύπων κλπ.

**(Γ)** Ο Ανάδοχος αναλαμβάνει την διοργάνωση εκδηλώσεων εγκαινίων (εξωτερικές υπηρεσίες τροφοδοσίας- catering) των εκθέσεων.

**(Δ)** Ο Ανάδοχος αναλαμβάνει την προβολή των εκδηλώσεων στο ευρύ κοινό και τέλος την διαδοχική λειτουργία των 4 εκθεσιακών χώρων για τα χρονικά διαστήματα που καθορίζονται στην παρούσα προκήρυξη.

Στο πλαίσιο υλοποίησης της Πράξης «**ΘΑΛΗΣ – ΕΜΠ – Ανάδειξη της φυσικής μας κληρονομιάς: αξιοποίηση τεχνολογιών αιχμής για την ακριβή ψηφιακή αποτύπωση και αναδημιουργία σκελετικών τμημάτων των τελευταίων ευρωπαϊκών ελεφάντων**» στον Άξονα Προτεραιότητας «11 – Ενίσχυση του ανθρώπινου κεφαλαίου για την προαγωγή της έρευνας και της καινοτομίας στις 3 Περιφέρειες Σταδιακής Εξόδου», η οποία συγχρηματοδοτείται από την Ευρωπαϊκή Ένωση (Ευρωπαϊκό Κοινωνικό Ταμείο) και από εθνικούς πόρους μέσω του Επιχειρησιακού Προγράμματος «Εκπαίδευση και Δια Βίου Μάθηση» με Κωδικό MIS 380135, με Κωδικό ΕΔΕΙΛ 68/1128 και με Συντονιστή της Κύριας Ομάδας τον Καθηγητή κ. Χριστόφορο Προβατίδη.



Ευρωπαϊκή Ένωση  
Ευρωπαϊκό Κοινωνικό Ταμείο



ΕΠΙΧΕΙΡΗΣΙΑΚΟ ΠΡΟΓΡΑΜΜΑ  
ΕΚΠΑΙΔΕΥΣΗ ΚΑΙ ΔΙΑ ΒΙΟΥ ΜΑΘΗΣΗ  
επένδυση στην κοινωνία της γνώσης  
ΥΠΟΥΡΓΕΙΟ ΠΑΙΔΕΙΑΣ ΚΑΙ ΘΡΗΣΚΕΥΜΑΤΩΝ  
ΕΙΔΙΚΗ ΥΠΗΡΕΣΙΑ ΔΙΑΧΕΙΡΙΣΗΣ

Με τη συγχρηματοδότηση της Ελλάδας και της Ευρωπαϊκής Ένωσης



ΕΣΠΑ  
2007-2013  
πρόγραμμα για την ανάπτυξη  
ΕΥΡΩΠΑΪΚΟ ΚΟΙΝΩΝΙΚΟ ΤΑΜΕΙΟ

15PROC002679569 2015-04-01

Ειδικότερα

**ΤΜΗΜΑ Α) ΣΧΕΔΙΑΣΜΟΣ ΚΑΙ ΚΑΤΑΣΚΕΥΗ ΦΥΣΙΚΗΣ ΕΚΘΕΣΗΣ**

Ο Ανάδοχος υλοποιεί την κατασκευή της έκθεσης σε οχτώ (8) διακριτές φάσεις σύμφωνα με το κεφάλαιο Α3 του Παραρτήματος Α. και αποπληρώνεται σε πέντε (5) στάδια σύμφωνα το χρονοδιάγραμμα υλοποίησης βλ.Α5- Τεχνικών Προδιαγραφών. Όλα τα προσχέδια του Αναδόχου εγκρίνονται από τον ΕΥ και τον Υπευθ. της ΚΕΟ2.

Τμηματική προσφορά για τον σχεδιασμό και την κατασκευή δεν γίνεται δεκτή.

**ΤΜΗΜΑ Β) ΕΚΤΥΠΩΣΕΙΣ ΚΑΙ ΤΥΠΟΓΡΑΦΙΚΕΣ ΕΡΓΑΣΙΕΣ**

Ο Ανάδοχος αναλαμβάνει την εκτύπωση όλου του έντυπου υλικού φωτογραφιών, πανελ, λεζαντων, μεταλλικών εκτυπώσεων κλπ που προβλέπεται στην παρακάτω προκήρυξη καθώς και τις τυπογραφικές εργασίες όπως αυτές περιγράφονται στην παρούσα. Όλα τα προσχέδια του Αναδόχου εγκρίνονται από τον ΕΥ και τον Υπευθ. της ΚΕΟ2.

Τμηματική προσφορά για τις εκτυπώσεις –τυπογραφικές εργασίες δεν γίνεται δεκτή.

**ΤΜΗΜΑ Γ) ΔΙΟΡΓΑΝΩΣΗ ΕΚΔΗΛΩΣΕΩΝ ΕΓΚΑΙΝΙΩΝ (ΕΞΩΤΕΡΙΚΗ ΥΠΗΡΕΣΙΑ ΤΡΟΦΟΔΟΣΙΑΣ- CATERING)**

Ο Ανάδοχος αναλαμβάνει την οργάνωση τεσσάρων (4) εκδηλώσεων εγκαινίων (ΕΜΠ, ΕΚΠΑ-ΑΘΗΝΑ, ΕΚΠΑ ΛΕΣΒΟ και ΤΗΛΟ).

Τμηματική προσφορά για τις εκδηλώσεις – προβολή και λειτουργία δεν γίνεται δεκτή.

**ΤΜΗΜΑ Δ) ΠΡΟΒΟΛΗ ΚΑΙ ΛΕΙΤΟΥΡΓΙΑ ΕΚΘΕΣΙΑΚΩΝ ΧΩΡΩΝ**

Ο Ανάδοχος αναλαμβάνει την προώθηση τεσσάρων (4) εκθέσεων στο ευρύτερο κοινό σε μέσα μαζικής επικοινωνίας (έντυπα και ηλεκτρονικά) αλλά και την δημιουργία και αποστολή προσκλήσεων. Παράλληλα αναλαμβάνει την λειτουργία των εκθεσιακών χώρων για τα χρονικά διαστήματα που περιγράφονται στην παρούσα με την στελέχωση από ένα άτομο υψηλής κατάρτισης με σχετικό γνωστικό πεδίο πχ μηχανολογία, παλαιοντολογία (Msc, PhD).

Τμηματική προσφορά για τις εκδηλώσεις – προβολή και λειτουργία δεν γίνεται δεκτή.

Η αναλυτική περιγραφή του συστήματος παρατίθεται στο «Παράρτημα Α: ΤΕΧΝΙΚΕΣ ΠΡΟΔΙΑΓΡΑΦΕΣ – ΤΕΧΝΙΚΗ ΥΠΟΣΤΗΡΙΞΗ- ΕΚΠΑΙΔΕΥΣΗ - ΓΕΝΙΚΟΙ ΟΡΟΙ- ΠΑΡΑΔΟΤΕΑ –ΠΛΗΡΟΦΟΡΙΕΣ»

**3. ΠΡΟΥΠΟΛΟΓΙΣΜΟΣ ΤΟΥ ΕΡΓΟΥ**

Ο συνολικός προϋπολογισμός του προς ανάθεση έργου ανέρχεται στο πόσο των **89.000,00€** (συμπ.Φ.Π.Α) και έχει ως εξής:

- Για το Τμήμα Α σε 59.000,00 Ευρώ (συμπ.Φ.Π.Α)
- Για το Τμήμα Β σε 15.000,00 ΕΥΡΩ (συμπ.Φ.Π.Α)
- Για το Τμήμα Γ σε 7.000,00 Ευρώ (συμπ.Φ.Π.Α)
- Για το Τμήμα Δ σε 8.000,00 Ευρώ (συμπ.Φ.Π.Α)



Ευρωπαϊκή Ένωση  
Ευρωπαϊκό Κοινωνικό Ταμείο



ΕΠΙΧΕΙΡΗΣΙΑΚΟ ΠΡΟΓΡΑΜΜΑ  
ΕΚΠΑΙΔΕΥΣΗ ΚΑΙ ΔΙΑ ΒΙΟΥ ΜΑΘΗΣΗ  
*επένδυση στην κοινωνία της γνώσης*  
ΥΠΟΥΡΓΕΙΟ ΠΑΙΔΕΙΑΣ ΚΑΙ ΘΡΗΣΚΕΥΜΑΤΩΝ  
ΕΙΔΙΚΗ ΥΠΗΡΕΣΙΑ ΔΙΑΧΕΙΡΙΣΗΣ

Με τη συγχρηματοδότηση της Ελλάδας και της Ευρωπαϊκής Ένωσης



ΕΣΠΑ  
2007-2013  
πρόγραμμα για την ανάπτυξη  
ΕΥΡΩΠΑΪΚΟ ΚΟΙΝΩΝΙΚΟ ΤΑΜΕΙΟ

# 15PROC002679569 2015-04-01

Η εν λόγω προμήθεια θα υλοποιηθεί στο πλαίσιο της Πράξης «ΘΑΛΗΣ – ΕΜΠ – Ανάδειξη της φυσικής μας κληρονομιάς: αξιοποίηση τεχνολογιών αιχμής για την ακριβή ψηφιακή αποτύπωση και αναδημιουργία σκελετικών τμημάτων των τελευταίων ευρωπαϊκών ελεφάντων» στον Άξονα Προτεραιότητας «11 – Ενίσχυση του ανθρώπινου κεφαλαίου για την προαγωγή της έρευνας και της καινοτομίας στις 3 Περιφέρειες Σταδιακής Εξόδου», η οποία συγχρηματοδοτείται από την Ευρωπαϊκή Ένωση (Ευρωπαϊκό Κοινωνικό Ταμείο) και από εθνικούς πόρους μέσω του Επιχειρησιακού Προγράμματος «Εκπαίδευση και Δια Βίου Μάθηση» με Κωδικό MIS 380135, με Κωδικό ΕΔΕΙΛ 68/1128 και με Επιστημονικό Υπεύθυνο τον Καθηγητή κ. Χριστόφορο Προβατίδη.

**Κάθε διαγωνιζόμενος δικαιούται να υποβάλλει προσφορά για ένα ή περισσότερα Τμήματα του διαγωνισμού, όπως αυτά περιγράφονται στο Παράρτημα Α: ΤΕΧΝΙΚΕΣ ΠΡΟΔΙΑΓΡΑΦΕΣ – ΤΕΧΝΙΚΗ ΥΠΟΣΤΗΡΙΞΗ- ΕΚΠΑΙΔΕΥΣΗ - ΓΕΝΙΚΟΙ ΟΡΟΙ- ΠΑΡΑΔΟΤΕΑ – ΠΛΗΡΟΦΟΡΙΕΣ. Απαραίτητη προϋπόθεση για την υποβολή προσφοράς, επί ποινή αποκλεισμού, είναι αυτή να αφορά το σύνολο των ειδών/υπηρεσιών που περιγράφονται σε κάθε Τμήμα.**

## 4. ΝΟΜΙΚΟ ΠΛΑΙΣΙΟ – ΤΡΟΠΟΣ ΚΑΙ ΧΡΟΝΟΣ ΥΠΟΒΟΛΗΣ ΠΡΟΣΦΟΡΩΝ

### 4.1 Νομικό Πλαίσιο

Για την ανάθεση και εκτέλεση της σύμβασης εφαρμόζονται οι κατωτέρω διατάξεις, όπως ισχύουν κατά τον χρόνο δημοσίευσης της παρούσας προκήρυξης.

- Π.Δ. 432/1981 περί συστάσεων Ειδικών Λογαριασμών Αξιοποίησης κονδυλίων για εκτέλεση ερευνητικών έργων στα Ανώτατα Εκπαιδευτικά Ιδρύματα της χώρας όπως τροποποιήθηκε από την Κ.Υ.Α. ΚΑ/679/22.8.1996 (ΦΕΚ 826/Β/10.9.1996), που κυρώθηκε με το άρθρο 36 του ν. 3794/2009 (ΦΕΚ Α/156/2009) και τροποποιήθηκε με το άρθρο 36 του ν. 3848/2010 (ΦΕΚ Α/71/2010)
- Οι διατάξεις του Ν. 2286/1995 (ΦΕΚ 19/Α/1995) "Προμήθειες του Δημόσιου Τομέα ρυθμίσεις συναφών θεμάτων "
- Το Π.Δ. 118/2007 (ΦΕΚ 150/Α/10.7.2007) "Κανονισμός Προμηθειών του Δημοσίου", όπως τροποποιηθέν ισχύει.
- Το Π.Δ 60/2007 (ΦΕΚ 64/16-3-2007) προσαρμογή της Ελληνικής Νομοθεσίας στις διατάξεις της Οδηγίας 2004/18/ΕΚ "περί συντονισμού των διαδικασιών σύναψης δημοσίων συμβάσεων έργων, προμηθειών και υπηρεσιών" όπως τροποποιήθηκε με την Οδηγία 2005/51/ΕΚ της Επιτροπής και την οδηγία 2005/75/ΕΚ του Ευρωπαϊκού Κοινοβουλίου και του Συμβουλίου της 16<sup>ης</sup> Νοεμβρίου 2005.
- Το ΠΔ 394/1996 «Κανονισμός Προμηθειών Δημοσίου», όπως τροποποιήθηκε με το άρθρο 35 του Ν. 3377/2005, κατά το μέρος που δεν αντίκεινται στις διατάξεις της Οδηγίας 2004/18/ΕΚ του Ευρωπαϊκού Κοινοβουλίου και του Συμβουλίου της 31ης Μαρτίου 2004 «περί συντονισμού των διαδικασιών σύναψης Δημοσίων Συμβάσεων Έργων, Προμηθειών και Υπηρεσιών» (ΕΕ ΕΛ 134/114 της 30-4-2004, όπως τροποποιήθηκε με την Οδηγία 2005/51/ΕΚ της Επιτροπής και την Οδηγία 2005/75/ΕΚ του Ευρωπαϊκού Κοινοβουλίου και του Συμβουλίου της 16ης Νοεμβρίου 2005, όπως ισχύει αναλογικά.



Ευρωπαϊκή Ένωση  
Ευρωπαϊκό Κοινωνικό Ταμείο



ΕΠΙΧΕΙΡΗΣΙΑΚΟ ΠΡΟΓΡΑΜΜΑ  
ΕΚΠΑΙΔΕΥΣΗ ΚΑΙ ΔΙΑ ΒΙΟΥ ΜΑΘΗΣΗ  
επένδυση στην κοινωνία της γνώσης  
ΥΠΟΥΡΓΕΙΟ ΠΑΙΔΕΙΑΣ ΚΑΙ ΘΡΗΣΚΕΥΜΑΤΩΝ  
ΕΙΔΙΚΗ ΥΠΗΡΕΣΙΑ ΔΙΑΧΕΙΡΙΣΗΣ

Με τη συγχρηματοδότηση της Ελλάδας και της Ευρωπαϊκής Ένωσης



ΕΣΠΑ  
2007-2013  
πρόγραμμα για την ανάπτυξη  
ΕΥΡΩΠΑΪΚΟ ΚΟΙΝΩΝΙΚΟ ΤΑΜΕΙΟ



15PROC002679569 2015-04-01

- Το Ν. 3310/05 (ΦΕΚ 30/Α') «Μέτρα για τη διασφάλιση της διαφάνειας και την αποτροπή καταστρατηγήσεων κατά τη διαδικασία σύναψης δημοσίων συμβάσεων», όπως τροποποιήθηκε με τις διατάξεις του Ν. 3414/05 (ΦΕΚ 279/Α') «Τροποποίηση του Ν. 3310/05 "Μέτρα για τη διασφάλιση της διαφάνειας και την αποτροπή καταστρατηγήσεων κατά τη διαδικασία σύναψης δημοσίων συμβάσεων».
- Την ανάγκη «ΓΙΑ ΤΗΝ Α) ΔΙΑΜΟΡΦΩΣΗ ΕΚΘΕΣΙΑΚΩΝ ΧΩΡΩΝ, ΤΗΝ ΚΑΤΑΣΚΕΥΗ ΠΡΟΘΗΚΩΝ ΚΑΙ ΣΥΝΟΛΙΚΗ ΥΛΟΠΟΙΗΣΗ ΤΗΣ ΕΚΘΕΣΗΣ, Β) ΤΗΝ ΠΡΟΜΗΘΕΙΑ ΕΚΤΥΠΩΣΕΩΝ ΚΑΙ ΔΗΜΙΟΥΡΓΙΚΩΝ ΚΑΙ Γ) ΤΗΝ ΔΙΟΡΓΑΝΩΣΗ ΕΚΔΗΛΩΣΕΩΝ ΕΓΚΑΙΝΙΩΝ, ΠΡΟΒΟΛΗΣ ΚΑΙ ΛΕΙΤΟΥΡΓΙΑΣ ΤΕΣΣΑΡΩΝ ΕΚΘΕΣΙΑΚΩΝ ΧΩΡΩΝ», στο πλαίσιο υλοποίησης της Πράξης «**ΘΑΛΗΣ – ΕΜΠ – Ανάδειξη της φυσικής μας κληρονομιάς: αξιοποίηση τεχνολογιών αιχμής για την ακριβή ψηφιακή αποτύπωση και αναδημιουργία σκελετικών τμημάτων των τελευταίων ευρωπαϊκών ελεφάντων**» στον Άξονα Προτεραιότητας «11 – Ενίσχυση του ανθρώπινου κεφαλαίου για την προαγωγή της έρευνας και της καινοτομίας στις 3 Περιφέρειες Σταδιακής Εξόδου», η οποία συγχρηματοδοτείται από την Ευρωπαϊκή Ένωση (Ευρωπαϊκό Κοινωνικό Ταμείο) και από εθνικούς πόρους μέσω του Επιχειρησιακού Προγράμματος «Εκπαίδευση και Δια Βίου Μάθηση» με Κωδικό MIS 380135, με Κωδικό ΕΔΕΙΑ 68/1128 και με Συντονιστή της Κύριας Ομάδας τον Καθηγητή κ. Χριστόφορο Προβατίδη.
- Την Απόφαση της 12<sup>ης</sup> /2014 Συνεδρίασης της Επιτροπής Ερευνών στις 23/7/2014 για διενέργεια πρόχειρου μειοδοτικού διαγωνισμού με κριτήριο τη χαμηλότερη τιμή.
- Την με αρ. πρωτ 10985/09.07.2012 Απόφασης Ένταξη Πράξης με τίτλο «**ΘΑΛΗΣ – ΕΜΠ – Ανάδειξη της φυσικής μας κληρονομιάς: αξιοποίηση τεχνολογιών αιχμής για την ακριβή ψηφιακή αποτύπωση και αναδημιουργία σκελετικών τμημάτων των τελευταίων ευρωπαϊκών ελεφάντων**» στον Άξονα Προτεραιότητας «11 – Ενίσχυση του ανθρώπινου κεφαλαίου για την προαγωγή της έρευνας και της καινοτομίας στις 3 Περιφέρειες Σταδιακής Εξόδου», η οποία συγχρηματοδοτείται από την Ευρωπαϊκή Ένωση (Ευρωπαϊκό Κοινωνικό Ταμείο) και από εθνικούς πόρους μέσω του Επιχειρησιακού Προγράμματος «Εκπαίδευση και Δια Βίου Μάθηση» με Κωδικό MIS380135, με Κωδικό ΕΔΕΙΑ 68/1128 και με Συντονιστή της Κύριας Ομάδας τον Καθηγητή κ. Χριστόφορο Προβατίδη.
- Τον Οδηγό Χρηματοδότησης και Διαχείρισης του Ειδικού Λογαριασμού Κονδυλίων Έρευνας του ΕΜΠ.
- Το Ν. 3548/2007 (ΦΕΚ 68 Α'), «Καταχώρηση δημοσιεύσεων των φορέων του Δημοσίου στο νομαρχιακό και τοπικό Τύπο και άλλες διατάξεις.»
- Τον Ν.3861/2010 «Ενίσχυση της διαφάνειας με την υποχρεωτική ανάρτηση νόμου πράξεων των κυβερνητικών, διοικητικών και αυτοδιοικητικών οργάνων στο διαδίκτυο "Πρόγραμμα Διαύγεια" και άλλες διατάξεις» καθώς και η τροποποίηση αυτού .
- Το Ν. 4013/2011 (ΦΕΚ Α' 204/15.9.2011) «Σύσταση ενιαίας Ανεξάρτητης Αρχής Δημοσίων Συμβάσεων και Κεντρικού Ηλεκτρονικού Μητρώου Δημοσίων Συμβάσεων».
- Το Ν.4250/2014 (ΦΕΚ 74/Α'/26.3.2014 «Διοικητικές Απλουστεύσεις - Καταργήσεις, Συγχωνεύσεις Νομικών Προσώπων και Υπηρεσιών του Δημοσίου Τομέα - Τροποποίηση Διατάξεων του Π.Δ. 318/1992 (Α' 161) και λοιπές ρυθμίσεις» .
- Το Ν. 4281/8-8-2014 (ΦΕΚ 160/Α'/8-8-2014) «Μέτρα στήριξης και ανάπτυξης της ελληνικής οικονομίας, οργανωτικά θέματα Υπουργείου Οικονομικών και άλλες διατάξεις» (άρθρο 157 & 201 παρ.5).



Ευρωπαϊκή Ένωση  
Ευρωπαϊκό Κοινωνικό Ταμείο



ΕΠΙΧΕΙΡΗΣΙΑΚΟ ΠΡΟΓΡΑΜΜΑ  
ΕΚΠΑΙΔΕΥΣΗ ΚΑΙ ΔΙΑ ΒΙΟΥ ΜΑΘΗΣΗ  
επένδυση στην κοινωνία της γνώσης  
ΥΠΟΥΡΓΕΙΟ ΠΑΙΔΕΙΑΣ ΚΑΙ ΘΡΗΣΚΕΥΜΑΤΩΝ  
ΕΙΔΙΚΗ ΥΠΗΡΕΣΙΑ ΔΙΑΧΕΙΡΙΣΗΣ

Με τη συγχρηματοδότηση της Ελλάδας και της Ευρωπαϊκής Ένωσης



ΕΣΠΑ  
2007-2013  
πρόγραμμα για την ανάπτυξη  
ΕΥΡΩΠΑΪΚΟ ΚΟΙΝΩΝΙΚΟ ΤΑΜΕΙΟ

15PROC002679569 2015-04-01

- Ο Ν.4155/2013 (ΦΕΚ120/Α/29-5-2013) «Εθνικό Σύστημα Ηλεκτρονικών Δημοσίων Συμβάσεων και άλλες Διατάξεις», όπως τροποποιήθηκε με την Υποπαράγραφο ΣΤ 20, του Πρώτου Άρθρου του Ν. 4254/2014 (ΦΕΚ 85/Α/7-4-2014)
- Η Υ.Α. Π1/2390/16-10-2013 (ΦΕΚ 2677/Β/21-10-2013) «Τεχνικές λεπτομέρειες και διαδικασίες λειτουργίας του Εθνικού Συστήματος Ηλεκτρονικών Δημοσίων Συμβάσεων (Ε.Σ.Η.ΔΗ.Σ.)»
- Η με αριθμ. πρωτ. Π1/542/4.3.2014 (ΑΔΑ: ΒΙΚΤΦ-ΠΨ5) εγκύκλιος με θέμα «Ενημέρωση για το Εθνικό Σύστημα Ηλεκτρονικών Δημοσίων Συμβάσεων (ΕΣΗΔΗΣ)»
- Ο Ν.4205/2013 (ΦΕΚ 242/Α/6-11-2013) «Ηλεκτρονική επιτήρηση υπόδικων, κατάδικων και κρατούμενων σε άδεια και άλλες διατάξεις», (άρθ. 9, παρ.4β).
- Το άρθρο 26 του Ν. 4024/2011 (ΦΕΚ 226Α'), για τη συγκρότηση συλλογικών οργάνων της διοίκησης.

#### 4.2 Τρόπος και χρόνος υποβολής Προσφορών

Ο διαγωνισμός θα πραγματοποιηθεί με χρήση της πλατφόρμας του Εθνικού Συστήματος Ηλεκτρονικών Δημοσίων Συμβάσεων (ΕΣΗΔΗΣ) μέσω της διαδικτυακής πύλης [www.promitheus.gov.gr](http://www.promitheus.gov.gr) του συστήματος.

Οι προσφορές υποβάλλονται από τους οικονομικούς φορείς ηλεκτρονικά, μέσω της διαδικτυακής πύλης [www.promitheus.gov.gr](http://www.promitheus.gov.gr), του Ε.Σ.Η.ΔΗ.Σ. μέχρι την καταληκτική ημερομηνία και ώρα που ορίζει η παρούσα διακήρυξη, στην Ελληνική γλώσσα, σε ηλεκτρονικό φάκελο, σύμφωνα με τα αναφερόμενα στο Ν. 4155/13 (ΦΕΚ/Α/29-5-2013), στο άρθρο 11 της Υ.Α. Π1/2390/2013 (ΦΕΚ/Β/2677/21-10-2013) «Τεχνικές λεπτομέρειες και διαδικασίες λειτουργίας του Εθνικού Συστήματος Ηλεκτρονικών Δημοσίων Συμβάσεων (Ε.Σ.Η.ΔΗ.Σ.)».

ΔΙΑΔΙΚΤΥΑΚΟΣ ΤΟΠΟΣ ΥΠΟΒΟΛΗΣ ΠΡΟΣΦΟΡΑΣ	ΗΜΕΡΟΜΗΝΙΑ ΔΙΑΓΩΝΙΣΜΟΥ	ΗΜΕΡΑ	ΩΡΑ
Η Διαδικτυακή πύλη <a href="http://www.promitheus.gov.gr">www.promitheus.gov.gr</a> του Ε.Σ.Η.ΔΗ.Σ.	4/5/2015	ΔΕΥΤΕΡΑ	11:00 π.μ

**ΗΜΕΡΟΜΗΝΙΑ ΑΝΑΡΤΗΣΗΣ ΤΗΣ ΔΙΑΚΗΡΥΞΗΣ ΣΤΗ ΔΙΑΔΙΚΤΥΑΚΗ ΠΥΛΗ ΤΟΥ ΕΣΗΔΗΣ : 3/4/2015**

**ΚΑΤΑΛΗΚΤΙΚΗ ΗΜΕΡΟΜΗΝΙΑ ΚΑΙ ΩΡΑ ΥΠΟΒΟΛΗΣ ΠΡΟΣΦΟΡΩΝ : 27/4/2015 ημέρα ΔΕΥΤΕΡΑ και ώρα 13:30 μ.μ.**

Μετά την παρέλευση της καταληκτικής ημερομηνίας και ώρας, δεν υπάρχει η δυνατότητα υποβολής προσφοράς στο Σύστημα. Ο χρόνος υποβολής της προσφοράς και οποιαδήποτε ηλεκτρονική επικοινωνία μέσω του συστήματος βεβαιώνεται αυτόματα από το σύστημα με υπηρεσίες χρονοσήμανσης σύμφωνα με τα οριζόμενα στην παρ.3 του άρθρου 6 του Ν.4155/13 και το άρθρο 6 της ΥΑ Π1-2390/2013 «Τεχνικές λεπτομέρειες και διαδικασίες λειτουργίας του Εθνικού Συστήματος Ηλεκτρονικών Δημοσίων Συμβάσεων (Ε.Σ.Η.ΔΗ.Σ.)».



Ευρωπαϊκή Ένωση  
Ευρωπαϊκό Κοινωνικό Ταμείο



ΕΠΙΧΕΙΡΗΣΙΑΚΟ ΠΡΟΓΡΑΜΜΑ  
ΕΚΠΑΙΔΕΥΣΗ ΚΑΙ ΔΙΑ ΒΙΟΥ ΜΑΘΗΣΗ  
επένδυση στην κοινωνία της γνώσης  
ΥΠΟΥΡΓΕΙΟ ΠΑΙΔΕΙΑΣ ΚΑΙ ΘΡΗΣΚΕΥΜΑΤΩΝ  
ΕΙΔΙΚΗ ΥΠΗΡΕΣΙΑ ΔΙΑΧΕΙΡΙΣΗΣ

Με τη συγχρηματοδότηση της Ελλάδας και της Ευρωπαϊκής Ένωσης



ΕΣΠΑ  
2007-2013  
πρόγραμμα για την ανάπτυξη  
ΕΥΡΩΠΑΪΚΟ ΚΟΙΝΩΝΙΚΟ ΤΑΜΕΙΟ

15PROC002679569\_2015-04-01

## 5. ΠΑΡΑΛΑΒΗ ΤΕΥΧΩΝ ΔΙΑΓΩΝΙΣΜΟΥ – ΠΑΡΟΧΗ ΣΥΜΠΛΗΡΩΜΑΤΙΚΩΝ ΠΛΗΡΟΦΟΡΙΩΝ/ ΔΙΕΥΚΡΙΝΙΣΕΩΝ

### 5.1 Παραλαβή τευχών Διαγωνισμού

Οι ενδιαφερόμενοι μπορούν να ενημερωθούν για το περιεχόμενο της Διακήρυξης από την Διαδικτυακή Πύλη του Εθνικού Συστήματος Ηλεκτρονικών Δημοσίων Συμβάσεων (ΕΣΗΔΗΣ) στον οποίο δημοσιεύεται το κείμενό της.

Η Διακήρυξη διατίθεται επίσης ηλεκτρονικά μέσω της ηλεκτρονικής διεύθυνση <http://www.ntua.gr> & <http://www.edeil.ntua.gr>.

### 5.2 Παροχή Συμπληρωματικών Πληροφοριών/ Διευκρινίσεων:

Συμπληρωματικές πληροφορίες, δίνονται το αργότερο εντός έξι (6) ημερών πριν από την ημερομηνία υποβολής των προσφορών, εφόσον έχουν ζητηθεί εμπρόθεσμα.

Τα σχετικά αιτήματα υποβάλλονται ηλεκτρονικά μόνο στο δικτυακό τόπο του διαγωνισμού μέσω της Διαδικτυακής πύλης [www.promitheus.gov.gr](http://www.promitheus.gov.gr), του Ε.Σ.Η.ΔΗ.Σ. Αιτήματα παροχής συμπληρωματικών πληροφοριών – διευκρινίσεων υποβάλλονται μόνο από εγγεγραμμένους στο σύστημα οικονομικούς φορείς, δηλαδή διαθέτουν σχετικά διαπιστευτήρια που τους έχουν χορηγηθεί (όνομα χρήστη και κωδικό πρόσβασης) ύστερα από αίτησή τους. Τα αιτήματα, συνοδεύονται υποχρεωτικά από επισυναπτόμενο ηλεκτρονικό αρχείο σε μορφή αρχείου .pdf, με το κείμενο των ερωτημάτων, το οποίο υποχρεωτικά πρέπει να είναι ψηφιακά υπογεγραμμένο. Αιτήματα παροχής διευκρινίσεων που υποβάλλονται είτε με άλλο τρόπο είτε το ηλεκτρονικό αρχείο που τα συνοδεύει δεν είναι ψηφιακά υπογεγραμμένο, δεν εξετάζονται.

## 6. ΓΛΩΣΣΑ ΔΙΑΔΙΚΑΣΙΑΣ

Επίσημη γλώσσα της διαδικασίας είναι η ελληνική γλώσσα. Κάθε έγγραφο ή απόφαση τα οποία θα εκδίδονται από την αναθέτουσα αρχή θα συντάσσεται στην ελληνική γλώσσα.

Κάθε συνεννόηση μεταξύ της αναθέτουσας αρχής και των ενδιαφερομένων, των διαγωνιζομένων και του προσωρινού ή οριστικού αναδόχου, καθώς και κάθε ένσταση ή υπόμνημα των εν λόγω προσώπων που απευθύνονται στην αναθέτουσα αρχή θα υποβάλλονται στην ελληνική γλώσσα.

Οι ενδιαφερόμενοι, οι διαγωνιζόμενοι και ο προσωρινός ή οριστικός ανάδοχος είναι υποχρεωμένοι να διευκολύνουν την επικοινωνία των τυχόν αλλοδαπών υπαλλήλων τους με την αναθέτουσα αρχή, με τον ορισμό και την παρουσία κατάλληλων διερμηνέων.

## 7. ΤΕΚΜΗΡΙΟ ΑΠΟ ΤΗ ΣΥΜΜΕΤΟΧΗ ΣΤΟ ΔΙΑΓΩΝΙΣΜΟ

Η συμμετοχή στη διαδικασία του διαγωνισμού συνιστά αμάχητο τεκμήριο ότι ο διαγωνιζόμενος, αλλά και κάθε μέλος του -σε περίπτωση διαγωνιζόμενης σύμπραξης, κοινοπραξίας ή ένωσης- έχει λάβει πλήρη γνώση α) της παρούσας διακήρυξης και β) της εφαρμοστέας νομοθεσίας.

Η συμμετοχή στο διαγωνισμό συνιστά επίσης αμάχητο τεκμήριο, υπό τις προϋποθέσεις της παραγράφου 5 του άρθρου 12 του ΠΔ 118/07, ότι ο διαγωνιζόμενος έχει αποδεχθεί ανεπιφύλακτα τη νομιμότητα των όρων της διακήρυξης.



Ευρωπαϊκή Ένωση  
Ευρωπαϊκό Κοινωνικό Ταμείο



ΕΠΙΧΕΙΡΗΣΙΑΚΟ ΠΡΟΓΡΑΜΜΑ  
ΕΚΠΑΙΔΕΥΣΗ ΚΑΙ ΔΙΑ ΒΙΟΥ ΜΑΘΗΣΗ  
*επένδυση στην κοινωνία της γνώσης*  
ΥΠΟΥΡΓΕΙΟ ΠΑΙΔΕΙΑΣ ΚΑΙ ΘΡΗΣΚΕΥΜΑΤΩΝ  
ΕΙΔΙΚΗ ΥΠΗΡΕΣΙΑ ΔΙΑΧΕΙΡΙΣΗΣ

Με τη συγχρηματοδότηση της Ελλάδας και της Ευρωπαϊκής Ένωσης



ΕΣΠΑ  
2007-2013  
πρόγραμμα για την ανάπτυξη  
ΕΥΡΩΠΑΪΚΟ ΚΟΙΝΩΝΙΚΟ ΤΑΜΕΙΟ

15PROC002679569\_2015-04-01

## 8. ΠΡΟΥΠΟΘΕΣΕΙΣ ΓΙΑ ΤΗ ΔΥΝΑΤΟΤΗΤΑ ΣΥΜΜΕΤΟΧΗΣ ΣΤΟΝ ΗΛΕΚΤΡΟΝΙΚΟ ΔΙΑΓΩΝΙΣΜΟ

Για την συμμετοχή στο διαγωνισμό οι ενδιαφερόμενοι οικονομικοί φορείς απαιτείται να διαθέτουν ψηφιακή υπογραφή, χορηγούμενη από πιστοποιημένη αρχή παροχής ψηφιακής υπογραφής και να εγγραφούν στο ηλεκτρονικό σύστημα (Ε.Σ.Η.ΔΗ.Σ. Διαδικτυακή πύλη [www.promitheus.gov.gr](http://www.promitheus.gov.gr)) ακολουθώντας την κατωτέρω διαδικασία εγγραφής.

Οι οικονομικοί φορείς, αιτούνται, μέσω της ιστοσελίδας συστήματος και από τον σύνδεσμο «Εγγραφείτε ως οικονομικός φορέας», την εγγραφή τους σε αυτό (παρέχοντας τις απαραίτητες πληροφορίες και αποδεχόμενοι τους όρους χρήσης του) ταυτοποιούμενοι ως εξής:

Όσοι από τους ανωτέρω διαθέτουν ελληνικό Αριθμό Φορολογικού Μητρώου (ΑΦΜ) ταυτοποιούνται με χρήση των διαπιστευτηρίων (όνομα χρήστη και κωδικό πρόσβασης) που αυτοί κατέχουν από το σύστημα TAXISNet της Γενικής Γραμματείας Πληροφοριακών Συστημάτων. Εφόσον γίνει η ταυτοποίηση, εγκρίνεται η εγγραφή του χρήστη από το Τμήμα Προγραμματισμού και Στοιχείων της Διεύθυνσης Πολιτικής Προμηθειών της Γενικής Διεύθυνσης Κρατικών Προμηθειών.

Οι οικονομικοί φορείς – χρήστες των κρατών μελών της Ευρωπαϊκής Ένωσης οι οποίοι δεν διαθέτουν ελληνικό Αριθμό Φορολογικού Μητρώου (ΑΦΜ) αιτούνται την εγγραφή τους συμπληρώνοντας τον αριθμό ταυτότητας ΦΠΑ (VAT Identification Number) και ταυτοποιούνται με χρήση των διαπιστευτηρίων που κατέχουν από το αντίστοιχο σύστημα. Εφόσον γίνει η ταυτοποίηση, εγκρίνεται η εγγραφή του χρήστη από το Τμήμα Προγραμματισμού και Στοιχείων της Διεύθυνσης Πολιτικής Προμηθειών της Γενικής Διεύθυνσης Κρατικών Προμηθειών.

Οι οικονομικοί φορείς – χρήστες τρίτων χωρών αιτούνται την εγγραφή τους και ταυτοποιούνται από τη ΓΓΕ αποστέλλοντας:

-είτε υπεύθυνη δήλωση ψηφιακά υπογεγραμμένη με επίσημη μετάφραση στην ελληνική.

-είτε ένορκη βεβαίωση ή πιστοποιητικό σε μορφή αρχείου .pdf με επίσημη μετάφραση στην ελληνική, όπως αυτά προσδιορίζονται στο Παράρτημα ΙΧ Α για τις δημόσιες συμβάσεις έργων, στο Παράρτημα ΙΧ Β για τις δημόσιες συμβάσεις προμηθειών και στο Παράρτημα ΙΧ Γ για τις δημόσιες συμβάσεις υπηρεσιών του π.δ. 60/2007, και σύμφωνα με τους προβλεπόμενους όρους στο κράτος μέλος εγκατάστασης του οικονομικού φορέα, στα οποία να δηλώνεται / αποδεικνύεται η εγγραφή του σε επαγγελματικό ή εμπορικό μητρώο, προσκομιζόμενα εντός τριών (3) εργασίμων ημερών και σε έντυπη μορφή (πρωτότυπο ή ακριβές αντίγραφο) στην αρμόδια υπηρεσία.

Το αίτημα εγγραφής υποβάλλεται από όλους τους υποψήφιους χρήστες ηλεκτρονικά μέσω του Συστήματος.

Ο υποψήφιος χρήστης ενημερώνεται από το Σύστημα ή μέσω ηλεκτρονικού ταχυδρομείου σχετικά με την εξέλιξη του αιτήματος εγγραφής του. Εφόσον το αίτημα εγγραφής εγκριθεί, ο υποψήφιος χρήστης λαμβάνει σύνδεσμο ενεργοποίησης λογαριασμού ως πιστοποιημένος χρήστης και προβαίνει στην ενεργοποίηση του λογαριασμού του.



Ευρωπαϊκή Ένωση  
Ευρωπαϊκό Κοινωνικό Ταμείο



ΥΠΟΥΡΓΕΙΟ ΠΑΙΔΕΙΑΣ ΚΑΙ ΘΡΗΣΚΕΥΜΑΤΩΝ  
ΕΙΔΙΚΗ ΥΠΗΡΕΣΙΑ ΔΙΑΧΕΙΡΙΣΗΣ

Με τη συγχρηματοδότηση της Ελλάδας και της Ευρωπαϊκής Ένωσης



ΕΥΡΩΠΑΪΚΟ ΚΟΙΝΩΝΙΚΟ ΤΑΜΕΙΟ

15PROC002679569 2015-04-01

**9. ΔΙΚΑΙΩΜΑ ΣΥΜΜΕΤΟΧΗΣ**

**9.1.** Δικαίωμα συμμετοχής στον πρόχειρο μειοδοτικό διαγωνισμό , έχουν φυσικά ή νομικά πρόσωπα ή Ενώσεις φυσικών ή /και νομικών προσώπων, που:

- Είναι εγκατεστημένα στα κράτη – μέλη της Ευρωπαϊκής Ένωσης (Ε.Ε) ή
- Είναι εγκατεστημένα στα κράτη – μέλη της Συμφωνίας για τον Ευρωπαϊκό Οικονομικό Χώρο (ΕΟΧ) ή
- Είναι εγκατεστημένα στα κράτη –μέλη που έχουν υπογράψει τη Συμφωνία περί Δημοσίων Συμβάσεων (Σ.Δ.Σ.) του Παγκόσμιου Οργανισμού Εμπορίου, η οποία κυρώθηκε από την Ελλάδα με το Ν.2513/97 (ΦΕΚ Α΄139) υπό τον όρο ότι η σύμβαση καλύπτει από την Σ.Δ.Σ. – ή
- Είναι εγκατεστημένα σε τρίτες χώρες που έχουν συνάψει ευρωπαϊκές συμφωνίες με την Ε.Ε. ή
- Έχουν συσταθεί με τη νομοθεσία κράτους – μέλους της Ε.Ε. ή του ΕΟΧ ή του κράτους – μέλους που έχει υπογράψει Σ.Δ.Σ. ή της τρίτης χώρας που έχει συνάψει ευρωπαϊκή συμφωνία με την Ε.Ε. και έχουν κεντρική τους διοίκηση ή την κύρια εγκατάστασή του ή την έδρα τους στο εσωτερικό μιας εκ των ανωτέρω χωρών.

**9.2.** Οι Κοινοπραξίες – Συμπράξεις – Ενώσεις του παρόντος άρθρου δεν υποχρεούνται να περιβληθούν με ιδιαίτερη νομική μορφή, προκειμένου να υποβάλουν προσφορά. Σε περίπτωση ανάθεσης της σύμβασης μπορεί να υποχρεωθούν να περιβληθούν συγκεκριμένη νομική μορφή, στο μέτρο που η περιβολή αυτής της νομικής μορφής είναι αναγκαία για την ορθή εκτέλεση της σύμβασης. Τα μέλη αυτών των Κοινοπραξιών – Συμπράξεων – Ενώσεων ευθύνονται, το καθένα, έναντι της αναθέτουσας αρχής, αλληλεγγύως και εις ολόκληρον για την εκτέλεση του έργου. Σε περίπτωση κατά την οποία, εξαιτίας ανικανότητας για οποιοδήποτε λόγο ή ανωτέρας βίας, μέλος των Κοινοπραξιών – Συμπράξεων – Ενώσεων δεν μπορεί να ανταποκριθεί στις υποχρεώσεις του, κατά το χρόνο αξιολόγησης των προσφορών, τα υπόλοιπα μέλη συνεχίζουν να έχουν την ευθύνη ολόκληρης της κοινής προσφοράς, με την ίδια τιμή. Εάν η παραπάνω ανικανότητα προκύψει, κατά το χρόνο εκτέλεσης της σύμβασης, τα υπόλοιπα μέλη συνεχίζουν να έχουν την ευθύνη ολόκληρης της κοινής προσφοράς, με την ίδια τιμή και τους ίδιους όρους. Τα υπόλοιπα μέλη της ένωσης και στις δύο παραπάνω περιπτώσεις μπορούν να προτείνουν αντικαταστάτη ο οποίος πρέπει να πληροί τους όρους των τευχών. Η αντικατάσταση αξιολογείται, με την υποβολή σχετικών δικαιολογητικών, από την Επιτροπή και εγκρίνεται με απόφαση της αναθέτουσας αρχής.

**9.3.** Τα παραπάνω ημεδαπά φυσικά ή νομικά πρόσωπα πρέπει να είναι εγγεγραμμένα στα μητρώα του οικείου Επιμελητηρίου, ενώ, τα παραπάνω αλλοδαπά φυσικά ή νομικά πρόσωπα πρέπει να είναι εγγεγραμμένα στα μητρώα του οικείου Επιμελητηρίου του κράτους εγκατάστασής τους ή σε ισοδύναμες επαγγελματικές οργανώσεις. Σε περίπτωση που από την κείμενη νομοθεσία δεν προβλέπεται εγγραφή τους σε Επιμελητήριο, προσκομίζεται υπεύθυνη δήλωση του νομίμου εκπροσώπου του οικονομικού φορέα περί της μη ύπαρξης της αντίστοιχης σχετικής υποχρέωσης.



Ευρωπαϊκή Ένωση  
Ευρωπαϊκό Κοινωνικό Ταμείο



ΕΠΙΧΕΙΡΗΣΙΑΚΟ ΠΡΟΓΡΑΜΜΑ  
ΕΚΠΑΙΔΕΥΣΗ ΚΑΙ ΔΙΑ ΒΙΟΥ ΜΑΘΗΣΗ  
*επένδυση στην κοινωνία της γνώσης*  
ΥΠΟΥΡΓΕΙΟ ΠΑΙΔΕΙΑΣ ΚΑΙ ΘΡΗΣΚΕΥΜΑΤΩΝ  
ΕΙΔΙΚΗ ΥΠΗΡΕΣΙΑ ΔΙΑΧΕΙΡΙΣΗΣ

Με τη συγχρηματοδότηση της Ελλάδας και της Ευρωπαϊκής Ένωσης



ΕΥΡΩΠΑΪΚΟ ΚΟΙΝΩΝΙΚΟ ΤΑΜΕΙΟ

15PROC002679569 2015-04-01

9.4. Κάθε φυσικό ή νομικό πρόσωπο μπορεί να συμμετάσχει σε ένα μόνο διαγωνιζόμενο σχήμα, είτε αυτοτελώς, είτε ως μέλος Σύμπραξης, Κοινοπραξίας ή Ένωσης. Σε αντίθετη περίπτωση, αποκλείονται από το διαγωνισμό, τόσο το φυσικό ή νομικό πρόσωπο, όσο και όλα τα διαγωνιζόμενα σχήματα στα οποία συμμετέχει το ίδιο φυσικό ή νομικό πρόσωπο.

## 10. ΑΠΟΚΛΕΙΣΜΟΣ ΣΥΜΜΕΤΟΧΗΣ

Κάθε διαγωνιζόμενος αποκλείεται από το Διαγωνισμό, εφόσον συντρέχουν στο πρόσωπό του (εάν πρόκειται για μεμονωμένο φυσικό ή νομικό πρόσωπο) ή σε ένα τουλάχιστον από τα μέλη του (αν πρόκειται για σύμπραξη, κοινοπραξία ή ένωση φυσικών ή νομικών προσώπων) μία τουλάχιστον από τις παρακάτω ιδιότητες:

- 10.1** εάν έχει καταδικασθεί ο ίδιος ή, σε περίπτωση νομικών προσώπων, ο ποινικά υπεύθυνος με αμετάκλητη δικαστική απόφαση για κάποιο από τα αδικήματα της παρ. 1 του άρθρου 43 του ΠΔ 60/2007, ήτοι:
- 10.2** για το αδίκημα της συμμετοχής σε εγκληματική οργάνωση, όπως αυτή ορίζεται στο άρθρο 2, παράγραφος 1 της κοινής δράσης της 98/773/ΔΕΥ του Συμβουλίου,
- 10.3** για το αδίκημα της δωροδοκίας, όπως αυτή ορίζεται στο άρθρο 3 της πράξης του Συμβουλίου της 26ης Μαΐου 1997 και στο άρθρο 3, παράγραφος 1 της κοινής δράσης της 98/742/ΚΕΠΠΑ του Συμβουλίου,
- 10.4** για το αδίκημα της απάτης, κατά την έννοια του άρθρου 1 της σύμβασης σχετικά με την προστασία των οικονομικών συμφερόντων της Ευρωπαϊκών Κοινοτήτων,
- 10.5** για το αδίκημα της νομιμοποίησης εσόδων από παράνομες δραστηριότητες, όπως ορίζεται στο άρθρο 1 της Οδηγίας 91/308/ΕΟΚ του Συμβουλίου, της 10ης Ιουνίου 1991, για την πρόληψη χρησιμοποίησης του χρηματοπιστωτικού συστήματος για τη νομιμοποίηση από παράνομες δραστηριότητες.
- 10.6** Εάν έχει καταδικασθεί με αμετάκλητη δικαστική απόφαση, σύμφωνα με το δίκαιο του κράτους εγκατάστασής του, για κάποιο από τα αδικήματα της υπεξαίρεσης, της απάτης, της εκβίασης, της πλαστογραφίας, της ψευδορκίας, της δωροδοκίας και της δόλιας χρεοκοπίας καθώς και για κάποιο από τα αδικήματα του Αγορανομικού Κώδικα σχετικό με την άσκηση της επαγγελματικής τους δραστηριότητας
- 10.7** Εάν τελεί υπό πτώχευση, εκκαθάριση, παύση ή αναστολή εργασιών, αναγκαστική διαχείριση ή πτωχευτικό συμβιβασμό, καθεστώς συνδιαλλαγής-εξυγίανσης ή ή τελεί σε ανάλογη κατάσταση που προβλέπεται από τις διατάξεις της χώρας εγκατάστασής του καθώς και εάν έχει κινηθεί εναντίον του η διαδικασία κήρυξης σε πτώχευση, εκκαθάριση, παύση ή αναστολή εργασιών, αναγκαστική διαχείριση ή πτωχευτικό συμβιβασμό, διαδικασία υπαγωγής σε καθεστώς συνδιαλλαγής-εξυγίανσης κατά το άρθρο 99 επ.του Ν.3588/2007 ή σε ανάλογη κατάσταση που προβλέπεται από τις διατάξεις της χώρας εγκατάστασής του.
- 10.8** Εάν νομικό πρόσωπο τελεί σε κοινή εκκαθάριση του ΚΝ. 2190/1920, όπως εκάστοτε ισχύει, ή ειδική εκκαθάριση του Ν. 1892/1990 (Α`101), όπως εκάστοτε ισχύει, ή, για



Ευρωπαϊκή Ένωση  
Ευρωπαϊκό Κοινωνικό Ταμείο



ΕΠΙΧΕΙΡΗΣΙΑΚΟ ΠΡΟΓΡΑΜΜΑ  
ΕΚΠΑΙΔΕΥΣΗ ΚΑΙ ΔΙΑ ΒΙΟΥ ΜΑΘΗΣΗ  
επένδυση στην κοινωνία της γνώσης  
ΥΠΟΥΡΓΕΙΟ ΠΑΙΔΕΙΑΣ ΚΑΙ ΘΡΗΣΚΕΥΜΑΤΩΝ  
ΕΙΔΙΚΗ ΥΠΗΡΕΣΙΑ ΔΙΑΧΕΙΡΙΣΗΣ

Με τη συγχρηματοδότηση της Ελλάδας και της Ευρωπαϊκής Ένωσης



ΕΣΠΑ  
2007-2013  
πρόγραμμα για την ανάπτυξη  
ΕΥΡΩΠΑΪΚΟ ΚΟΙΝΩΝΙΚΟ ΤΑΜΕΙΟ

15PROC002679569 2015-04-01

αλλοδαπά νομικά πρόσωπα, σε άλλες, ανάλογες, καταστάσεις και, επίσης, εάν τελεί υπό διαδικασία έκδοσης απόφασης κοινής ή ειδικής εκκαθάρισης των ανωτέρω νομοθετημάτων ή, για αλλοδαπά νομικά πρόσωπα, υπό άλλες, ανάλογες, καταστάσεις.

- 10.9** Εάν έχει επιβληθεί εις βάρος του η ποινή του αποκλεισμού από διαγωνισμούς. Εάν η ποινή του αποκλεισμού επιβλήθηκε για ορισμένο χρόνο, το στοιχείο τούτο λαμβάνεται υπόψη μόνο για το χρονικό αυτό διάστημα.
- 10.10** Εάν έχει καταδικασθεί βάσει αμετάκλητης δικαστικής απόφασης, σύμφωνα με τις διατάξεις της χώρας όπου εκδόθηκε η απόφαση, και η οποία διαπιστώνει αδίκημα σχετικό με την επαγγελματική διαγωγή του.
- 10.11** Εάν έχει διαπράξει σοβαρό επαγγελματικό παράπτωμα συναφές με το αντικείμενο του διαγωνισμού ή σε σχέση με την επαγγελματική του ιδιότητα που αποδεδειγμένως διαπιστώθηκε με οποιοδήποτε μέσο διαθέτει η αναθέτουσα αρχή.
- 10.12** Εάν δεν έχει εκπληρώσει τις υποχρεώσεις του όσον αφορά στην καταβολή των εισφορών κοινωνικής ασφάλισης (κύριας και επικουρικής), σύμφωνα με τις διατάξεις τόσο της χώρας εγκατάστασής του, όσο και του ελληνικού δικαίου.
- 10.13** Εάν δεν έχει εκπληρώσει τις υποχρεώσεις του όσον αφορά στην πληρωμή των φόρων και τελών, σύμφωνα με τις διατάξεις τόσο της χώρας εγκατάστασής του, όσο και του ελληνικού δικαίου.

## 11. ΔΙΚΑΙΟΛΟΓΗΤΙΚΑ ΣΥΜΜΕΤΟΧΗΣ

Οι προσφέροντες υποβάλουν ηλεκτρονικά μαζί με την προσφορά τους, εγκαίρως και προσηκόντως, επί ποινή αποκλεισμού, τα δικαιολογητικά που αναλυτικά περιγράφονται κατωτέρω, σε μορφή αρχείου .pdf σύμφωνα με το ν. 4155/13(ΦΕΚ/Α/29-5-2013) και το άρθρο 11 της ΥΑ Π1/2390/13 «Τεχνικές λεπτομέρειες και διαδικασίες λειτουργίας του Εθνικού Συστήματος Ηλεκτρονικών Δημοσίων Συμβάσεων (Ε.Σ.Η.ΔΗ.Σ.)».

Επίσης, θα πρέπει να συμπεριλάβουν στον (υπό)φάκελο με την ένδειξη «Δικαιολογητικά Συμμετοχής-Τεχνική προσφορά», σε μορφή αρχείου .pdf, συμπληρωμένους τους παρακάτω πίνακες κατά περίπτωση (σύμφωνα με τη νομική τους μορφή), λαμβάνοντας υπόψη τις ακόλουθες επεξηγήσεις/οδηγίες:

Στη στήλη «ΠΕΡΙΓΡΑΦΗ ΔΙΚΑΙΟΛΟΓΗΤΙΚΟΥ» περιγράφονται τα αντίστοιχα δικαιολογητικά που θα πρέπει να υποβληθούν υποχρεωτικά μαζί με την Προσφορά.

Στη στήλη «ΑΠΑΙΤΗΣΗ» όπου έχει συμπληρωθεί η λέξη «ΝΑΙ», σημαίνει ότι το αντίστοιχο δικαιολογητικό πρέπει να υποβληθεί υποχρεωτικά από τον υποψήφιο Ανάδοχο.

Στη στήλη «ΠΑΡΑΠΟΜΠΗ» θα καταγραφεί από τον υποψήφιο Ανάδοχο το αντίστοιχο κεφάλαιο ή ενότητα του «Φακέλου Δικαιολογητικών Συμμετοχής» στο οποίο περιλαμβάνεται το απαιτούμενο δικαιολογητικό.

A/ A	ΠΕΡΙΓΡΑΦΗ ΔΙΚΑΙΟΛΟΓΗΤΙΚΟΥ	ΑΠΑΙΤΗΣΗ	ΑΠΑΝΤΗΣΗ	ΠΑΡΑΠΟΜΠΗ
---------	---------------------------	----------	----------	-----------



Ευρωπαϊκή Ένωση  
Ευρωπαϊκό Κοινωνικό Ταμείο



ΕΠΙΧΕΙΡΗΣΙΑΚΟ ΠΡΟΓΡΑΜΜΑ  
ΕΚΠΑΙΔΕΥΣΗ ΚΑΙ ΔΙΑ ΒΙΟΥ ΜΑΘΗΣΗ  
επένδυση στην κοινωνία της γνώσης  
ΥΠΟΥΡΓΕΙΟ ΠΑΙΔΕΙΑΣ ΚΑΙ ΘΡΗΣΚΕΥΜΑΤΩΝ  
ΕΙΔΙΚΗ ΥΠΗΡΕΣΙΑ ΔΙΑΧΕΙΡΙΣΗΣ

Με τη συγχρηματοδότηση της Ελλάδας και της Ευρωπαϊκής Ένωσης



ΕΣΠΑ  
2007-2013  
πρόγραμμα για την ανάπτυξη  
ΕΥΡΩΠΑΪΚΟ ΚΟΙΝΩΝΙΚΟ ΤΑΜΕΙΟ

15PROC002679569\_2015-04-01

1.	<p><b>Αίτηση συμμετοχής στο διαγωνισμό</b> (με τη μορφή επιστολής) προς την αναθέτουσα αρχή, στην οποία θα πρέπει να αναφέρονται τα φυσικά ή νομικά πρόσωπα τα οποία υποβάλλουν την προσφορά ή η Σύμπραξη, η Κοινοπραξία ή η Ένωση η οποία υποβάλλει την προσφορά, καθώς και τα μέλη αυτής της Σύμπραξης, της Κοινοπραξίας ή της Ένωσης. Στην αίτηση συμμετοχής πρέπει να αναγράφεται η χρονική ισχύς της προσφοράς.</p>	ΝΑΙ		
2.	<p>Εγγυητική Επιστολή Συμμετοχής σύμφωνα με τα οριζόμενα στο άρθρο 13 <b>Εγγύηση Συμμετοχής</b></p>	ΝΑΙ		
3.	<p>Υπεύθυνες δηλώσεις του Ν. 1599/1986 στις οποίες θα <b>αναγράφονται τα στοιχεία του διαγωνισμού</b> και στις οποίες ο υποψήφιος Ανάδοχος θα δηλώνει ότι:</p> <p>Α:</p> <ol style="list-style-type: none"> <li>1. <b>μέχρι την ημέρα υποβολής της προσφοράς του</b> δεν συντρέχουν λόγοι αποκλεισμού στο πρόσωπό του από τους αναφερόμενους στο άρθρο 43 του ΠΔ 60/2007.</li> <li>2. μέχρι την ημέρα υποβολής της προσφοράς του δεν τελεί υπό πτώχευση, εκκαθάριση, παύση εργασιών, αναγκαστική διαχείριση, πτωχευτικό συμβιβασμό, συνδιαλλαγή (ή σε περίπτωση αλλοδαπών φυσικών / νομικών προσώπων σε ανάλογη κατάσταση ή διαδικασία) και επίσης ότι δεν έχει κινηθεί εναντίον του διαδικασία κήρυξης σε πτώχευση, εκκαθάρισης, αναγκαστικής διαχείρισης, πτωχευτικού συμβιβασμού, προπτωχευτικής διαδικασίας εξυγίανσης (ή σε περίπτωση αλλοδαπών φυσικών / νομικών προσώπων σε ανάλογη κατάσταση ή διαδικασία).</li> <li>3. μέχρι την ημέρα υποβολής της προσφοράς του είναι ενήμερος ως προς τις υποχρεώσεις καταβολής εισφορών σε <b>οργανισμούς κύριας και επικουρικής κοινωνικής ασφάλισης και τις φορολογικές του υποχρεώσεις.</b></li> <li>4. είναι κατά την ημέρα υποβολής της προσφοράς ή της κατάθεσής της στο ταχυδρομείο εγγεγραμμένος στο οικείο <b>Επιμελητήριο</b> αναγράφοντας και το ειδικό επάγγελμά του (τα αλλοδαπά φυσικά ή νομικά πρόσωπα δηλώνουν ότι είναι εγγεγραμμένα στα Μητρώα του οικείου Επιμελητηρίου ή ισοδύναμες επαγγελματικές οργανώσεις της χώρας εγκατάστασης τους και το ειδικό επάγγελμά τους). Σε περίπτωση που από την κείμενη νομοθεσία δεν προβλέπεται εγγραφή τους σε Επιμελητήριο, προσκομίζεται υπεύθυνη δήλωση του</li> </ol>	ΝΑΙ		



Ευρωπαϊκή Ένωση  
Ευρωπαϊκό Κοινωνικό Ταμείο



ΕΠΙΧΕΙΡΗΣΙΑΚΟ ΠΡΟΓΡΑΜΜΑ  
ΕΚΠΑΙΔΕΥΣΗ ΚΑΙ ΔΙΑ ΒΙΟΥ ΜΑΘΗΣΗ  
επένδυση στην κοινωνία της γνώσης  
ΥΠΟΥΡΓΕΙΟ ΠΑΙΔΕΙΑΣ ΚΑΙ ΘΡΗΣΚΕΥΜΑΤΩΝ  
ΕΙΔΙΚΗ ΥΠΗΡΕΣΙΑ ΔΙΑΧΕΙΡΙΣΗΣ

Με τη συγχρηματοδότηση της Ελλάδας και της Ευρωπαϊκής Ένωσης



ΕΣΠΑ  
2007-2013  
πρόγραμμα για την ανάπτυξη  
ΕΥΡΩΠΑΪΚΟ ΚΟΙΝΩΝΙΚΟ ΤΑΜΕΙΟ



15PROC002679569\_2015-04-01

	<p>νομίμου εκπροσώπου του οικονομικού φορέα περί της μη ύπαρξης της αντίστοιχης σχετικής υποχρέωσης.</p> <p>5. Δεν είναι ένοχος ψευδών δηλώσεων κατά την παροχή των πληροφοριών που απαιτούνται για την προσωπική κατάστασή του και ότι έχει παράσχει το σύνολο των πληροφοριών που απαιτούνται.</p> <p>6. Σε περίπτωση που ανακηρυχθεί Ανάδοχος της σύμβασης, θα προσκομίσει για τη σύναψή της εντός προθεσμίας είκοσι (20) ημερολογιακών ημερών από τη σχετική πρόσκληση της Αναθέτουσας Αρχής τα επιμέρους δικαιολογητικά Κατακύρωσης της παρ.2 του αρθ. 6 του ΠΔ 118/2007.</p> <p>7. <u>Εφόσον πρόκειται</u> για συνεταιρισμό, ότι ο Συνεταιρισμός λειτουργεί νόμιμα.</p> <p>8. Ο/οι νόμιμος/οι εκπρόσωπος/οι του υποψηφίου αναδόχου (σημ.:εφόσον πρόκειται για Ο.Ε. και Ε.Ε. οι ομόρρυθμοι εταίροι και διαχειριστές αυτών, εφόσον πρόκειται για Ε.Π.Ε. οι διαχειριστές αυτής, εφόσον πρόκειται για Α.Ε., ο Πρόεδρος και ο Διευθύνων Σύμβουλος αυτής, οι νόμιμοι εκπρόσωποι κάθε άλλου νομικού προσώπου), καθώς και στην περίπτωση που ο υποψήφιος Ανάδοχος είναι φυσικό πρόσωπο δηλώνει ότι μέχρι και την ημέρα υποβολής της Προσφοράς τους ή της κατάθεσής της στο ταχυδρομείο:</p> <p>-i. Δεν έχουν καταδικασθεί με αμετάκλητη δικαστική απόφαση για κάποιο από τα αδικήματα της παραγράφου 1 του άρθρου 43 του ΠΔ60/2007, ήτοι:</p> <p>Α) συμμετοχή σε εγκληματική οργάνωση, όπως αυτή ορίζεται στο άρθρο 2 παράγραφος 1 της κοινής δράσης της 98/773/ΔΕΥ του Συμβουλίου</p> <p>Β) δωροδοκία, όπως αυτή ορίζεται αντίστοιχα στο άρθρο 3 της πράξης του Συμβουλίου της 26ης Μαΐου 1997 και στο άρθρο 3 παράγραφος 1 της κοινής δράσης 98/742/ΚΕΠΠΑ του Συμβουλίου,</p> <p>Γ) απάτη, κατά την έννοια του άρθρου 1 της σύμβασης σχετικά με την προστασία των οικονομικών συμφερόντων των Ευρωπαϊκών Κοινοτήτων,</p> <p>Δ) νομιμοποίηση εσόδων από παράνομες δραστηριότητες, όπως ορίζεται από το άρθρο 1 της οδηγίας 91/308/ΕΟΚ του Συμβουλίου, της 10ης Ιουνίου 1991, για την πρόληψη χρησιμοποίησης του χρηματοπιστωτικού συστήματος για την</p>			
--	---	--	--	--



Ευρωπαϊκή Ένωση  
Ευρωπαϊκό Κοινωνικό Ταμείο



ΕΠΙΧΕΙΡΗΣΙΑΚΟ ΠΡΟΓΡΑΜΜΑ  
ΕΚΠΑΙΔΕΥΣΗ ΚΑΙ ΔΙΑ ΒΙΟΥ ΜΑΘΗΣΗ  
*επένδυση στην κοινωνία της γνώσης*  
ΥΠΟΥΡΓΕΙΟ ΠΑΙΔΕΙΑΣ ΚΑΙ ΘΡΗΣΚΕΥΜΑΤΩΝ  
ΕΙΔΙΚΗ ΥΠΗΡΕΣΙΑ ΔΙΑΧΕΙΡΙΣΗΣ

Με τη συγχρηματοδότηση της Ελλάδας και της Ευρωπαϊκής Ένωσης



ΕΣΠΑ  
2007-2013  
πρόγραμμα για την ανάπτυξη  
ΕΥΡΩΠΑΪΚΟ ΚΟΙΝΩΝΙΚΟ ΤΑΜΕΙΟ

15PROC002679569\_2015-04-01

	<p>νομιμοποίηση εσόδων από παράνομες δραστηριότητες</p> <p>-ii. Δεν έχουν καταδικασθεί με αμετάκλητη απόφαση για κάποιο από τα αδικήματα της υπεξαίρεσης, της απάτης, της εκβίασης, της πλαστογραφίας, της ψευδορκίας, της δωροδοκίας και της δόλιας χρεοκοπίας.</p> <p>-iii. κάποιο από τα αδικήματα του Αγορανομικού Κώδικα, σχετικά με την άσκηση της επαγγελματικής τους δραστηριότητας.</p> <p>B:</p> <ol style="list-style-type: none"> <li>1. Δεν έχει κηρυχθεί έκπτωτος με αμετάκλητη απόφαση από σύμβαση προμηθειών ή υπηρεσιών του δημόσιου τομέα.</li> <li>2. Δεν έχει τιμωρηθεί με αποκλεισμό με αμετάκλητη απόφαση από τους διαγωνισμούς προμηθειών ή υπηρεσιών του δημόσιου τομέα.</li> </ol> <p>Γ:</p> <ol style="list-style-type: none"> <li>1. Η Προσφορά συντάχθηκε σύμφωνα με τους όρους της παρούσας Διακήρυξης της οποίας έλαβε γνώση και ότι αποδέχεται ανεπιφύλακτα τους όρους της.</li> <li>2. Παιραιτείται από κάθε δικαίωμα αποζημίωσης για απόφαση του Οργάνου Λήψης Αποφάσεων της Αναθέτουσα Αρχή, ματαίωσης, ακύρωσης ή διακοπής του διαγωνισμού.</li> </ol>			
4	<p>Τα Νομικά Πρόσωπα θα υποβάλλουν τα δικαιολογητικά σύστασής τους, και συγκεκριμένα: Εάν ο προσφέρων είναι <b>Α.Ε και Ε.Π.Ε:</b></p> <ol style="list-style-type: none"> <li>1. ΦΕΚ σύστασης,</li> <li>2. Αντίγραφο του ισχύοντος καταστατικού με το ΦΕΚ στο οποίο έχουν δημοσιευτεί όλες οι μέχρι σήμερα τροποποιήσεις αυτού ή επικυρωμένο αντίγραφο κωδικοποιημένου καταστατικού (εφόσον υπάρχει),</li> <li>3. ΦΕΚ στο οποίο έχει δημοσιευτεί το πρακτικό ΔΣ ή απόφαση των εταίρων περί εκπροσώπησης του νομικού προσώπου</li> <li>4. Πρακτικό Δ.Σ περί έγκρισης συμμετοχής στο διαγωνισμό, στο οποίο μπορεί να περιέχεται και εξουσιοδότηση (εφόσον αυτό προβλέπεται από το καταστατικό του υποψηφίου αναδόχου) για υπογραφή και υποβολή Προσφοράς σε περίπτωση που δεν υπογράφει ο ίδιος ο νόμιμος εκπρόσωπος του φορέα την Προσφορά και τα λοιπά απαιτούμενα έγγραφα του διαγωνισμού και ορίζεται συγκεκριμένα άτομο ως αντίκλητος,</li> <li>5. Πιστοποιητικό αρμόδιας δικαστικής ή διοικητικής</li> </ol>			



Ευρωπαϊκή Ένωση  
Ευρωπαϊκό Κοινωνικό Ταμείο



ΕΠΙΧΕΙΡΗΣΙΑΚΟ ΠΡΟΓΡΑΜΜΑ  
ΕΚΠΑΙΔΕΥΣΗ ΚΑΙ ΔΙΑ ΒΙΟΥ ΜΑΘΗΣΗ  
*επένδυση στην κοινωνία της γνώσης*  
ΥΠΟΥΡΓΕΙΟ ΠΑΙΔΕΙΑΣ ΚΑΙ ΘΡΗΣΚΕΥΜΑΤΩΝ  
ΕΙΔΙΚΗ ΥΠΗΡΕΣΙΑ ΔΙΑΧΕΙΡΙΣΗΣ

Με τη συγχρηματοδότηση της Ελλάδας και της Ευρωπαϊκής Ένωσης



ΕΣΠΑ  
2007-2013  
πρόγραμμα για την ανάπτυξη  
ΕΥΡΩΠΑΪΚΟ ΚΟΙΝΩΝΙΚΟ ΤΑΜΕΙΟ

15PROC002679569\_2015-04-01

<p>αρχής περί τροποποιήσεων του καταστατικού / μη λύσης της εταιρείας, το οποίο πρέπει να έχει εκδοθεί το πολύ τρεις (3) μήνες πριν από την ημερομηνία υποβολής των Προσφορών.</p> <p>.</p> <p>Εάν ο προσφέρων είναι <b>Ο.Ε, Ε.Ε:</b></p> <ol style="list-style-type: none"> <li>1. Αντίγραφο του καταστατικού με όλα τα μέχρι σήμερα τροποποιητικά,</li> <li>2. Πιστοποιητικά αρμόδιας δικαστικής ή διοικητικής αρχής περί των τροποποιήσεων του καταστατικού.</li> </ol> <p>Σε περίπτωση εγκατάστασης τους στην αλλοδαπή, τα δικαιολογητικά σύστασής τους εκδίδονται με βάση την ισχύουσα νομοθεσία της χώρας που είναι εγκατεστημένα, από την οποία και εκδίδεται το σχετικό πιστοποιητικό.</p> <p>Εάν ο προσφέρων είναι <b>Φυσικό Πρόσωπο,</b> οφείλει να καταθέσει:</p> <ol style="list-style-type: none"> <li>1. Έναρξη Επιτηδεύματος από την αντίστοιχη Δημόσια Οικονομική Υπηρεσία και τις μεταβολές του.</li> </ol> <p>Εάν ο προσφέρων είναι ένωση ή κοινοπραξία, οφείλει επιπλέον να καταθέσει:</p> <ul style="list-style-type: none"> <li>• Για κάθε μέλος της Ένωσης/Κοινοπραξίας όλα τα Δικαιολογητικά Συμμετοχής, ανάλογα με την περίπτωση (ημεδαπό/ αλλοδαπό φυσικό πρόσωπο, ημεδαπό/ αλλοδαπό νομικό πρόσωπο, συνεταιρισμός).</li> <li>• Πράξη του αρμόδιου οργάνου κάθε Μέλους της Ένωσης/ Κοινοπραξίας από το οποίο να προκύπτει η έγκριση του για τη συμμετοχή του Μέλους: <ul style="list-style-type: none"> <li>- στην Ένωση/ Κοινοπραξία, και</li> <li>- στο Διαγωνισμό</li> </ul> </li> <li>• Συμφωνητικό μεταξύ των μελών της Ένωσης/ Κοινοπραξίας όπου: <ul style="list-style-type: none"> <li>- να συστήνεται η Ένωση/ Κοινοπραξία,</li> <li>- να αναγράφεται και να οριοθετείται με τη μέγιστη δυνατή σαφήνεια το μέρος του Έργου (φυσικό και οικονομικό αντικείμενο) που αναλαμβάνει κάθε Μέλος της Ένωσης/ Κοινοπραξίας στο σύνολο της Προσφοράς,</li> <li>- να δηλώνεται ένα Μέλος ως υπεύθυνο για το συντονισμό και τη διοίκηση όλων των Μελών της Ένωσης/ Κοινοπραξίας (leader),</li> <li>- να δηλώνουν από κοινού ότι αναλαμβάνουν εις ολόκληρο την ευθύνη για την εκπλήρωση του Έργου</li> <li>- να ορίζεται (με συμβολαιογραφική πράξη, η οποία επίσης προσκομίζεται) κοινός</li> </ul> </li> </ul>			
--	--	--	--



Ευρωπαϊκή Ένωση  
Ευρωπαϊκό Κοινωνικό Ταμείο



ΕΠΙΧΕΙΡΗΣΙΑΚΟ ΠΡΟΓΡΑΜΜΑ  
ΕΚΠΑΙΔΕΥΣΗ ΚΑΙ ΔΙΑ ΒΙΟΥ ΜΑΘΗΣΗ  
*επένδυση στην κοινωνία της γνώσης*  
ΥΠΟΥΡΓΕΙΟ ΠΑΙΔΕΙΑΣ ΚΑΙ ΘΡΗΣΚΕΥΜΑΤΩΝ  
ΕΙΔΙΚΗ ΥΠΗΡΕΣΙΑ ΔΙΑΧΕΙΡΙΣΗΣ

Με τη συγχρηματοδότηση της Ελλάδας και της Ευρωπαϊκής Ένωσης



ΕΣΠΑ  
2007-2013  
πρόγραμμα για την ανάπτυξη  
ΕΥΡΩΠΑΪΚΟ ΚΟΙΝΩΝΙΚΟ ΤΑΜΕΙΟ

15PROC002679569\_2015-04-01

	εκπρόσωπος της Ένωσης/ Κοινοπραξίας και των μελών της για τη συμμετοχή της στο Διαγωνισμό και την εκπροσώπηση της Ένωσης / Κοινοπραξίας και των μελών της έναντι της Αναθέτουσας Αρχής.		
4	Παραστατικό εκπροσώπησης και εφόσον ο υποψήφιος ανάδοχος συμμετέχει στον διαγωνισμό για τα νομικά πρόσωπα (πχ Ν.Π.Δ.Δ): απόφαση αρμοδίου οργάνου που δεσμεύει το νομικό πρόσωπο	ΝΑΙ	

Επισημαίνεται ότι :

- οι Υπεύθυνες Δηλώσεις της παρ. 3 του παραπάνω Πίνακα Δικαιολογητικών Συμμετοχής, πρέπει να φέρουν ημερομηνία εντός των τελευταίων τριάντα (30) ημερολογιακών ημερών πριν από την καταληκτική ημερομηνία υποβολής των προσφορών (σύμφωνα με το άρθρο 6 παρ. 1β του ΠΔ 118/2007, όπως αυτό τροποποιήθηκε από το άρθρο 3 του Ν. 4250/2014).
- Σε περίπτωση που στη χώρα του υποψήφιου Αναδόχου ορισμένα από τα πιο πάνω δικαιολογητικά δεν εκδίδονται ή δεν καλύπτουν στο σύνολό τους όλες τις πιο πάνω περιπτώσεις, πρέπει επί ποινή αποκλεισμού να αναπληρωθούν με ένορκη βεβαίωση του υποψήφιου Αναδόχου ή, στα κράτη όπου δεν προβλέπεται Ένορκη Βεβαίωση, με υπεύθυνη δήλωσή του υποψήφιου Αναδόχου ενώπιον δικαστικής ή διοικητική αρχής, συμβολαιογράφου ή αρμόδιου επαγγελματικού οργανισμού της χώρας του υποψήφιου Αναδόχου στην οποία θα βεβαιώνεται το αντίστοιχο περιεχόμενο. Η Ένορκη αυτή Βεβαίωση θα υποβληθεί υποχρεωτικά από τον υποψήφιο Ανάδοχο εντός του «Φακέλου Δικαιολογητικών Συμμετοχής- Τεχνικής Προσφοράς».
- Οι υπεύθυνες δηλώσεις, τα στοιχεία και δικαιολογητικά για τη συμμετοχή του προσφέροντος στη διαγωνιστική διαδικασία υποβάλλονται από αυτόν ηλεκτρονικά σε μορφή αρχείου τύπου .pdf και προσκομίζονται **εγγράφως** κατά περίπτωση από αυτόν **εντός τριών (3) εργάσιμων ημερών** από την ηλεκτρονική υποβολή (με διαβιβαστικό όπου θα αναφέρονται αναλυτικά τα προσκομιζόμενα δικαιολογητικά), πλην των ΦΕΚ, **στο πρωτόκολλο του ΕΛΚΕ ΕΜΠ**. Όταν υπογράφονται από τον ίδιο φέρουν ψηφιακή υπογραφή. Οι απαιτούμενες δηλώσεις ή υπεύθυνες δηλώσεις του παρόντος άρθρου υπογράφονται ψηφιακά από τους έχοντες υποχρέωση προς τούτο και δεν απαιτείται σχετική θεώρηση.
- Επισημαίνεται ότι τα ανωτέρω δικαιολογητικά ή τα άλλα στοιχεία του υποφακέλου «Δικαιολογητικά συμμετοχής-τεχνική προσφορά» που έχουν υποβληθεί με την ηλεκτρονική προσφορά και απαιτούνται να προσκομισθούν στην αναθέτουσα αρχή εντός της ανωτέρω αναφερόμενης προθεσμίας είναι τα δικαιολογητικά και στοιχεία που δεν έχουν εκδοθεί/συνταχθεί από τον ίδιο τον οικονομικό φορέα και κατά συνέπεια δεν φέρουν την ψηφιακή του υπογραφή. Ως τέτοια στοιχεία ενδεικτικά είναι : η εγγύηση συμμετοχής, πιστοποιητικά που έχουν εκδοθεί από δημόσιες αρχές ή άλλους φορείς.



Ευρωπαϊκή Ένωση  
Ευρωπαϊκό Κοινωνικό Ταμείο



ΕΠΙΧΕΙΡΗΣΙΑΚΟ ΠΡΟΓΡΑΜΜΑ  
ΕΚΠΑΙΔΕΥΣΗ ΚΑΙ ΔΙΑ ΒΙΟΥ ΜΑΘΗΣΗ  
*επένδυση στην κοινωνία της γνώσης*  
ΥΠΟΥΡΓΕΙΟ ΠΑΙΔΕΙΑΣ ΚΑΙ ΘΡΗΣΚΕΥΜΑΤΩΝ  
ΕΙΔΙΚΗ ΥΠΗΡΕΣΙΑ ΔΙΑΧΕΙΡΙΣΗΣ

Με τη συγχρηματοδότηση της Ελλάδας και της Ευρωπαϊκής Ένωσης



ΕΣΠΑ  
2007-2013  
πρόγραμμα για την ανάπτυξη  
ΕΥΡΩΠΑΪΚΟ ΚΟΙΝΩΝΙΚΟ ΤΑΜΕΙΟ

15PROC002679569 2015-04-01

- Κατά την υποβολή της προσφοράς από τον Οικονομικό Φορέα σημαίνονται από αυτόν με χρήση του σχετικού πεδίου του συστήματος τα στοιχεία εκείνα της προσφοράς του που έχουν εμπιστευτικό χαρακτήρα.

## 12. ΔΙΚΑΙΟΛΟΓΗΤΙΚΑ ΚΑΤΑΚΥΡΩΣΗΣ

Ο υποψήφιος Ανάδοχος στον οποίο πρόκειται να κατακυρωθεί ο Διαγωνισμός οφείλει να υποβάλει ηλεκτρονικά μέσω του συστήματος, σε μορφή αρχείου. pdf και σε φάκελο με σήμανση «Δικαιολογητικά Κατακύρωσης», εντός είκοσι (20) ημερών από την κοινοποίηση της σχετικής ειδοποίησης που του αποστέλλεται ηλεκτρονικά, τα ακόλουθα κατά περίπτωση δικαιολογητικά. Θα πρέπει επίσης να συμπεριλάβει εντός του εν λόγω φακέλου, συμπληρωμένους τους παρακάτω πίνακες κατά περίπτωση (σύμφωνα με τη νομική τους μορφή), λαμβάνοντας υπόψη τις ακόλουθες επεξηγήσεις/οδηγίες:

Στη στήλη «ΑΠΑΙΤΗΣΗ» όπου έχει συμπληρωθεί η λέξη «ΝΑΙ», σημαίνει ότι το αντίστοιχο δικαιολογητικό πρέπει να υποβληθεί υποχρεωτικά από τον υποψήφιο Ανάδοχο.

Στη στήλη «ΑΠΑΝΤΗΣΗ» σημειώνεται η απάντηση του υποψήφιου Αναδόχου που έχει τη μορφή ΝΑΙ/ΟΧΙ εάν το αντίστοιχο δικαιολογητικό υποβάλλεται ή όχι.

Στη στήλη «ΠΑΡΑΠΟΜΠΗ» θα καταγραφεί από τον υποψήφιο Ανάδοχο το αντίστοιχο κεφάλαιο ή ενότητα του «Φακέλου Δικαιολογητικών Κατακύρωσης» στο οποίο περιλαμβάνεται το απαιτούμενο δικαιολογητικό.

### 12.1 Οι Έλληνες Πολίτες

A/A	ΠΕΡΙΓΡΑΦΗ ΔΙΚΑΙΟΛΟΓΗΤΙΚΟΥ	ΑΠΑΙΤΗΣΗ	ΑΠΑΝΤΗΣΗ	ΠΑΡΑΠΟΜΠΗ
1.	Απόσπασμα ποινικού μητρώου από το οποίο να προκύπτει ότι ο υποψήφιος Ανάδοχος <b>δεν έχει καταδικαστεί για αδίκημα σχετικό με την άσκηση της επαγγελματικής του δραστηριότητας</b> για κάποιο από τα αδικήματα της υπεξαίρεσης, απάτης, εκβίασης, πλαστογραφίας, ψευδορκίας, δωροδοκίας και δόλια χρεοκοπίας, και για τα αδικήματα που προβλέπονται στο άρθρο 43 παράγρ. 1 του Π.Δ. 60/2007 (ΦΕΚ 64/Α' 16.03.2007) περί προσαρμογής της Ελληνικής Νομοθεσίας στις διατάξεις της Οδηγίας 2004/18/ΕΚ. Το απόσπασμα αυτό πρέπει να έχει εκδοθεί το πολύ <b>τρεις (3) μήνες</b> πριν από την ημερομηνία κοινοποίησης της πρόσκλησης υποβολής των δικαιολογητικών Κατακύρωσης του Διαγωνισμού.	ΝΑΙ		
2.	Πιστοποιητικό αρμόδιας δικαστικής ή διοικητικής Αρχής, από το οποίο να προκύπτει ότι ο υποψήφιος Ανάδοχος <b>δεν τελεί υπό πτώχευση</b> . Το πιστοποιητικό αυτό πρέπει να έχει εκδοθεί το πολύ <b>έξι (6) μήνες</b> πριν από την ημερομηνία κοινοποίησης της πρόσκλησης υποβολής των δικαιολογητικών Κατακύρωσης του Διαγωνισμού.	ΝΑΙ		



Ευρωπαϊκή Ένωση  
Ευρωπαϊκό Κοινωνικό Ταμείο



ΕΠΙΧΕΙΡΗΣΙΑΚΟ ΠΡΟΓΡΑΜΜΑ  
ΕΚΠΑΙΔΕΥΣΗ ΚΑΙ ΔΙΑ ΒΙΟΥ ΜΑΘΗΣΗ  
επένδυση στην κοινωνία της γνώσης  
ΥΠΟΥΡΓΕΙΟ ΠΑΙΔΕΙΑΣ ΚΑΙ ΘΡΗΣΚΕΥΜΑΤΩΝ  
ΕΙΔΙΚΗ ΥΠΗΡΕΣΙΑ ΔΙΑΧΕΙΡΙΣΗΣ

Με τη συγχρηματοδότηση της Ελλάδας και της Ευρωπαϊκής Ένωσης



ΕΣΠΑ  
2007-2013  
πρόγραμμα για την ανάπτυξη  
ΕΥΡΩΠΑΪΚΟ ΚΟΙΝΩΝΙΚΟ ΤΑΜΕΙΟ

15PROC002679569 2015-04-01

A/A	ΠΕΡΙΓΡΑΦΗ ΔΙΚΑΙΟΛΟΓΗΤΙΚΟΥ	ΑΠΑΙΤΗΣΗ	ΑΠΑΝΤΗΣΗ	ΠΑΡΑΠΟΜΠΗ
3.	Πιστοποιητικό αρμόδιας δικαστικής ή διοικητικής Αρχής, από το οποίο να προκύπτει ότι ο υποψήφιος Ανάδοχος <b>δεν τελεί υπό διαδικασία κήρυξης σε πτώχευση</b> . Το πιστοποιητικό αυτό πρέπει να έχει εκδοθεί το πολύ <b>έξι (6) μήνες</b> πριν από την ημερομηνία κοινοποίησης της πρόσκλησης υποβολής των δικαιολογητικών Κατακύρωσης του Διαγωνισμού.	ΝΑΙ		
4.	Πιστοποιητικό αρμόδιας δικαστικής ή διοικητικής Αρχής, από το οποίο να προκύπτει ότι ο υποψήφιος Ανάδοχος <b>δεν τελεί υπό αναγκαστική διαχείριση</b> . Το πιστοποιητικό αυτό πρέπει να έχει εκδοθεί το πολύ <b>έξι (6) μήνες</b> πριν από την ημερομηνία κοινοποίησης της πρόσκλησης υποβολής των δικαιολογητικών Κατακύρωσης του Διαγωνισμού.	ΝΑΙ		
5.	Πιστοποιητικό αρμόδιας δικαστικής ή διοικητικής Αρχής, από το οποίο να προκύπτει ότι ο υποψήφιος Ανάδοχος <b>δεν τελεί υπό διαδικασία θέσης σε αναγκαστική διαχείριση</b> . Το πιστοποιητικό αυτό πρέπει να έχει εκδοθεί το πολύ <b>έξι (6) μήνες</b> πριν από την ημερομηνία κοινοποίησης της πρόσκλησης υποβολής των δικαιολογητικών Κατακύρωσης του Διαγωνισμού.	ΝΑΙ		
6.	Πιστοποιητικό αρμόδιας δικαστικής ή διοικητικής Αρχής, από το οποίο να προκύπτει ότι ο υποψήφιος Ανάδοχος <b>δεν τελεί υπό προπρωχευτική διαδικασία εξυγίανσης</b> . Το πιστοποιητικό αυτό πρέπει να έχει εκδοθεί το πολύ <b>έξι (6) μήνες</b> πριν από την ημερομηνία κοινοποίησης της πρόσκλησης υποβολής των δικαιολογητικών Κατακύρωσης του Διαγωνισμού.	ΝΑΙ		
7.	Πιστοποιητικό αρμόδιας δικαστικής ή διοικητικής Αρχής, από το οποίο να προκύπτει ότι ο υποψήφιος Ανάδοχος <b>δεν τελεί υπό διαδικασία θέσης σε προπρωχευτική διαδικασία εξυγίανσης</b> . Το πιστοποιητικό αυτό πρέπει να έχει εκδοθεί το πολύ <b>έξι (6) μήνες</b> πριν από την ημερομηνία κοινοποίησης της πρόσκλησης υποβολής των δικαιολογητικών κατακύρωσης του Διαγωνισμού.	ΝΑΙ		
8.	Πιστοποιητικό της αρμόδιας αρχής από το οποίο να προκύπτει ότι είναι εγγεγραμμένος στα μητρώα του <b>οικείου Επιμελητηρίου/Επαγγελματικού Μητρώου</b> και το ειδικό επάγγελμα του, από το οποίο να προκύπτει η εγγραφή του, κατά την ημέρα υποβολής της Προσφοράς και ότι εξακολουθεί να παραμένει εγγεγραμμένος μέχρι την κοινοποίηση της ως άνω έγγραφης ειδοποίησης.	ΝΑΙ		
9.	<b>Υπεύθυνη δήλωση του Ν. 1599/1986</b> , στην οποία ο υποψήφιος Ανάδοχος θα δηλώνει <b>όλους τους οργανισμούς κοινωνικής ασφάλισης</b> στους οποίους οφείλει να καταβάλει εισφορές για το απασχολούμενο από αυτόν προσωπικό.	ΝΑΙ		
10.	<b>Πιστοποιητικά όλων των οργανισμών κοινωνικής ασφάλισης</b> που ο υποψήφιος Ανάδοχος δηλώνει στην Υπεύθυνη Δήλωση της προηγούμενης παραγράφου, από τα οποία να προκύπτει ότι ο υποψήφιος Ανάδοχος είναι ενήμερος ως προς τις εισφορές κοινωνικής ασφάλισης έκδοσης μετά την ημερομηνία κοινοποίησης της πρόσκλησης υποβολής των δικαιολογητικών κατακύρωσης του Διαγωνισμού.	ΝΑΙ		
11.	Πιστοποιητικό αρμόδιας αρχής, από το οποίο να προκύπτει ότι ο υποψήφιος Ανάδοχος είναι ενήμερος <b>ως προς τις φορολογικές υποχρεώσεις</b> του έκδοσης μετά την ημερομηνία κοινοποίησης της πρόσκλησης υποβολής των	ΝΑΙ		



Ευρωπαϊκή Ένωση  
Ευρωπαϊκό Κοινωνικό Ταμείο



ΕΠΙΧΕΙΡΗΣΙΑΚΟ ΠΡΟΓΡΑΜΜΑ  
ΕΚΠΑΙΔΕΥΣΗ ΚΑΙ ΔΙΑ ΒΙΟΥ ΜΑΘΗΣΗ  
επένδυση στην κοινωνία της γνώσης  
ΥΠΟΥΡΓΕΙΟ ΠΑΙΔΕΙΑΣ ΚΑΙ ΘΡΗΣΚΕΥΜΑΤΩΝ  
ΕΙΔΙΚΗ ΥΠΗΡΕΣΙΑ ΔΙΑΧΕΙΡΙΣΗΣ

Με τη συγχρηματοδότηση της Ελλάδας και της Ευρωπαϊκής Ένωσης



ΕΣΠΑ  
2007-2013  
πρόγραμμα για την ανάπτυξη  
ΕΥΡΩΠΑΪΚΟ ΚΟΙΝΩΝΙΚΟ ΤΑΜΕΙΟ

15PROC002679569 2015-04-01

A/A	ΠΕΡΙΓΡΑΦΗ ΔΙΚΑΙΟΛΟΓΗΤΙΚΟΥ	ΑΠΑΙΤΗΣΗ	ΑΠΑΝΤΗΣΗ	ΠΑΡΑΠΟΜΠΗ
	δικαιολογητικών κατακύρωσης του Διαγωνισμού.			
12.	Έγγραφο παροχής ειδικής πληρεξουσιότητας προς εκείνον που υποβάλει τον Φάκελο Δικαιολογητικών Κατακύρωσης	ΝΑΙ <sup>2</sup>		

Σε περίπτωση που ορισμένα από τα πιο πάνω δικαιολογητικά δεν εκδίδονται ή δεν καλύπτουν στο σύνολό τους όλες τις πιο πάνω περιπτώσεις, πρέπει επί ποινή αποκλεισμού να αναπληρωθούν με Ένορκη Βεβαίωση του υποψήφιου Αναδόχου ενώπιον συμβολαιογράφου ή Ειρηνοδίκη στην οποία θα βεβαιώνεται ότι ο υποψήφιος Ανάδοχος δεν βρίσκεται στην αντίστοιχη κατάσταση. Η Ένορκη αυτή Βεβαίωση θα υποβληθεί υποχρεωτικά από τον υποψήφιο Ανάδοχο στον οποίο πρόκειται να κατακυρωθεί ο Διαγωνισμός εντός του «Φακέλου Δικαιολογητικών Κατακύρωσης».

### 12.2 Οι αλλοδαποί πολίτες :

A/A	ΠΕΡΙΓΡΑΦΗ ΔΙΚΑΙΟΛΟΓΗΤΙΚΟΥ	ΑΠΑΙΤΗΣΗ	ΑΠΑΝΤΗΣΗ	ΠΑΡΑΠΟΜΠΗ
1.	<b>Απόσπασμα ποινικού μητρώου</b> ή ελλείπει αυτού, ισοδυνάμου εγγράφου που εκδίδεται από την αρμόδια δικαστική ή διοικητική αρχή της χώρας καταγωγής ή προέλευσης του προσώπου αυτού από το οποίο να προκύπτει ότι ο υποψήφιος Ανάδοχος δεν έχει καταδικαστεί για αδίκημα σχετικό με την άσκηση της επαγγελματικής του δραστηριότητας για κάποιο από τα αδικήματα της υπεξαίρεσης, απάτης, εκβίασης, πλαστογραφίας, ψευδορκίας, δωροδοκίας και δόλια χρεοκοπίας, και για τα αδικήματα που προβλέπονται στο άρθρο 43 παράγρ. 1 του Π.Δ. 60/2007 (ΦΕΚ 64/Α/ 16.03.2007) περί προσαρμογής της Ελληνικής Νομοθεσίας στις διατάξεις της Οδηγίας 2004/18/ΕΚ. Το απόσπασμα αυτό πρέπει να έχει εκδοθεί το πολύ <b>τρεις (3) μήνες</b> πριν από την ημερομηνία κοινοποίησης της πρόσκλησης υποβολής των δικαιολογητικών Κατακύρωσης του Διαγωνισμού.	ΝΑΙ		
2.	<b>Πιστοποιητικό</b> αρμόδιας δικαστικής ή διοικητικής Αρχής, από το οποίο να προκύπτει ότι ο υποψήφιος Ανάδοχος <b>δεν τελεί υπό πτώχευση ή ανάλογη κατάσταση</b> που προβλέπεται στο δίκαιο της χώρας του. Το πιστοποιητικό αυτό πρέπει να έχει εκδοθεί το πολύ <b>έξι (6) μήνες</b> πριν από την ημερομηνία κοινοποίησης της πρόσκλησης υποβολής των δικαιολογητικών κατακύρωσης του Διαγωνισμού.	ΝΑΙ		
3.	<b>Πιστοποιητικό</b> αρμόδιας δικαστικής ή διοικητικής Αρχής, από το οποίο να προκύπτει ότι ο υποψήφιος Ανάδοχος <b>δεν τελεί υπό διαδικασία κήρυξης σε πτώχευση ή ανάλογη κατάσταση</b> που προβλέπεται στο δίκαιο της χώρας του. Το πιστοποιητικό αυτό πρέπει να έχει εκδοθεί το πολύ <b>έξι (6) μήνες</b> πριν από την ημερομηνία κοινοποίησης της πρόσκλησης υποβολής των δικαιολογητικών Κατακύρωσης του Διαγωνισμού.	ΝΑΙ		

<sup>2</sup> Εφόσον ο υποψήφιος Ανάδοχος υποβάλει τον Φάκελο Δικαιολογητικών Κατακύρωσης μέσω Αντιπροσώπου.



Ευρωπαϊκή Ένωση  
Ευρωπαϊκό Κοινωνικό Ταμείο



ΕΠΙΧΕΙΡΗΣΙΑΚΟ ΠΡΟΓΡΑΜΜΑ  
ΕΚΠΑΙΔΕΥΣΗ ΚΑΙ ΔΙΑ ΒΙΟΥ ΜΑΘΗΣΗ  
επένδυση στην κοινωνία της γνώσης  
ΥΠΟΥΡΓΕΙΟ ΠΑΙΔΕΙΑΣ ΚΑΙ ΘΡΗΣΚΕΥΜΑΤΩΝ  
ΕΙΔΙΚΗ ΥΠΗΡΕΣΙΑ ΔΙΑΧΕΙΡΙΣΗΣ

Με τη συγχρηματοδότηση της Ελλάδας και της Ευρωπαϊκής Ένωσης



ΕΣΠΑ  
2007-2013  
πρόγραμμα για την ανάπτυξη  
ΕΥΡΩΠΑΪΚΟ ΚΟΙΝΩΝΙΚΟ ΤΑΜΕΙΟ

15PROC002679569 2015-04-01

A/A	ΠΕΡΙΓΡΑΦΗ ΔΙΚΑΙΟΛΟΓΗΤΙΚΟΥ	ΑΠΑΙΤΗΣΗ	ΑΠΑΝΤΗΣΗ	ΠΑΡΑΠΟΜΠΗ
4.	<b>Πιστοποιητικό</b> αρμόδιας δικαστικής ή διοικητικής Αρχής, από το οποίο να προκύπτει ότι ο υποψήφιος Ανάδοχος <b>δεν τελεί υπό αναγκαστική διαχείριση ή ανάλογη κατάσταση</b> που προβλέπεται στο δίκαιο της χώρας του. Το πιστοποιητικό αυτό πρέπει να έχει εκδοθεί το πολύ <b>έξι (6) μήνες</b> πριν από την ημερομηνία κοινοποίησης της πρόσκλησης υποβολής των δικαιολογητικών κατακύρωσης του Διαγωνισμού.	NAI		
5.	<b>Πιστοποιητικό</b> αρμόδιας δικαστικής ή διοικητικής Αρχής, από το οποίο να προκύπτει ότι ο υποψήφιος Ανάδοχος <b>δεν τελεί υπό διαδικασία θέσης σε αναγκαστική διαχείριση ή ανάλογη κατάσταση</b> που προβλέπεται στο δίκαιο της χώρας του. Το πιστοποιητικό αυτό πρέπει να έχει εκδοθεί το πολύ <b>έξι (6) μήνες</b> πριν από την ημερομηνία κοινοποίησης της πρόσκλησης υποβολής των δικαιολογητικών κατακύρωσης του Διαγωνισμού.	NAI		
6.	<b>Πιστοποιητικό</b> αρμόδιας δικαστικής ή διοικητικής Αρχής, από το οποίο να προκύπτει ότι ο υποψήφιος Ανάδοχος <b>δεν τελεί υπό προπρωχευτική διαδικασία</b> εξυγίανσης ή ανάλογη κατάσταση που προβλέπεται στο δίκαιο της χώρας του. Το πιστοποιητικό αυτό πρέπει να έχει εκδοθεί το πολύ <b>έξι (6) μήνες</b> πριν από την ημερομηνία κοινοποίησης της πρόσκλησης υποβολής των δικαιολογητικών κατακύρωσης του Διαγωνισμού.	NAI		
7.	<b>Πιστοποιητικό</b> αρμόδιας δικαστικής ή διοικητικής Αρχής, από το οποίο να προκύπτει ότι ο υποψήφιος Ανάδοχος <b>δεν τελεί υπό διαδικασία θέσης σε προπρωχευτική διαδικασία εξυγίανσης ή ανάλογη κατάσταση</b> που προβλέπεται στο δίκαιο της χώρας του. Το πιστοποιητικό αυτό πρέπει να έχει εκδοθεί το πολύ <b>έξι (6) μήνες</b> πριν από την ημερομηνία κοινοποίησης της πρόσκλησης υποβολής των δικαιολογητικών κατακύρωσης του Διαγωνισμού.	NAI		
8.	<b>Πιστοποιητικό</b> της αρμόδιας αρχής ή ισοδύναμο πιστοποιητικό της χώρας εγκατάστασης, από το οποίο να προκύπτει ότι είναι <b>εγγεγραμμένος στα μητρώα του οικείου Επιμελητηρίου/Επαγγελματικού Μητρώου</b> και το ειδικό επάγγελμα του, από το οποίο να προκύπτει η εγγραφή του, κατά την ημέρα υποβολής της προσφοράς και ότι εξακολουθεί να παραμένει εγγεγραμμένος μέχρι την κοινοποίηση της ως άνω έγγραφης ειδοποίησης	NAI		
9.	<b>Υπεύθυνη δήλωση του Ν. 1599/1986 ή ένορκη δήλωση</b> ενώπιον αρμόδιας αρχής ή συμβολαιογράφου ή, αν στη χώρα του υποψήφιου Αναδόχου δεν προβλέπεται ένορκη δήλωση, υπεύθυνη δήλωση ενώπιον δικαστικής ή διοικητικής αρχής, συμβολαιογράφου ή αρμόδιου επαγγελματικού οργανισμού, στην οποία ο υποψήφιος Ανάδοχος θα δηλώνει όλους τους οργανισμούς κοινωνικής ασφάλισης στους οποίους οφείλει να καταβάλει εισφορές για το απασχολούμενο από αυτόν προσωπικό.	NAI		
10.	<b>Πιστοποιητικά όλων των οργανισμών κοινωνικής ασφάλισης</b> που ο υποψήφιος Ανάδοχος δηλώνει στην Υπεύθυνη Δήλωση της προηγούμενης παραγράφου, από τα οποία να προκύπτει ότι ο υποψήφιος Ανάδοχος είναι ενήμερος ως προς τις εισφορές κοινωνικής ασφάλισης έκδοσης μετά την ημερομηνία κοινοποίησης της πρόσκλησης υποβολής των δικαιολογητικών κατακύρωσης του Διαγωνισμού.	NAI		



Ευρωπαϊκή Ένωση  
Ευρωπαϊκό Κοινωνικό Ταμείο



ΕΠΙΧΕΙΡΗΣΙΑΚΟ ΠΡΟΓΡΑΜΜΑ  
ΕΚΠΑΙΔΕΥΣΗ ΚΑΙ ΔΙΑ ΒΙΟΥ ΜΑΘΗΣΗ  
επένδυση στην κοινωνία της γνώσης  
ΥΠΟΥΡΓΕΙΟ ΠΑΙΔΕΙΑΣ ΚΑΙ ΘΡΗΣΚΕΥΜΑΤΩΝ  
ΕΙΔΙΚΗ ΥΠΗΡΕΣΙΑ ΔΙΑΧΕΙΡΙΣΗΣ

Με τη συγχρηματοδότηση της Ελλάδας και της Ευρωπαϊκής Ένωσης



ΕΣΠΑ  
2007-2013  
πρόγραμμα για την ανάπτυξη  
ΕΥΡΩΠΑΪΚΟ ΚΟΙΝΩΝΙΚΟ ΤΑΜΕΙΟ



## 15PROC002679569 2015-04-01

A/A	ΠΕΡΙΓΡΑΦΗ ΔΙΚΑΙΟΛΟΓΗΤΙΚΟΥ	ΑΠΑΙΤΗΣΗ	ΑΠΑΝΤΗΣΗ	ΠΑΡΑΠΟΜΠΗ
11.	<b>Πιστοποιητικό</b> αρμόδιας αρχής από το οποίο να προκύπτει ότι ο υποψήφιος Ανάδοχος είναι ενήμερος <b>ως προς τις φορολογικές υποχρεώσεις</b> του έκδοσης μετά την ημερομηνία κοινοποίησης της πρόσκλησης υποβολής των δικαιολογητικών κατακύρωσης του Διαγωνισμού.	ΝΑΙ		
12.	Έγγραφο παροχής ειδικής <b>πληρεξουσιότητας</b> προς εκείνον που υποβάλει τον Φάκελο Δικαιολογητικών Κατακύρωσης.	ΝΑΙ <sup>3</sup>		

Σε περίπτωση που στη χώρα του υποψήφιου Αναδόχου ορισμένα από τα πιο πάνω δικαιολογητικά δεν εκδίδονται ή δεν καλύπτουν στο σύνολό τους όλες τις πιο πάνω περιπτώσεις, πρέπει **επί ποινή αποκλεισμού** να αναπληρωθούν με Ένορκη Βεβαίωση του υποψήφιου Αναδόχου ή, στα κράτη όπου δεν προβλέπεται Ένορκη Βεβαίωση, με Υπεύθυνη Δήλωση του υποψήφιου Αναδόχου ενώπιον δικαστικής ή διοικητική αρχής, συμβολαιογράφου ή αρμόδιου επαγγελματικού οργανισμού της χώρας του υποψήφιου Αναδόχου στην οποία θα βεβαιώνεται ότι ο υποψήφιος Ανάδοχος δεν βρίσκεται στην αντίστοιχη κατάσταση. Η Ένορκη αυτή Βεβαίωση θα υποβληθεί υποχρεωτικά από τον υποψήφιο Ανάδοχο στον οποίο πρόκειται να κατακυρωθεί ο Διαγωνισμός εντός του «Φακέλου Δικαιολογητικών Κατακύρωσης».

## 12.3. Τα ημεδαπά Νομικά Πρόσωπα

A/A	ΠΕΡΙΓΡΑΦΗ ΔΙΚΑΙΟΛΟΓΗΤΙΚΟΥ	ΑΠΑΙΤΗΣΗ	ΑΠΑΝΤΗΣΗ	ΠΑΡΑΠΟΜΠΗ
-----	---------------------------	----------	----------	-----------

<sup>3</sup> Εφόσον ο υποψήφιος Ανάδοχος υποβάλει τον Φάκελο Δικαιολογητικών Κατακύρωσης μέσω Αντιπροσώπου.



Ευρωπαϊκή Ένωση  
Ευρωπαϊκό Κοινωνικό Ταμείο



ΕΠΙΧΕΙΡΗΣΙΑΚΟ ΠΡΟΓΡΑΜΜΑ  
ΕΚΠΑΙΔΕΥΣΗ ΚΑΙ ΔΙΑ ΒΙΟΥ ΜΑΘΗΣΗ  
*επένδυση στην κοινωνία της γνώσης*  
ΥΠΟΥΡΓΕΙΟ ΠΑΙΔΕΙΑΣ ΚΑΙ ΘΡΗΣΚΕΥΜΑΤΩΝ  
ΕΙΔΙΚΗ ΥΠΗΡΕΣΙΑ ΔΙΑΧΕΙΡΙΣΗΣ

Με τη συγχρηματοδότηση της Ελλάδας και της Ευρωπαϊκής Ένωσης



ΕΣΠΑ  
2007-2013  
πρόγραμμα για την ανάπτυξη  
ΕΥΡΩΠΑΪΚΟ ΚΟΙΝΩΝΙΚΟ ΤΑΜΕΙΟ

15PROC002679569\_2015-04-01

1.	<b>Απόσπασμα ποινικού μητρώου</b> από το οποίο να προκύπτει ότι α) ομόρρυθμοι εταίροι και διαχειριστές Ο.Ε. και Ε.Ε. β) διαχειριστές Ε.Π.Ε. γ) Πρόεδρος και Διευθύνων Σύμβουλος Α.Ε. δ) οι νόμιμοι εκπρόσωποι κάθε άλλου νομικού προσώπου (πχ. Ν.Π.Δ.Δ ) δεν έχουν καταδικαστεί για αδίκημα σχετικό με την άσκηση της επαγγελματικής τους δραστηριότητας για κάποιο από τα αδικήματα της υπεξαίρεσης, απάτης, εκβίασης, πλαστογραφίας, ψευδορκίας, δωροδοκίας και δόλια χρεοκοπίας και για τα αδικήματα που προβλέπονται στο άρθρο 43 παράγρ. 1 του Π.Δ. 60/2007 (ΦΕΚ 64/Α'/ 16.03.2007) περί προσαρμογής της Ελληνικής Νομοθεσίας στις διατάξεις της Οδηγίας 2004/18/ΕΚ. Το απόσπασμα αυτό πρέπει να έχει εκδοθεί το πολύ τρεις (3) μήνες πριν από την ημερομηνία κοινοποίησης της πρόσκλησης υποβολής των δικαιολογητικών Κατακύρωσης του Διαγωνισμού.	NAI		
2.	Εφόσον από την προσκόμιση των νομιμοποιητικών εγγράφων για τη λειτουργία των νομικών προσώπων έχει υπάρξει οποιαδήποτε αλλαγή ή τροποποίηση, ο Ανάδοχος υποχρεούται να προσκομίσει με τα δικαιολογητικά κατακύρωσης και τα σχετικά έγγραφα (π.χ. τροποποίηση καταστατικού).	NAI		
3.	<b>Πιστοποιητικό</b> αρμόδιας δικαστικής ή διοικητικής Αρχής, από το οποίο να προκύπτει ότι ο υποψήφιος Ανάδοχος <b>δεν τελεί υπό πτώχευση</b> . Το πιστοποιητικό αυτό πρέπει να έχει εκδοθεί το πολύ έξι (6) μήνες πριν από την ημερομηνία κοινοποίησης της πρόσκλησης υποβολής των δικαιολογητικών κατακύρωσης του Διαγωνισμού.	NAI		
4.	<b>Πιστοποιητικό</b> αρμόδιας δικαστικής ή διοικητικής Αρχής, από το οποίο να προκύπτει ότι ο υποψήφιος Ανάδοχος <b>δεν τελεί υπό διαδικασία κήρυξης σε πτώχευση</b> . Το πιστοποιητικό αυτό πρέπει να έχει εκδοθεί το πολύ έξι (6) μήνες πριν από την ημερομηνία κοινοποίησης της πρόσκλησης υποβολής των δικαιολογητικών κατακύρωσης του Διαγωνισμού.	NAI		
5.	<b>Πιστοποιητικό</b> αρμόδιας δικαστικής ή διοικητικής Αρχής, από το οποίο να προκύπτει ότι ο υποψήφιος Ανάδοχος <b>δεν τελεί υπό αναγκαστική διαχείριση</b> . Το πιστοποιητικό αυτό πρέπει να έχει εκδοθεί το πολύ έξι (6) μήνες πριν από την ημερομηνία κοινοποίησης της πρόσκλησης υποβολής των δικαιολογητικών κατακύρωσης του Διαγωνισμού.	NAI		
6.	<b>Πιστοποιητικό</b> αρμόδιας δικαστικής ή διοικητικής Αρχής, από το οποίο να προκύπτει ότι ο υποψήφιος Ανάδοχος <b>δεν τελεί υπό διαδικασία θέσης σε αναγκαστική διαχείριση</b> . Το πιστοποιητικό αυτό πρέπει να έχει εκδοθεί το πολύ έξι (6) μήνες πριν από την ημερομηνία κοινοποίησης της πρόσκλησης υποβολής των δικαιολογητικών κατακύρωσης του Διαγωνισμού.	NAI		
7.	<b>Πιστοποιητικό</b> αρμόδιας δικαστικής ή διοικητικής αρχής, από το οποίο να προκύπτει ότι ο υποψήφιος Ανάδοχος <b>δεν βρίσκεται σε εκκαθάριση</b> . Το πιστοποιητικό αυτό πρέπει να έχει εκδοθεί το πολύ έξι (6) μήνες πριν από την ημερομηνία κοινοποίησης της πρόσκλησης υποβολής των δικαιολογητικών κατακύρωσης του Διαγωνισμού.	NAI		



Ευρωπαϊκή Ένωση  
Ευρωπαϊκό Κοινωνικό Ταμείο



ΕΠΙΧΕΙΡΗΣΙΑΚΟ ΠΡΟΓΡΑΜΜΑ  
ΕΚΠΑΙΔΕΥΣΗ ΚΑΙ ΔΙΑ ΒΙΟΥ ΜΑΘΗΣΗ  
επένδυση στην κοινωνία της γνώσης  
ΥΠΟΥΡΓΕΙΟ ΠΑΙΔΕΙΑΣ ΚΑΙ ΘΡΗΣΚΕΥΜΑΤΩΝ  
ΕΙΔΙΚΗ ΥΠΗΡΕΣΙΑ ΔΙΑΧΕΙΡΙΣΗΣ

Με τη συγχρηματοδότηση της Ελλάδας και της Ευρωπαϊκής Ένωσης



ΕΣΠΑ  
2007-2013  
πρόγραμμα για την ανάπτυξη  
ΕΥΡΩΠΑΪΚΟ ΚΟΙΝΩΝΙΚΟ ΤΑΜΕΙΟ

15PROC002679569 2015-04-01

8.	<b>Πιστοποιητικό</b> αρμόδιας δικαστικής ή διοικητικής Αρχής, από το οποίο να προκύπτει ότι ο υποψήφιος Ανάδοχος <b>δεν τελεί υπό προπρωχευτική διαδικασία εξυγίανσης</b> . Το πιστοποιητικό αυτό πρέπει να έχει εκδοθεί το πολύ έξι (6) μήνες πριν από την ημερομηνία κοινοποίησης της πρόσκλησης υποβολής των δικαιολογητικών κατακύρωσης του Διαγωνισμού.	NAI		
9.	<b>Πιστοποιητικό</b> αρμόδιας δικαστικής ή διοικητικής Αρχής, από το οποίο να προκύπτει ότι ο υποψήφιος Ανάδοχος <b>δεν τελεί υπό διαδικασία θέσης σε προπρωχευτική διαδικασία εξυγίανσης</b> . Το πιστοποιητικό αυτό πρέπει να έχει εκδοθεί το πολύ έξι (6) μήνες πριν από την ημερομηνία κοινοποίησης της πρόσκλησης υποβολής των δικαιολογητικών κατακύρωσης του Διαγωνισμού.	NAI		
10.	<b>Πιστοποιητικό</b> της αρμόδιας αρχής από το οποίο να προκύπτει ότι είναι εγγεγραμμένος στα μητρώα του <b>οικείου Επιμελητηρίου/Επαγγελματικού Μητρώου</b> και το ειδικό επάγγελμα του, από το οποίο να προκύπτει η εγγραφή του, κατά την ημέρα υποβολής της προσφοράς και ότι εξακολουθεί να παραμένει εγγεγραμμένος μέχρι την κοινοποίηση της ως άνω έγγραφης ειδοποίησης	NAI		
11.	<b>Υπεύθυνη δήλωση του Ν. 1599/1986</b> , στην οποία ο νόμιμος εκπρόσωπος του υποψήφιου Αναδόχου θα δηλώνει όλους τους οργανισμούς κοινωνικής ασφάλισης στους οποίους ο υποψήφιος Ανάδοχος οφείλει να καταβάλει εισφορές για το απασχολούμενο από αυτόν προσωπικό.	NAI		
12.	<b>Πιστοποιητικά</b> όλων των <b>οργανισμών κοινωνικής ασφάλισης</b> που ο υποψήφιος Ανάδοχος δηλώνει στην Υπεύθυνη Δήλωση της προηγούμενης παραγράφου, από τα οποία να προκύπτει ότι ο υποψήφιος Ανάδοχος είναι ενήμερος ως προς τις εισφορές κοινωνικής ασφάλισης έκδοσης μετά την ημερομηνία κοινοποίησης της πρόσκλησης υποβολής των δικαιολογητικών κατακύρωσης του Διαγωνισμού.	NAI		
13.	<b>Πιστοποιητικό</b> αρμόδιας αρχής, από το οποίο να προκύπτει ότι ο υποψήφιος Ανάδοχος είναι ενήμερος ως προς τις <b>φορολογικές υποχρεώσεις</b> του έκδοσης μετά την ημερομηνία κοινοποίησης της πρόσκλησης υποβολής των δικαιολογητικών κατακύρωσης του Διαγωνισμού.	NAI		
14.	Έγγραφο παροχής ειδικής πληρεξουσιότητας προς εκείνον που υποβάλει τον Φάκελο Δικαιολογητικών Κατακύρωσης.	NAI		

Σε περίπτωση που ορισμένα από τα πιο πάνω δικαιολογητικά δεν εκδίδονται ή δεν καλύπτουν στο σύνολό τους όλες τις πιο πάνω περιπτώσεις, πρέπει **επί ποινή αποκλεισμού** να αναπληρωθούν με Ένορκη Βεβαίωση του υποψήφιου Αναδόχου ενώπιον συμβολαιογράφου ή Ειρηνοδίκη στην οποία θα βεβαιώνεται ότι ο υποψήφιος Ανάδοχος δεν βρίσκεται στην αντίστοιχη κατάσταση. Η Ένορκη αυτή Βεβαίωση θα υποβληθεί υποχρεωτικά από τον υποψήφιο Ανάδοχο στον οποίο πρόκειται να κατακυρωθεί ο Διαγωνισμός εντός του «Φακέλου Δικαιολογητικών Κατακύρωσης».

#### 12.4. Οι συνεταιρισμοί



Ευρωπαϊκή Ένωση  
Ευρωπαϊκό Κοινωνικό Ταμείο



ΕΠΙΧΕΙΡΗΣΙΑΚΟ ΠΡΟΓΡΑΜΜΑ  
ΕΚΠΑΙΔΕΥΣΗ ΚΑΙ ΔΙΑ ΒΙΟΥ ΜΑΘΗΣΗ  
επένδυση στην κοινωνία της γνώσης  
ΥΠΟΥΡΓΕΙΟ ΠΑΙΔΕΙΑΣ ΚΑΙ ΘΡΗΣΚΕΥΜΑΤΩΝ  
ΕΙΔΙΚΗ ΥΠΗΡΕΣΙΑ ΔΙΑΧΕΙΡΙΣΗΣ

Με τη συγχρηματοδότηση της Ελλάδας και της Ευρωπαϊκής Ένωσης



ΕΣΠΑ  
2007-2013  
πρόγραμμα για την ανάπτυξη  
ΕΥΡΩΠΑΪΚΟ ΚΟΙΝΩΝΙΚΟ ΤΑΜΕΙΟ

15PROC002679569 2015-04-01

A/A	ΠΕΡΙΓΡΑΦΗ ΔΙΚΑΙΟΛΟΓΗΤΙΚΟΥ	ΑΠΑΙΤΗΣΗ	ΑΠΑΝΤΗΣΗ	ΠΑΡΑΠΟΜΠΗ
1.	<b>Απόσπασμα ποινικού μητρώου</b> από το οποίο να προκύπτει ότι οι νόμιμοι εκπρόσωποι ή διαχειριστές δεν έχουν καταδικαστεί για αδίκημα σχετικό με την άσκηση της επαγγελματικής του δραστηριότητας για κάποιο από τα αδικήματα της υπεξαίρεσης, απάτης, εκβίασης, πλαστογραφίας, ψευδορκίας, δωροδοκίας και δόλια χρεοκοπίας και για τα αδικήματα που προβλέπονται στο άρθρο 43 παράγρ. 1 του Π.Δ. 60/2007 (ΦΕΚ 64/Α'/16.03.2007) περί προσαρμογής της Ελληνικής Νομοθεσίας στις διατάξεις της Οδηγίας 2004/18/ΕΚ. Το απόσπασμα αυτό πρέπει να έχει εκδοθεί το πολύ <b>τρεις (3) μήνες</b> πριν από την ημερομηνία κοινοποίησης της πρόσκλησης υποβολής των δικαιολογητικών Κατακύρωσης του Διαγωνισμού.	ΝΑΙ		
2.	Εφόσον από την προσκόμιση των <b>νομιμοποιητικών εγγράφων</b> για τη λειτουργία των νομικών προσώπων έχει υπάρξει οποιαδήποτε αλλαγή ή τροποποίηση, ο Ανάδοχος υποχρεούται να προσκομίσει με τα δικαιολογητικά κατακύρωσης και τα σχετικά έγγραφα (λ.χ. τροποποίηση καταστατικού).	ΝΑΙ		
3.	<b>Βεβαίωση</b> της εποπτεύουσας αρχής, ότι ο υποψήφιος Ανάδοχος <b>λειτουργεί νόμιμα</b> .	ΝΑΙ		
4.	<b>Πιστοποιητικό</b> αρμόδιας δικαστικής ή διοικητικής Αρχής, από το οποίο να προκύπτει ότι ο υποψήφιος Ανάδοχος <b>δεν τελεί υπό πτώχευση</b> . Το πιστοποιητικό αυτό πρέπει να έχει εκδοθεί το πολύ <b>έξι (6) μήνες</b> πριν από την ημερομηνία κοινοποίησης της πρόσκλησης υποβολής των δικαιολογητικών κατακύρωσης του Διαγωνισμού.	ΝΑΙ		
5.	<b>Πιστοποιητικό</b> αρμόδιας δικαστικής ή διοικητικής Αρχής, από το οποίο να προκύπτει ότι ο υποψήφιος Ανάδοχος <b>δεν τελεί υπό διαδικασία κήρυξης σε πτώχευση</b> . Το πιστοποιητικό αυτό πρέπει να έχει εκδοθεί το πολύ <b>έξι (6) μήνες</b> πριν από την ημερομηνία κοινοποίησης της πρόσκλησης υποβολής των δικαιολογητικών κατακύρωσης του Διαγωνισμού.	ΝΑΙ		
6.	<b>Πιστοποιητικό</b> αρμόδιας δικαστικής ή διοικητικής Αρχής, από το οποίο να προκύπτει ότι ο υποψήφιος <b>Ανάδοχος δεν τελεί υπό αναγκαστική διαχείριση</b> . Το πιστοποιητικό αυτό πρέπει να έχει εκδοθεί το πολύ <b>έξι (6) μήνες</b> πριν από την ημερομηνία κοινοποίησης της πρόσκλησης υποβολής των δικαιολογητικών κατακύρωσης του Διαγωνισμού.	ΝΑΙ		
7.	<b>Πιστοποιητικό</b> αρμόδιας δικαστικής ή διοικητικής Αρχής, από το οποίο να προκύπτει ότι ο υποψήφιος Ανάδοχος <b>δεν τελεί υπό διαδικασία θέσης σε αναγκαστική διαχείριση</b> . Το πιστοποιητικό αυτό πρέπει να έχει εκδοθεί το πολύ <b>έξι (6) μήνες</b> πριν από την ημερομηνία κοινοποίησης της πρόσκλησης υποβολής των δικαιολογητικών κατακύρωσης του Διαγωνισμού.	ΝΑΙ		
8.	<b>Πιστοποιητικό</b> αρμόδιας δικαστικής ή διοικητικής αρχής, από το οποίο να προκύπτει ότι ο υποψήφιος Ανάδοχος	ΝΑΙ		



Ευρωπαϊκή Ένωση  
Ευρωπαϊκό Κοινωνικό Ταμείο



ΕΠΙΧΕΙΡΗΣΙΑΚΟ ΠΡΟΓΡΑΜΜΑ  
ΕΚΠΑΙΔΕΥΣΗ ΚΑΙ ΔΙΑ ΒΙΟΥ ΜΑΘΗΣΗ  
*επένδυση στην κοινωνία της γνώσης*  
ΥΠΟΥΡΓΕΙΟ ΠΑΙΔΕΙΑΣ ΚΑΙ ΘΡΗΣΚΕΥΜΑΤΩΝ  
ΕΙΔΙΚΗ ΥΠΗΡΕΣΙΑ ΔΙΑΧΕΙΡΙΣΗΣ

Με τη συγχρηματοδότηση της Ελλάδας και της Ευρωπαϊκής Ένωσης



ΕΣΠΑ  
2007-2013  
πρόγραμμα για την ανάπτυξη  
ΕΥΡΩΠΑΪΚΟ ΚΟΙΝΩΝΙΚΟ ΤΑΜΕΙΟ

## 15PROC002679569 2015-04-01

A/A	ΠΕΡΙΓΡΑΦΗ ΔΙΚΑΙΟΛΟΓΗΤΙΚΟΥ	ΑΠΑΙΤΗΣΗ	ΑΠΑΝΤΗΣΗ	ΠΑΡΑΠΟΜΠΗ
	<b>δεν βρίσκεται σε εκκαθάριση.</b> Το πιστοποιητικό αυτό πρέπει να έχει εκδοθεί το πολύ <b>έξι (6) μήνες</b> πριν από την ημερομηνία κοινοποίησης της πρόσκλησης υποβολής των δικαιολογητικών κατακύρωσης του Διαγωνισμού.			
9.	<b>Πιστοποιητικό</b> αρμόδιας δικαστικής ή διοικητικής Αρχής, από το οποίο να προκύπτει ότι ο υποψήφιος Ανάδοχος <b>δεν τελεί υπό προπτωχευτική διαδικασία εξυγίανσης.</b> Το πιστοποιητικό αυτό πρέπει να έχει εκδοθεί το πολύ <b>έξι (6) μήνες</b> πριν από την ημερομηνία κοινοποίησης της πρόσκλησης υποβολής των δικαιολογητικών κατακύρωσης του Διαγωνισμού.	ΝΑΙ		
10.	<b>Πιστοποιητικό</b> αρμόδιας δικαστικής ή διοικητικής Αρχής, από το οποίο να προκύπτει ότι ο υποψήφιος Ανάδοχος <b>δεν τελεί υπό διαδικασία θέσης σε προπτωχευτική διαδικασία εξυγίανσης.</b> Το πιστοποιητικό αυτό πρέπει να έχει εκδοθεί το πολύ <b>έξι (6) μήνες</b> πριν από την ημερομηνία κοινοποίησης της πρόσκλησης υποβολής των δικαιολογητικών κατακύρωσης του Διαγωνισμού.	ΝΑΙ		
11.	Πιστοποιητικό της αρμόδιας αρχής ή ισοδύναμο πιστοποιητικό της χώρας εγκατάστασης, από το οποίο να προκύπτει ότι είναι εγγεγραμμένος στα μητρώα του <b>οικείου Επιμελητηρίου/Επαγγελματικού Μητρώου</b> και το ειδικό επάγγελμα του, από το οποίο να προκύπτει η εγγραφή του, κατά την ημέρα υποβολής της προσφοράς και ότι εξακολουθεί να παραμένει εγγεγραμμένος μέχρι την κοινοποίηση της ως άνω έγγραφης ειδοποίησης.	ΝΑΙ		
12.	<b>Υπεύθυνη δήλωση του Ν. 1599/1986</b> , στην οποία ο νόμιμος εκπρόσωπος του υποψήφιου Αναδόχου θα δηλώνει <b>όλους τους οργανισμούς κοινωνικής ασφάλισης</b> στους οποίους ο υποψήφιος Ανάδοχος οφείλει να καταβάλει εισφορές για το απασχολούμενο από αυτόν προσωπικό.	ΝΑΙ		
13.	<b>Πιστοποιητικά</b> όλων των οργανισμών κοινωνικής ασφάλισης που ο υποψήφιος Ανάδοχος δηλώνει στην Υπεύθυνη Δήλωση της προηγούμενης παραγράφου, από τα οποία να προκύπτει ότι ο υποψήφιος Ανάδοχος είναι <b>ενήμερος ως προς τις εισφορές κοινωνικής ασφάλισης</b> έκδοσης μετά την ημερομηνία κοινοποίησης της πρόσκλησης υποβολής των δικαιολογητικών κατακύρωσης του Διαγωνισμού.	ΝΑΙ		
14.	<b>Πιστοποιητικό</b> αρμόδιας αρχής, από το οποίο να προκύπτει ότι ο υποψήφιος Ανάδοχος είναι <b>ενήμερος ως προς τις φορολογικές υποχρεώσεις του</b> κατά την ημερομηνία κοινοποίησης της πρόσκλησης υποβολής των δικαιολογητικών κατακύρωσης του Διαγωνισμού	ΝΑΙ		
15.	Έγγραφο <b>παροχής ειδικής πληρεξουσιότητας</b> προς εκείνον που υποβάλει τον Φάκελο Δικαιολογητικών Κατακύρωσης.	ΝΑΙ <sup>4</sup>		

<sup>4</sup> Εφόσον ο υποψήφιος Ανάδοχος υποβάλει τον Φάκελο Δικαιολογητικών Κατακύρωσης μέσω Αντιπροσώπου που δεν είναι νόμιμος εκπρόσωπός του.



Ευρωπαϊκή Ένωση  
Ευρωπαϊκό Κοινωνικό Ταμείο



ΕΠΙΧΕΙΡΗΣΙΑΚΟ ΠΡΟΓΡΑΜΜΑ  
ΕΚΠΑΙΔΕΥΣΗ ΚΑΙ ΔΙΑ ΒΙΟΥ ΜΑΘΗΣΗ  
επένδυση στην κοινωνία της γνώσης  
ΥΠΟΥΡΓΕΙΟ ΠΑΙΔΕΙΑΣ ΚΑΙ ΘΡΗΣΚΕΥΜΑΤΩΝ  
ΕΙΔΙΚΗ ΥΠΗΡΕΣΙΑ ΔΙΑΧΕΙΡΙΣΗΣ

Με τη συγχρηματοδότηση της Ελλάδας και της Ευρωπαϊκής Ένωσης



ΕΣΠΑ  
2007-2013  
πρόγραμμα για την ανάπτυξη  
ΕΥΡΩΠΑΪΚΟ ΚΟΙΝΩΝΙΚΟ ΤΑΜΕΙΟ

15PROC002679569 2015-04-01

Σε περίπτωση που ορισμένα από τα πιο πάνω δικαιολογητικά δεν εκδίδονται ή δεν καλύπτουν στο σύνολό τους όλες τις πιο πάνω περιπτώσεις, πρέπει επί ποινή αποκλεισμού να αναπληρωθούν με Ένορκη Βεβαίωση του υποψήφιου Αναδόχου ενώπιον συμβολαιογράφου ή Ειρηνοδίκη στην οποία θα βεβαιώνεται ότι ο υποψήφιος Ανάδοχος δεν βρίσκεται στην αντίστοιχη κατάσταση. Η Ένορκη αυτή Βεβαίωση θα υποβληθεί υποχρεωτικά από τον υποψήφιο Ανάδοχο στον οποίο πρόκειται να κατακυρωθεί ο Διαγωνισμός εντός του «Φακέλου Δικαιολογητικών Κατακύρωσης».

### 12.5. Τα Αλλοδαπά νομικά πρόσωπα

A/A	ΠΕΡΙΓΡΑΦΗ ΔΙΚΑΙΟΛΟΓΗΤΙΚΟΥ	ΑΠΑΙΤΗΣΗ	ΑΠΑΝΤΗΣΗ	ΠΑΡΑΠΟΜΠΗ
1.	<b>Απόσπασμα ποινικού μητρώου</b> ή ελλείπει αυτού, ισοδύναμου εγγράφου που εκδίδεται από την αρμόδια δικαστική ή διοικητική αρχή της χώρας καταγωγής ή προέλευσης του προσώπου αυτού από το οποίο να προκύπτει ότι οι νόμιμοι εκπρόσωποι ή διαχειριστές του νομικού αυτού προσώπου δεν έχουν καταδικασθεί για αδίκημα σχετικό με την άσκηση της επαγγελματικής του δραστηριότητας για κάποιο από τα αδικήματα της υπεξαίρεσης, απάτης, εκβίασης, πλαστογραφίας, ψευδορκίας, δωροδοκίας και δόλια χρεοκοπίας και για τα αδικήματα που προβλέπονται στο άρθρο 43 παράγρ. 1 του Π.Δ. 60/2007 (ΦΕΚ 64/Α' / 16.03.2007) περί προσαρμογής της Ελληνικής Νομοθεσίας στις διατάξεις της Οδηγίας 2004/18/ΕΚ. Το απόσπασμα ή το έγγραφο αυτό πρέπει να έχει εκδοθεί το πολύ <b>τρεις (3) μήνες</b> πριν από την ημερομηνία κοινοποίησης της πρόσκλησης υποβολής των δικαιολογητικών Κατακύρωσης του Διαγωνισμού.	ΝΑΙ		
2.	Εφόσον από την προσκόμιση των νομιμοποιητικών εγγράφων για τη λειτουργία των νομικών προσώπων έχει υπάρξει οποιαδήποτε αλλαγή ή τροποποίηση, ο Ανάδοχος υποχρεούται να προσκομίσει με τα δικαιολογητικά κατακύρωσης και τα σχετικά έγγραφα (π.χ. <b>τροποποίηση καταστατικού</b> ).	ΝΑΙ		
3.	<b>Πιστοποιητικό</b> αρμόδιας δικαστικής ή διοικητικής Αρχής, από το οποίο να προκύπτει ότι ο υποψήφιος Ανάδοχος <b>δεν τελεί υπό πτώχευση</b> ή ανάλογη κατάσταση που προβλέπεται στο δίκαιο της χώρας του. Το πιστοποιητικό αυτό πρέπει να έχει εκδοθεί το πολύ <b>έξι (6) μήνες</b> πριν από την ημερομηνία κοινοποίησης της πρόσκλησης υποβολής των δικαιολογητικών κατακύρωσης του Διαγωνισμού.	ΝΑΙ		
4.	<b>Πιστοποιητικό</b> αρμόδιας δικαστικής ή διοικητικής Αρχής, από το οποίο να προκύπτει ότι ο υποψήφιος Ανάδοχος <b>δεν τελεί υπό διαδικασία κήρυξης σε πτώχευση</b> ή ανάλογη κατάσταση που προβλέπεται στο δίκαιο της χώρας του. Το πιστοποιητικό αυτό πρέπει να έχει εκδοθεί το πολύ <b>έξι (6) μήνες</b> πριν από την κοινοποίηση της πρόσκλησης υποβολής των δικαιολογητικών κατακύρωσης του Διαγωνισμού.	ΝΑΙ		



Ευρωπαϊκή Ένωση  
Ευρωπαϊκό Κοινωνικό Ταμείο



ΕΠΙΧΕΙΡΗΣΙΑΚΟ ΠΡΟΓΡΑΜΜΑ  
ΕΚΠΑΙΔΕΥΣΗ ΚΑΙ ΔΙΑ ΒΙΟΥ ΜΑΘΗΣΗ  
επένδυση στην κοινωνία της γνώσης  
ΥΠΟΥΡΓΕΙΟ ΠΑΙΔΕΙΑΣ ΚΑΙ ΘΡΗΣΚΕΥΜΑΤΩΝ  
ΕΙΔΙΚΗ ΥΠΗΡΕΣΙΑ ΔΙΑΧΕΙΡΙΣΗΣ

Με τη συγχρηματοδότηση της Ελλάδας και της Ευρωπαϊκής Ένωσης



ΕΣΠΑ  
2007-2013  
πρόγραμμα για την ανάπτυξη  
ΕΥΡΩΠΑΪΚΟ ΚΟΙΝΩΝΙΚΟ ΤΑΜΕΙΟ

15PROC002679569-2015-04-01

5.	<b>Πιστοποιητικό</b> αρμόδιας δικαστικής ή διοικητικής Αρχής, από το οποίο να προκύπτει ότι ο υποψήφιος Ανάδοχος <b>δεν τελεί υπό αναγκαστική διαχείριση</b> ή ανάλογη κατάσταση που προβλέπεται στο δίκαιο της χώρας του. Το πιστοποιητικό αυτό πρέπει να έχει εκδοθεί το πολύ <b>έξι (6) μήνες</b> πριν από την ημερομηνία κοινοποίησης της πρόσκλησης υποβολής των δικαιολογητικών Κατακύρωσης του Διαγωνισμού.	NAI		
6.	<b>Πιστοποιητικό</b> αρμόδιας δικαστικής ή διοικητικής Αρχής, από το οποίο να προκύπτει ότι ο υποψήφιος Ανάδοχος <b>δεν τελεί υπό διαδικασία θέσης σε αναγκαστική διαχείριση</b> ή ανάλογη κατάσταση που προβλέπεται στο δίκαιο της χώρας του. Το πιστοποιητικό αυτό πρέπει να έχει εκδοθεί το πολύ <b>έξι (6) μήνες</b> πριν από την ημερομηνία κοινοποίησης της πρόσκλησης υποβολής των δικαιολογητικών Κατακύρωσης του Διαγωνισμού.	NAI		
7.	<b>Πιστοποιητικό</b> αρμόδιας δικαστικής ή διοικητικής αρχής, από το οποίο να προκύπτει ότι ο υποψήφιος <b>Ανάδοχος δεν βρίσκεται σε εκκαθάριση ή ανάλογη κατάσταση</b> που προβλέπεται στο δίκαιο της χώρας του. Το πιστοποιητικό αυτό πρέπει να έχει εκδοθεί το πολύ <b>έξι (6) μήνες</b> πριν από την ημερομηνία κοινοποίησης της πρόσκλησης υποβολής των δικαιολογητικών Κατακύρωσης του Διαγωνισμού.	NAI		
8.	<b>Πιστοποιητικό</b> αρμόδιας δικαστικής ή διοικητικής Αρχής, από το οποίο να προκύπτει ότι ο υποψήφιος Ανάδοχος <b>δεν τελεί υπό προπτωχευτική διαδικασία εξυγίανσης ή ανάλογη κατάσταση</b> που προβλέπεται στο δίκαιο της χώρας του.. Το πιστοποιητικό αυτό πρέπει να έχει εκδοθεί το πολύ <b>έξι (6) μήνες</b> πριν από την ημερομηνία κοινοποίησης της πρόσκλησης υποβολής των δικαιολογητικών Κατακύρωσης του Διαγωνισμού.	NAI		
9.	<b>Πιστοποιητικό</b> αρμόδιας δικαστικής ή διοικητικής Αρχής, από το οποίο να προκύπτει ότι ο υποψήφιος Ανάδοχος <b>δεν τελεί υπό διαδικασία θέσης σε προπτωχευτική διαδικασία εξυγίανσης.</b> ή ανάλογη κατάσταση που προβλέπεται στο δίκαιο της χώρας του. Το πιστοποιητικό αυτό πρέπει να έχει εκδοθεί το πολύ <b>έξι (6) μήνες</b> πριν από την ημερομηνία κοινοποίησης της πρόσκλησης υποβολής των δικαιολογητικών Κατακύρωσης του Διαγωνισμού.	NAI		
10.	<b>Πιστοποιητικό</b> της αρμόδιας αρχής ή ισοδύναμο πιστοποιητικό της χώρας εγκατάστασης, από το οποίο να προκύπτει ότι είναι εγγεγραμμένος στα μητρώα του οικείου <b>Επιμελητηρίου/Επαγγελματικού Μητρώου</b> και το ειδικό επάγγελμα του, από το οποίο να προκύπτει η εγγραφή του, κατά την ημέρα υποβολής της Προσφοράς και ότι εξακολουθεί να παραμένει εγγεγραμμένος μέχρι την κοινοποίηση της ως άνω έγγραφης ειδοποίησης.	NAI		



Ευρωπαϊκή Ένωση  
Ευρωπαϊκό Κοινωνικό Ταμείο



ΕΠΙΧΕΙΡΗΣΙΑΚΟ ΠΡΟΓΡΑΜΜΑ  
ΕΚΠΑΙΔΕΥΣΗ ΚΑΙ ΔΙΑ ΒΙΟΥ ΜΑΘΗΣΗ  
*επένδυση στην κοινωνία της γνώσης*  
ΥΠΟΥΡΓΕΙΟ ΠΑΙΔΕΙΑΣ ΚΑΙ ΘΡΗΣΚΕΥΜΑΤΩΝ  
ΕΙΔΙΚΗ ΥΠΗΡΕΣΙΑ ΔΙΑΧΕΙΡΙΣΗΣ

Με τη συγχρηματοδότηση της Ελλάδας και της Ευρωπαϊκής Ένωσης



ΕΣΠΑ  
2007-2013  
πρόγραμμα για την ανάπτυξη  
ΕΥΡΩΠΑΪΚΟ ΚΟΙΝΩΝΙΚΟ ΤΑΜΕΙΟ

15PROC002679569\_2015-04-01

11.	<b>Υπεύθυνη δήλωση του Ν. 1599/1986 ή ένορκη δήλωση</b> ενώπιον αρμόδιας αρχής ή συμβολαιογράφου ή, αν στη χώρα του υποψήφιου Αναδόχου δεν προβλέπεται ένορκη δήλωση, υπεύθυνη δήλωση ενώπιον δικαστικής ή διοικητικής αρχής, συμβολαιογράφου ή αρμόδιου επαγγελματικού οργανισμού, στην οποία ο νόμιμος εκπρόσωπος του υποψήφιου Αναδόχου θα δηλώνει όλους τους οργανισμούς κοινωνικής ασφάλισης στους οποίους ο υποψήφιος Ανάδοχος οφείλει να καταβάλει εισφορές για το απασχολούμενο από αυτόν προσωπικό.	NAI		
12.	<b>Πιστοποιητικά όλων των οργανισμών κοινωνικής ασφάλισης</b> που ο υποψήφιος Ανάδοχος δηλώνει στην Υπεύθυνη Δήλωση της προηγούμενης παραγράφου, από τα οποία να προκύπτει ότι ο υποψήφιος Ανάδοχος είναι ενήμερος ως προς τις εισφορές κοινωνικής ασφάλισης έκδοσης μετά την ημερομηνία κοινοποίησης της πρόσκλησης υποβολής των δικαιολογητικών κατακύρωσης του Διαγωνισμού.	NAI		
13.	<b>Πιστοποιητικό</b> αρμόδιας αρχής, από το οποίο να προκύπτει ότι ο υποψήφιος Ανάδοχος είναι ενήμερος <b>ως προς τις φορολογικές υποχρεώσεις του έκδοσης</b> μετά την ημερομηνία κοινοποίησης της πρόσκλησης υποβολής των δικαιολογητικών κατακύρωσης του Διαγωνισμού.	NAI		
14.	Έγγραφο παροχής <b>ειδικής πληρεξουσιότητας</b> προς εκείνον που υποβάλει τον Φάκελο Δικαιολογητικών Κατακύρωσης.	NAI		

Σε περίπτωση που στη χώρα του υποψήφιου Αναδόχου ορισμένα από τα πιο πάνω δικαιολογητικά δεν εκδίδονται ή δεν καλύπτουν στο σύνολό τους όλες τις πιο πάνω περιπτώσεις, πρέπει **επί ποινή αποκλεισμού** να αναπληρωθούν με ένορκη βεβαίωση του υποψήφιου Αναδόχου ή, στα κράτη όπου δεν προβλέπεται Ένορκη Βεβαίωση, με υπεύθυνη δήλωση του υποψήφιου Αναδόχου ενώπιον δικαστικής ή διοικητική αρχής, συμβολαιογράφου ή αρμόδιου επαγγελματικού οργανισμού της χώρας του υποψήφιου Αναδόχου στην οποία θα βεβαιώνεται ότι ο υποψήφιος Ανάδοχος δεν βρίσκεται στην αντίστοιχη κατάσταση. Η Ένορκη αυτή Βεβαίωση θα υποβληθεί υποχρεωτικά από τον υποψήφιο Ανάδοχο στον οποίο πρόκειται να κατακυρωθεί ο Διαγωνισμός εντός του «Φακέλου Δικαιολογητικών Κατακύρωσης».

#### 12.6. Οι Ενώσεις – Κοινοπραξίες

A/A	ΠΕΡΙΓΡΑΦΗ ΔΙΚΑΙΟΛΟΓΗΤΙΚΟΥ	ΑΠΑΙΤΗΣΗ	ΑΠΑΝΤΗΣΗ	ΠΑΡΑΠΟΜΠΗ
1.	Για κάθε Μέλος της Ένωσης / Κοινοπραξίας πρέπει να κατατεθούν <b>όλα τα Δικαιολογητικά Κατακύρωσης</b> , ανάλογα με την περίπτωση (ημεδαπό/ αλλοδαπό φυσικό πρόσωπο, ημεδαπό/ αλλοδαπό νομικό πρόσωπο, συνεταιρισμός).	NAI		

Τα στοιχεία και δικαιολογητικά για την κατακύρωση της προμήθειας στον προσφέροντα υποβάλλονται από αυτόν ηλεκτρονικά σε μορφή αρχείου τύπου .pdf και φέρουν ψηφιακή υπογραφή από τον προσφέροντα. Τα στοιχεία και δικαιολογητικά για την κατακύρωση της προμήθειας προσκομίζονται κατά περίπτωση από αυτόν **εντός τριών (3) εργάσιμων ημερών** από την ηλεκτρονική υποβολή, **στο πρωτόκολλο του ΕΛΚΕ ΕΜΠ**.



Ευρωπαϊκή Ένωση  
Ευρωπαϊκό Κοινωνικό Ταμείο



ΕΠΙΧΕΙΡΗΣΙΑΚΟ ΠΡΟΓΡΑΜΜΑ  
ΕΚΠΑΙΔΕΥΣΗ ΚΑΙ ΔΙΑ ΒΙΟΥ ΜΑΘΗΣΗ  
*επένδυση στην κοινωνία της γνώσης*  
ΥΠΟΥΡΓΕΙΟ ΠΑΙΔΕΙΑΣ ΚΑΙ ΘΡΗΣΚΕΥΜΑΤΩΝ  
ΕΙΔΙΚΗ ΥΠΗΡΕΣΙΑ ΔΙΑΧΕΙΡΙΣΗΣ

Με τη συγχρηματοδότηση της Ελλάδας και της Ευρωπαϊκής Ένωσης



ΕΣΠΑ  
2007-2013  
πρόγραμμα για την ανάπτυξη  
ΕΥΡΩΠΑΪΚΟ ΚΟΙΝΩΝΙΚΟ ΤΑΜΕΙΟ



15PROC002679569 2015-04-01

Τυχόν απαιτούμενες δηλώσεις ή υπεύθυνες δηλώσεις του παρόντος άρθρου υπογράφονται ψηφιακά από τους έχοντες υποχρέωση προς τούτο και δεν απαιτείται σχετική θεώρηση γνησίου υπογραφής.

## 12.7. Λοιπές Υποχρεώσεις /Διευκρινήσεις

### 12.7.1. Υποχρεώσεις σχετικά με υποβολή Δικαιολογητικών Συμμετοχής/Κατακύρωσης

- Δικαιολογητικά που εκδίδονται σε γλώσσα άλλη, εκτός της Ελληνικής, θα συνοδεύονται υποχρεωτικά από επίσημη μετάφρασή τους στην Ελληνική γλώσσα.
- Τα στοιχεία και δικαιολογητικά για την κατακύρωση της προμήθειας στον προσφέροντα υποβάλλονται από αυτόν ηλεκτρονικά σε μορφή αρχείου τύπου .pdf και προσκομίζονται κατά περίπτωση από αυτόν εντός τριών (3) εργάσιμων ημερών από την ηλεκτρονική υποβολή. Όταν υπογράφονται από τον ίδιο φέρουν ψηφιακή υπογραφή.
- Επισημαίνεται ότι τα ανωτέρω δικαιολογητικά ή τα άλλα στοιχεία του φακέλου «Δικαιολογητικά κατακύρωσης» που έχουν υποβληθεί ηλεκτρονικά και απαιτούνται να προσκομισθούν στην αναθέτουσα αρχή εντός της ανωτέρω αναφερόμενης προθεσμίας είναι τα δικαιολογητικά και στοιχεία που δεν έχουν εκδοθεί/συνταχθεί από τον ίδιο τον οικονομικό φορέα και κατά συνέπεια δεν φέρουν την ψηφιακή του υπογραφή. Ως τέτοια στοιχεία ενδεικτικά είναι: πιστοποιητικά που έχουν εκδοθεί από δημόσιες αρχές ή άλλους φορείς.
- Τυχόν απαιτούμενες δηλώσεις ή υπεύθυνες δηλώσεις του παρόντος άρθρου υπογράφονται ψηφιακά από τους έχοντες υποχρέωση προς τούτο και δεν απαιτείται σχετική θεώρηση γνησίου υπογραφής.

### 12.7.2. Υποχρεώσεις / διευκρινίσεις σχετικά με Ένωση/ Κοινοπραξία

- Με την υποβολή της Προσφοράς κάθε Μέλος της Ένωσης/ Κοινοπραξίας ευθύνεται αλληλέγγυα και εις ολόκληρον. Σε περίπτωση κατακύρωσης του Έργου στην Ένωση/ Κοινοπραξία, η ευθύνη αυτή εξακολουθεί μέχρι πλήρους εκτέλεσης της Σύμβασης.
- Η κοινή Προσφορά υπογράφεται υποχρεωτικά, είτε από όλα τα μέλη της ένωσης, είτε από εκπρόσωπό τους εξουσιοδοτημένο με συμβολαιογραφική πράξη.
- Σε περίπτωση που εξαιτίας ανικανότητας για οποιοδήποτε λόγο, Μέλος της Ένωσης/ Κοινοπραξίας δεν μπορεί να ανταποκριθεί στις υποχρεώσεις του ως μέλους της Ένωσης/ Κοινοπραξίας κατά το χρόνο εκτέλεσης της Σύμβασης, τότε εάν οι συμβατικοί όροι μπορούν να εκπληρωθούν από τα εναπομείναντα Μέλη της Ένωσης/ Κοινοπραξίας, η Σύμβαση εξακολουθεί να υφίσταται ως έχει και να παράγει όλα τα έννομα αποτελέσματά της με την ίδια τιμή και όρους. Η δυνατότητα εκπλήρωσης των συμβατικών όρων από τα εναπομείναντα Μέλη θα εξετασθεί από την Αναθέτουσα Αρχή η οποία και θα αποφασίσει σχετικά. Εάν η Αναθέτουσα Αρχή αποφασίσει ότι τα εναπομείναντα Μέλη δεν επαρκούν να εκπληρώσουν τους όρους της Σύμβασης τότε αυτά οφείλουν να ορίσουν ΑΝΤΙΚΑΤΑΣΤΑΤΗ με προσόντα αντίστοιχα του Μέλους που αξιολογήθηκε κατά τη διάρκεια του Διαγωνισμού. Ο ΑΝΤΙΚΑΤΑΣΤΑΤΗΣ ωστόσο, πρέπει να εγκριθεί από την Αναθέτουσα Αρχή.



Ευρωπαϊκή Ένωση  
Ευρωπαϊκό Κοινωνικό Ταμείο



ΕΠΙΧΕΙΡΗΣΙΑΚΟ ΠΡΟΓΡΑΜΜΑ  
ΕΚΠΑΙΔΕΥΣΗ ΚΑΙ ΔΙΑ ΒΙΟΥ ΜΑΘΗΣΗ  
επένδυση στην κοινωνία της γνώσης  
ΥΠΟΥΡΓΕΙΟ ΠΑΙΔΕΙΑΣ ΚΑΙ ΘΡΗΣΚΕΥΜΑΤΩΝ  
ΕΙΔΙΚΗ ΥΠΗΡΕΣΙΑ ΔΙΑΧΕΙΡΙΣΗΣ

Με τη συγχρηματοδότηση της Ελλάδας και της Ευρωπαϊκής Ένωσης



ΕΣΠΑ  
2007-2013  
πρόγραμμα για την ανάπτυξη  
ΕΥΡΩΠΑΪΚΟ ΚΟΙΝΩΝΙΚΟ ΤΑΜΕΙΟ

# 15PROC002679569 2015-04-01

## 13.ΕΓΓΥΗΣΗ ΣΥΜΜΕΤΟΧΗΣ

Εγγύηση συμμετοχής στο διαγωνισμό κατά το αρθ. 157 του Ν.4281/14 (Φ.Ε.Κ. 160 Α' /8-8-14) και την παράγραφο 1.2.3 του άρθρου 11 της ΥΑ Π1/2390/13. Η εγγυητική επιστολή συμμετοχής υποβάλλεται από τον προσφέροντα ηλεκτρονικά σε μορφή αρχείου pdf και προσκομίζεται από αυτόν στην Αρμόδια Υπηρεσία Διεξαγωγής του Διαγωνισμού σε έντυπη μορφή (πρωτότυπο) εντός τριών (3) εργασίμων ημερών από την ηλεκτρονική υποβολή. Επομένως, η προσφορά του υποψήφιου Αναδόχου πρέπει υποχρεωτικά και με ποινή αποκλεισμού να συνοδεύεται από Εγγυητική Επιστολή Συμμετοχής της οποίας το ποσό θα πρέπει να καλύπτει σε ευρώ (€) **ποσοστό 2%** του προϋπολογισμού έργου **ανά Ομάδα** (εκτός ΦΠΑ).

Οι Εγγυητικές Επιστολές Συμμετοχής εκδίδονται από αναγνωρισμένο τραπεζικό ή πιστωτικό ίδρυμα ή άλλο νομικό πρόσωπο που λειτουργεί νόμιμα στην Ελλάδα ή σε άλλο κράτος-μέλος της ΕΕ και του ΕΟΧ, και έχουν σύμφωνα με τη νομοθεσία των κρατών-μελών αυτό το δικαίωμα. Οι εγγυήσεις μπορούν επίσης να προέρχονται και από τραπεζικό ή πιστωτικό ίδρυμα που λειτουργεί νόμιμα σε χώρα-μέρος διμερούς ή πολυμερούς συμφωνίας με την ΕΕ ή χώρα που έχει υπογράψει και κυρώσει τη συμφωνία για τις Δημόσιες Συμβάσεις και έχει το σχετικό δικαίωμα έκδοσης εγγυήσεων. Μπορούν, επίσης, να εκδίδονται από το Ε.Τ.Α.Α. – Τ.Σ.Μ.Ε.Δ.Ε. ή να παρέχονται με γραμμάτιο του Ταμείου Παρακαταθηκών και Δανείων με παρακατάθεση σε αυτό του αντίστοιχου χρηματικού ποσού.

Εγγυητικές Επιστολές Συμμετοχής που εκδίδονται σε οποιοδήποτε κράτος από τα παραπάνω εκτός της Ελλάδας, θα συνοδεύονται υποχρεωτικά από επίσημη μετάφρασή τους στην Ελληνική γλώσσα.

Οι Εγγυητικές Επιστολές Συμμετοχής θα πρέπει να είναι συμπληρωμένες σύμφωνα με το υπόδειγμα.

Σε περίπτωση που ο υποψήφιος Ανάδοχος, στον οποίο θα κατακυρωθεί το Έργο, αρνηθεί να υπογράψει εμπροθέσμως τη Σύμβαση ή να καταθέσει -προ της υπογραφής της Σύμβασης- την Εγγυητική Επιστολή Καλής Εκτέλεσης, σύμφωνα με τα οριζόμενα στην παράγραφο **16.1** ή να εκπληρώσει εμπρόθεσμα οποιαδήποτε άλλη υποχρέωσή του, που απορρέει από τη συμμετοχή του στο Διαγωνισμό, κηρύσσεται έκπτωτος, οπότε η Εγγύηση Συμμετοχής καταπίπτει αυτοδικαίως υπέρ της Αναθέτουσα Αρχής μετά την έκδοση σχετικής απόφασης της Αναθέτουσα Αρχής.

**Η Εγγυητική Επιστολή Συμμετοχής πρέπει να έχει χρονική ισχύ δύο (2) μήνες** μετά τον χρόνο λήξης ισχύος της Προσφοράς και επιστρέφεται στον Ανάδοχο του Διαγωνισμού με την κατάθεση από αυτόν της Εγγύησης Καλής Εκτέλεσης. Στους δε λοιπούς υποψηφίους Αναδόχους η εγγύηση συμμετοχής επιστρέφεται εντός τεσσάρων (4) ημερών από την κοινοποίηση σε αυτούς είτε της οριστικής απόφασης περί απόρριψης της προσφοράς τους από τα επόμενα στάδια της διαδικασίας ανάθεσης είτε της οριστικής απόφασης κατακύρωσης της σύμβασης.

Στην περίπτωση Ένωσης/ Κοινοπραξίας η Εγγύηση Συμμετοχής περιλαμβάνει και όρο ότι αυτή καλύπτει τις υποχρεώσεις όλων των Μελών της Ένωσης/ Κοινοπραξίας.



Ευρωπαϊκή Ένωση  
Ευρωπαϊκό Κοινωνικό Ταμείο



ΕΠΙΧΕΙΡΗΣΙΑΚΟ ΠΡΟΓΡΑΜΜΑ  
ΕΚΠΑΙΔΕΥΣΗ ΚΑΙ ΔΙΑ ΒΙΟΥ ΜΑΘΗΣΗ  
*επένδυση στην κοινωνία της γνώσης*  
ΥΠΟΥΡΓΕΙΟ ΠΑΙΔΕΙΑΣ ΚΑΙ ΘΡΗΣΚΕΥΜΑΤΩΝ  
ΕΙΔΙΚΗ ΥΠΗΡΕΣΙΑ ΔΙΑΧΕΙΡΙΣΗΣ

Με τη συγχρηματοδότηση της Ελλάδας και της Ευρωπαϊκής Ένωσης



ΕΣΠΑ  
2007-2013  
πρόγραμμα για την ανάπτυξη  
ΕΥΡΩΠΑΪΚΟ ΚΟΙΝΩΝΙΚΟ ΤΑΜΕΙΟ

15PROC002679569 2015-04-01

**14.ΚΑΤΑΡΤΙΣΗ -ΥΠΟΒΟΛΗ ΠΡΟΣΦΟΡΩΝ****14.1 Περιεχόμενο Προσφορών**

Τα περιεχόμενα του ηλεκτρονικού φακέλου της προσφοράς ορίζονται ως εξής: (α) ένας (υπο)φάκελος\* με την ένδειξη «Δικαιολογητικά Συμμετοχής -Τεχνική προσφορά» και (β) ένας (υπο)φάκελος\* με την ένδειξη «Οικονομική Προσφορά».

\*(υπο)φάκελος: κατηγορία επισυναπτόμενων αρχείων στο σύστημα.

<p><b>A. Περιεχόμενα (υπο)φακέλου «Δικαιολογητικά συμμετοχής-Τεχνική προσφορά»</b> Στον (υπο)φάκελο με την ένδειξη «Δικαιολογητικά Συμμετοχής-Τεχνική προσφορά» υποβάλλονται τα νομιμοποιητικά στοιχεία και άλλα απαραίτητα δικαιολογητικά του προσφέροντα, τα οποία προσδιορίζονται στις παρ. 11-Δικαιολογητικά Συμμετοχής και 13-Εγγύηση Συμμετοχής καθώς και τα στοιχεία της Τεχνικής Προσφοράς του υποψήφιου Αναδόχου, τα οποία προσδιορίζονται στην παρ. 14.2</p>
<p><b>B. Περιεχόμενα (υπο)φακέλου «Οικονομική Προσφορά»</b> Στον (υπο)φάκελο* με την ένδειξη «Οικονομική Προσφορά» περιλαμβάνεται η οικονομική προσφορά του προσφέροντα, όπως προσδιορίζεται στην παρ.14.3.</p>

Σε περίπτωση Ένωσης/ Κοινοπραξίας πρέπει να αναγράφονται η πλήρης επωνυμία και διεύθυνση, καθώς και αριθμός τηλεφώνου, φαξ και τυχόν διεύθυνση ηλεκτρονικού ταχυδρομείου όλων των μελών της.

**14.2 Περιεχόμενα (υπο)φακέλου «Δικαιολογητικά συμμετοχής-τεχνική προσφορά»**

Στον (υπό) φάκελο «Δικαιολογητικά Συμμετοχής – Τεχνική Προσφορά», υποβάλλονται ηλεκτρονικά τα κάτωθι:

Η Τεχνική Προσφορά συντάσσεται συμπληρώνοντας την αντίστοιχη ειδική ηλεκτρονική φόρμα του συστήματος. Στην συνέχεια, το σύστημα παράγει σχετικό ηλεκτρονικό αρχείο, σε μορφή pdf, το οποίο υπογράφεται ψηφιακά και υποβάλλεται από τον προσφέροντα. Τα στοιχεία που περιλαμβάνονται στην ειδική ηλεκτρονική φόρμα του συστήματος και του παραγόμενου ψηφιακά υπογεγραμμένου ηλεκτρονικού αρχείου πρέπει να ταυτίζονται. Σε αντίθετη περίπτωση, το σύστημα παράγει σχετικό μήνυμα και ο προσφέρων καλείται να παράγει εκ νέου το ηλεκτρονικό αρχείο pdf.

Εφόσον απαιτήσεις της διακήρυξης για την τεχνική προσφορά δεν έχουν αποτυπωθεί στο σύνολό τους στις ειδικές ηλεκτρονικές φόρμες του συστήματος, ο προσφέρων επισυνάπτει στην τεχνική του προσφορά ψηφιακά υπογεγραμμένα τα σχετικά ηλεκτρονικά αρχεία.

Οι συμμετέχοντες θα πρέπει να συμπεριλάβουν στην τεχνική προσφορά τους τα αναφερόμενα στο **ΠΑΡΑΡΤΗΜΑ Α: ΤΕΧΝΙΚΕΣ ΠΡΟΔΙΑΓΡΑΦΕΣ – ΤΕΧΝΙΚΗ ΥΠΟΣΤΗΡΙΞΗ- ΕΚΠΑΙΔΕΥΣΗ - ΓΕΝΙΚΟΙ ΟΡΟΙ- ΠΑΡΑΔΟΤΕΑ –ΠΛΗΡΟΦΟΡΙΕΣ.**



Ευρωπαϊκή Ένωση  
Ευρωπαϊκό Κοινωνικό Ταμείο



ΕΠΙΧΕΙΡΗΣΙΑΚΟ ΠΡΟΓΡΑΜΜΑ  
ΕΚΠΑΙΔΕΥΣΗ ΚΑΙ ΔΙΑ ΒΙΟΥ ΜΑΘΗΣΗ  
επένδυση στην κοινωνία της γνώσης  
ΥΠΟΥΡΓΕΙΟ ΠΑΙΔΕΙΑΣ ΚΑΙ ΘΡΗΣΚΕΥΜΑΤΩΝ  
ΕΙΔΙΚΗ ΥΠΗΡΕΣΙΑ ΔΙΑΧΕΙΡΙΣΗΣ

Με τη συγχρηματοδότηση της Ελλάδας και της Ευρωπαϊκής Ένωσης



ΕΣΠΑ  
2007-2013  
πρόγραμμα για την ανάπτυξη  
ΕΥΡΩΠΑΪΚΟ ΚΟΙΝΩΝΙΚΟ ΤΑΜΕΙΟ

15PROC002679569 2015-04-01

Καθώς στις τεχνικές προδιαγραφές του ΕΣΗΔΗΣ παράγεται ο πίνακας συμμόρφωσης των τεχνικών προδιαγραφών, τα στοιχεία και δικαιολογητικά της τεχνικής προσφοράς του προσφέροντος υποβάλλονται από αυτόν ηλεκτρονικά σε μορφή αρχείου τύπου .pdf και προσκομίζονται κατά περίπτωση από αυτόν εντός τριών (3) εργάσιμων ημερών από την ηλεκτρονική υποβολή (με διαβιβαστικό όπου θα αναφέρονται αναλυτικά τα προσκομιζόμενα δικαιολογητικά). Όταν υπογράφονται από τον ίδιο φέρουν ψηφιακή υπογραφή.

Οι τυχόν απαιτούμενες δηλώσεις ή υπεύθυνες δηλώσεις του παρόντος άρθρου που υπογράφονται ψηφιακά από τους έχοντες υποχρέωση προς τούτο, δεν απαιτείται να φέρουν σχετική θεώρηση γνησίου υπογραφής.

Επισημαίνεται ότι τα ανωτέρω δικαιολογητικά ή τα άλλα στοιχεία του υποφακέλου «Δικαιολογητικά συμμετοχής-τεχνική προσφορά» που έχουν υποβληθεί με την ηλεκτρονική προσφορά και απαιτούνται να προσκομισθούν στην αναθέτουσα αρχή εντός της ανωτέρω αναφερόμενης προθεσμίας είναι τα δικαιολογητικά και στοιχεία που δεν έχουν εκδοθεί/συνταχθεί από τον ίδιο τον οικονομικό φορέα και κατά συνέπεια δεν φέρουν την ψηφιακή του υπογραφή. Ως τέτοια στοιχεία ενδεικτικά είναι: πιστοποιητικά που έχουν εκδοθεί από δημόσιες αρχές ή άλλους φορείς.

Τα ηλεκτρονικά υποβαλλόμενα τεχνικά φυλλάδια (Prospectus), θα πρέπει να είναι ψηφιακά υπογεγραμμένα από τον κατασκευαστικό οίκο. Σε αντίθετη περίπτωση θα πρέπει να συνοδεύονται από υπεύθυνη δήλωση ψηφιακά υπογεγραμμένη από τον προσφέροντα, στην οποία θα δηλώνεται ότι τα αναγραφόμενα σε αυτά στοιχεία ταυτίζονται με τα στοιχεία των τεχνικών φυλλαδίων (Prospectus) του κατασκευαστικού οίκου.

### 14.3 Περιεχόμενα (υπο)φακέλου «Οικονομική Προσφορά»

Στον (υπο)φάκελο\* με την ένδειξη «Οικονομική Προσφορά» περιλαμβάνεται η οικονομική προσφορά του προσφέροντα.

Η Οικονομική Προσφορά υποβάλλεται ηλεκτρονικά επί ποινή απορρίψεως στον (υπό) φάκελο «Οικονομική Προσφορά».

Η οικονομική προσφορά, συντάσσεται συμπληρώνοντας την αντίστοιχη ειδική ηλεκτρονική φόρμα του συστήματος. Στην συνέχεια, το σύστημα παράγει σχετικό ηλεκτρονικό αρχείο, σε μορφή pdf, το οποίο υπογράφεται ψηφιακά και υποβάλλεται από τον προσφέροντα. Τα στοιχεία που περιλαμβάνονται στην ειδική ηλεκτρονική φόρμα του συστήματος και του παραγόμενου ψηφιακά υπογεγραμμένου ηλεκτρονικού αρχείου πρέπει να ταυτίζονται. Σε αντίθετη περίπτωση, το σύστημα παράγει σχετικό μήνυμα και ο προσφέρων καλείται να παράγει εκ νέου το ηλεκτρονικό αρχείο pdf.

Εφόσον η οικονομική προσφορά δεν έχει αποτυπωθεί στο σύνολό της στις ειδικές ηλεκτρονικές φόρμες του συστήματος, ο προσφέρων επισυνάπτει ψηφιακά υπογεγραμμένα τα σχετικά ηλεκτρονικά αρχεία.

Οι ενδιαφερόμενοι θα πρέπει απαραίτητα να συμπεριλαμβάνουν στην οικονομική προσφορά τους συμπληρωμένο τον παρακάτω πίνακα σε μορφή αρχείου τύπου .pdf όπου θα αναφέρεται η προσφερόμενη τιμή σε ευρώ, αριθμητικώς και ολογράφως, άνευ και συμπεριλαμβανομένου



Ευρωπαϊκή Ένωση  
Ευρωπαϊκό Κοινωνικό Ταμείο



ΕΠΙΧΕΙΡΗΣΙΑΚΟ ΠΡΟΓΡΑΜΜΑ  
ΕΚΠΑΙΔΕΥΣΗ ΚΑΙ ΔΙΑ ΒΙΟΥ ΜΑΘΗΣΗ  
επένδυση στην κοινωνία της γνώσης  
ΥΠΟΥΡΓΕΙΟ ΠΑΙΔΕΙΑΣ ΚΑΙ ΘΡΗΣΚΕΥΜΑΤΩΝ  
ΕΙΔΙΚΗ ΥΠΗΡΕΣΙΑ ΔΙΑΧΕΙΡΙΣΗΣ

Με τη συγχρηματοδότηση της Ελλάδας και της Ευρωπαϊκής Ένωσης



ΕΥΡΩΠΑΪΚΟ ΚΟΙΝΩΝΙΚΟ ΤΑΜΕΙΟ

15PROC002679569 2015-04-01

του ΦΠΑ. Απαραίτητη είναι η συμπλήρωση του Πίνακα ΓΕΝΙΚΟ ΣΥΝΟΛΟ ΟΙΚΟΝΟΜΙΚΗΣ ΠΡΟΣΦΟΡΑΣ της παρούσης.

**ΠΙΝΑΚΑΣ: ΓΕΝΙΚΟ ΣΥΝΟΛΟ ΟΙΚΟΝΟΜΙΚΗΣ ΠΡΟΣΦΟΡΑΣ**

Συνολικό ποσόν οικονομικής προσφοράς για το Τμήμα Α της εταιρείας ή ένωσης (χωρίς ΦΠΑ)	(Ολογράφως σε Ευρώ)	(Αριθμητικά σε Ευρώ)
<b>ΦΠΑ</b>	(Ολογράφως σε Ευρώ)	(Αριθμητικά σε Ευρώ)
Συνολικό ποσόν προσφοράς για το Τμήμα Β της εταιρείας ή ένωσης (Συμπεριλαμβανομένου του ΦΠΑ)	(Ολογράφως σε Ευρώ)	(Αριθμητικά σε Ευρώ)
Συνολικό ποσόν οικονομικής προσφοράς για το Τμήμα Γ της εταιρείας ή ένωσης (χωρίς ΦΠΑ)	(Ολογράφως σε Ευρώ)	(Αριθμητικά σε Ευρώ)
<b>ΦΠΑ</b>	(Ολογράφως σε Ευρώ)	(Αριθμητικά σε Ευρώ)

Κάθε διαγωνιζόμενος δικαιούται να υποβάλλει προσφορά για ένα ή περισσότερα Τμήματα του διαγωνισμού, όπως αυτά περιγράφονται στο Παράρτημα Α: ΤΕΧΝΙΚΕΣ ΠΡΟΔΙΑΓΡΑΦΕΣ – ΤΕΧΝΙΚΗ ΥΠΟΣΤΗΡΙΞΗ- ΕΚΠΑΙΔΕΥΣΗ - ΓΕΝΙΚΟΙ ΟΡΟΙ- ΠΑΡΑΔΟΤΕΑ –ΠΛΗΡΟΦΟΡΙΕΣ. Απαραίτητη προϋπόθεση για την υποβολή προσφοράς, επί ποινή αποκλεισμού, είναι αυτή να αφορά το σύνολο των ειδών/υπηρεσιών που περιγράφονται σε κάθε Τμήμα.

#### 14.4 Περιεχόμενα Φακέλου «Δικαιολογητικά Κατακύρωσης»

Ο φάκελος «ΔΙΚΑΙΟΛΟΓΗΤΙΚΑ ΚΑΤΑΚΥΡΩΣΗΣ», που θα υποβάλει ο υποψήφιος Ανάδοχος στον οποίο πρόκειται να κατακυρωθεί ο Διαγωνισμός, πρέπει να περιέχει τα απαραίτητα δικαιολογητικά του υποψήφιου Αναδόχου τα οποία προσδιορίζονται στην παράγραφο 12 «Δικαιολογητικά Κατακύρωσης».

Μετά την αξιολόγηση των προσφορών, κατά το άρθρο 20 του Π.Δ. 118/07, ο προσφέρων στον οποίο πρόκειται να γίνει η κατακύρωση, εντός προθεσμίας είκοσι (20) ημερών από τη σχετική ειδοποίηση που του αποστέλλεται ηλεκτρονικά, υποβάλλει ηλεκτρονικά μέσω του συστήματος, σε μορφή αρχείου. pdf και σε φάκελο με σήμανση «Δικαιολογητικά Κατακύρωσης», τα δικαιολογητικά που απαιτούνται κατά περίπτωση. Τα δικαιολογητικά προσκομίζονται από τον προσφέροντα εντός τριών (3) εργασιμών ημερών από την ηλεκτρονική υποβολή και σε έντυπη μορφή (πρωτότυπο ή ακριβές αντίγραφο) στην αρμόδια υπηρεσία που διενεργεί το διαγωνισμό.



Ευρωπαϊκή Ένωση  
Ευρωπαϊκό Κοινωνικό Ταμείο



ΕΠΙΧΕΙΡΗΣΙΑΚΟ ΠΡΟΓΡΑΜΜΑ  
ΕΚΠΑΙΔΕΥΣΗ ΚΑΙ ΔΙΑ ΒΙΟΥ ΜΑΘΗΣΗ  
επένδυση στην κοινωνία της γνώσης  
ΥΠΟΥΡΓΕΙΟ ΠΑΙΔΕΙΑΣ ΚΑΙ ΘΡΗΣΚΕΥΜΑΤΩΝ  
ΕΙΔΙΚΗ ΥΠΗΡΕΣΙΑ ΔΙΑΧΕΙΡΙΣΗΣ

Με τη συγχρηματοδότηση της Ελλάδας και της Ευρωπαϊκής Ένωσης



ΕΣΠΑ  
2007-2013  
πρόγραμμα για την ανάπτυξη  
ΕΥΡΩΠΑΪΚΟ ΚΟΙΝΩΝΙΚΟ ΤΑΜΕΙΟ

15PROC002679569 2015-04-01

**14.5 Ισχύς Προσφορών**

Οι Προσφορές ισχύουν και δεσμεύουν τους υποψήφιους Αναδόχους **για έξι (6) μήνες** από την επόμενη μέρα της διενέργειας του διαγωνισμού. Προσφορά που ορίζει μικρότερο χρόνο ισχύος απορρίπτεται ως απαράδεκτη. Η ισχύς της Προσφοράς, παρατείνεται εφόσον ζητηθεί από την Αναθέτουσα Αρχή πριν από τη λήξη της, για διάστημα ακόμη έξι (6) μηνών (αρ.13 του Π.Δ 118/2007).

Μετά τη λήξη και του παραπάνω ανωτάτου ορίου χρόνου παράτασης ισχύος της προσφοράς, τα αποτελέσματα του διαγωνισμού ματαιώνονται, εκτός εάν η Αναθέτουσα Αρχή κρίνει κατά περίπτωση, αιτιολογημένα, ότι η συνέχιση του Διαγωνισμού εξυπηρετείτο δημόσιο συμφέρον, οπότε οι συμμετέχοντες στον διαγωνισμό μπορούν να επιλέξουν, είτε να παρατείνουν την προσφορά τους, εφόσον τους ζητηθεί, πριν την πάροδο του ανωτέρω ανωτάτου ορίου, είτε όχι (Άρθρο 13, Π.Δ. 118/2007). Στην τελευταία περίπτωση, η διαδικασία του Διαγωνισμού συνεχίζεται με όσους παρέτειναν τις Προσφορές τους.

Σε περίπτωση που η εν ισχύ Προσφορά ή μέρος της αποσυρθεί, ο υποψήφιος Ανάδοχος υπόκειται σε κυρώσεις και ειδικότερα:

- απώλεια κάθε δικαιώματος για κατακύρωση
- κατάπτωση της Εγγύησης Συμμετοχής χωρίς άλλη διατύπωση ή δικαστική ενέργεια.

**14.6 Εναλλακτικές Προσφορές**

Εναλλακτικές Προσφορές δεν γίνονται δεκτές και απορρίπτονται ως απαράδεκτες.

Εάν υποβληθούν τυχόν εναλλακτικές Προσφορές, δεν θα ληφθούν υπόψη. Ο υποψήφιος Ανάδοχος, ο οποίος θα υποβάλλει τέτοιας φύσης προτάσεις, δεν δικαιούται σε καμία περίπτωση να διαμαρτυρηθεί ή να επικαλεστεί λόγους προσφυγής κατά της απόρριψης των προτάσεων αυτών.

**14.7 Τιμές Προσφορών – Νόμισμα**

Οι τιμές των Προσφορών που αφορούν σε οποιοδήποτε προσφερόμενο είδος θα εκφράζονται σε Ευρώ. Στις τιμές θα περιλαμβάνονται οι τυχόν υπέρ τρίτων κρατήσεις, ως και κάθε άλλη επιβάρυνση, εκτός από τον ΦΠΑ, για παράδοση, εγκατάσταση και θέση σε λειτουργία του εξοπλισμού, ελεύθερου στον τόπο και με τον τρόπο που προβλέπεται από την παρούσα Διακήρυξη.

Σε περίπτωση που ο υποψήφιος Ανάδοχος κάνει έκπτωση, οι τιμές που θα αναφέρονται στους Πίνακες Οικονομικής Προσφοράς για κάθε προσφερόμενο είδος θα είναι οι τελικές τιμές μετά την έκπτωση. Επίσης δεν επιτρέπονται στην Οικονομική Προσφορά συνολικές εκπτώσεις σε επί επιμέρους αθροίσματα ή επί του συνολικού τιμήματος της Προσφοράς.

Προσφερόμενο είδος το οποίο αναφέρεται στην Οικονομική Προσφορά χωρίς τιμή, θεωρείται ότι προσφέρεται με μηδενική αξία.

Η τιμή χωρίς ΦΠΑ θα λαμβάνεται για τη σύγκριση των Προσφορών.



Ευρωπαϊκή Ένωση  
Ευρωπαϊκό Κοινωνικό Ταμείο



ΕΠΙΧΕΙΡΗΣΙΑΚΟ ΠΡΟΓΡΑΜΜΑ  
ΕΚΠΑΙΔΕΥΣΗ ΚΑΙ ΔΙΑ ΒΙΟΥ ΜΑΘΗΣΗ  
*επένδυση στην κοινωνία της γνώσης*  
ΥΠΟΥΡΓΕΙΟ ΠΑΙΔΕΙΑΣ ΚΑΙ ΘΡΗΣΚΕΥΜΑΤΩΝ  
ΕΙΔΙΚΗ ΥΠΗΡΕΣΙΑ ΔΙΑΧΕΙΡΙΣΗΣ

Με τη συγχρηματοδότηση της Ελλάδας και της Ευρωπαϊκής Ένωσης



ΕΣΠΑ  
2007-2013  
πρόγραμμα για την ανάπτυξη  
ΕΥΡΩΠΑΪΚΟ ΚΟΙΝΩΝΙΚΟ ΤΑΜΕΙΟ

15PROC002679569 2015-04-01

Σε περίπτωση λογιστικής ασυμφωνίας μεταξύ της τιμής μονάδας και της συνολικής τιμής, υπερισχύει η τιμή μονάδας.

Προσφορά που δε δίδει τιμή σε ευρώ ή δίδει τιμή σε συνάλλαγμα ή με ρήτρα συναλλάγματος απορρίπτεται ως απαράδεκτη.

Για την ανάλυση των τιμών της Προσφοράς τους οι υποψήφιοι Ανάδοχοι είναι υποχρεωμένοι να συμπληρώσουν τους ΠΙΝΑΚΕΣ ΟΙΚΟΝΟΜΙΚΗΣ ΠΡΟΣΦΟΡΑΣ.

Οι τιμές των Προσφορών δεν υπόκεινται σε μεταβολή κατά τη διάρκεια ισχύος της Προσφοράς. Σε περίπτωση που ζητηθεί παράταση της διάρκειας της Προσφοράς, οι υποψήφιοι Ανάδοχοι δεν δικαιούνται, κατά τη γνωστοποίηση της συγκατάθεσής τους για την παράταση αυτή, να υποβάλλουν νέους πίνακες τιμών ή να τους τροποποιήσουν.

Η Αναθέτουσα Αρχή διατηρεί το δικαίωμα να ζητήσει από τους συμμετέχοντες στοιχεία απαραίτητα για τη τεκμηρίωση των προσφερομένων τιμών, οι δε προμηθευτές υποχρεούνται να τα παρέχουν.

## 15.ΔΙΕΝΕΡΓΕΙΑ ΔΙΑΓΩΝΙΣΜΟΥ – ΑΞΙΟΛΟΓΗΣΗ ΠΡΟΣΦΟΡΩΝ – ΚΑΤΑΚΥΡΩΣΗ ΔΙΑΓΩΝΙΣΜΟΥ

Παρακάτω περιγράφεται η διαδικασία διενέργειας του Διαγωνισμού και αποσφράγισης των προσφορών, η διαδικασία αξιολόγησης προσφορών και η διαδικασία κατακύρωσης του Διαγωνισμού.

### 15.1 Διαδικασία ηλεκτρονικής αποσφράγισης προσφορών

Η ηλεκτρονική αποσφράγιση των προσφορών γίνεται τέσσερις (4) εργάσιμες ημέρες μετά την καταληκτική ημερομηνία υποβολής των προσφορών **4/5/2015 και ώρα 11:00 π.μ.**, μέσω των αρμόδιων πιστοποιημένων στο σύστημα οργάνων της Αναθέτουσας Αρχής, εφαρμοζόμενων κατά τα λοιπά των κείμενων διατάξεων για την ανάθεση δημοσίων συμβάσεων και διαδικασιών.

Κατά την προαναφερόμενη ημερομηνία και ώρα γίνεται αποσφράγιση μόνο των ηλεκτρονικών (υπό)φακέλων «Δικαιολογητικά Συμμετοχής Τεχνική Προσφορά». Οι ηλεκτρονικοί (υπο)φάκελοι των οικονομικών προσφορών αποσφραγίζονται ηλεκτρονικά μέσω των αρμόδιων πιστοποιημένων στο σύστημα οργάνων, σε ημερομηνία και ώρα που θα γνωστοποιηθεί σε αυτούς των οποίων οι προσφορές κρίθηκαν αποδεκτές μετά την αξιολόγηση των λοιπών στοιχείων αυτών.

Αμέσως μετά την ηλεκτρονική αποσφράγιση των (υπο)φακέλων «Δικαιολογητικά Συμμετοχής – Τεχνική Προσφορά», οι συμμετέχοντες στο διαγωνισμό θα έχουν ηλεκτρονική πρόσβαση στο περιεχόμενο των προσφορών που αποσφραγίσθηκαν. Ομοίως, μετά την ηλεκτρονική αποσφράγιση των (υπο)φακέλων «Οικονομική Προσφορά», οι προσφέροντες των οποίων οι οικονομικές προσφορές αποσφραγίσθηκαν, θα έχουν ηλεκτρονική πρόσβαση στο περιεχόμενο των προσφορών που αποσφραγίσθηκαν προκειμένου να λάβουν γνώση των τιμών που προσφέρθηκαν.

### 15.2 Διαδικασία ηλεκτρονικής αξιολόγησης προσφορών



Ευρωπαϊκή Ένωση  
Ευρωπαϊκό Κοινωνικό Ταμείο



ΕΠΙΧΕΙΡΗΣΙΑΚΟ ΠΡΟΓΡΑΜΜΑ  
ΕΚΠΑΙΔΕΥΣΗ ΚΑΙ ΔΙΑ ΒΙΟΥ ΜΑΘΗΣΗ  
επένδυση στην κοινωνία της γνώσης  
ΥΠΟΥΡΓΕΙΟ ΠΑΙΔΕΙΑΣ ΚΑΙ ΘΡΗΣΚΕΥΜΑΤΩΝ  
ΕΙΔΙΚΗ ΥΠΗΡΕΣΙΑ ΔΙΑΧΕΙΡΙΣΗΣ

Με τη συγχρηματοδότηση της Ελλάδας και της Ευρωπαϊκής Ένωσης



ΕΣΠΑ  
2007-2013  
πρόγραμμα για την ανάπτυξη  
ΕΥΡΩΠΑΪΚΟ ΚΟΙΝΩΝΙΚΟ ΤΑΜΕΙΟ

15PROC002679569 2015-04-01

Μετά την ηλεκτρονική αποσφράγιση των προσφορών η Αναθέτουσα Αρχή προβαίνει στην αξιολόγηση αυτών μέσω των αρμόδιων πιστοποιημένων στο Σύστημα οργάνων της, εφαρμοζόμενων κατά τα λοιπά των κειμένων διατάξεων για την ανάθεση δημοσίων συμβάσεων και των διαδικασιών της κατά περίπτωση Αναθέτουσας Αρχής.

Συγκεκριμένα:

- Η αρμόδια επιτροπή αξιολόγησης του διαγωνισμού, που έχει ορισθεί από την αναθέτουσα αρχή και τα μέλη της ως πιστοποιημένοι χρήστες του συστήματος, προβαίνει στη διαδικασία ελέγχου και αξιολόγησης των κατά περίπτωση φακέλων και υπο-φακέλων των προσφορών.
- Η αρμόδια επιτροπή αξιολόγησης του διαγωνισμού συντάσσει και υπογράφει τα κατά περίπτωση πρακτικά αξιολόγησης των φακέλων και υποφακέλων των προσφορών.
- Η αναθέτουσα αρχή εκδίδει τις σχετικές αποφάσεις επί της αξιολόγησης των ηλεκτρονικών προσφορών
- Οι συμμετέχοντες στο διαγωνισμό ενημερώνονται για την αποδοχή ή την απόρριψη της προσφοράς τους.
- Η επιτροπή αξιολόγησης διαγωνισμού ή άλλοι πιστοποιημένοι χρήστες από την αναθέτουσα αρχή του διαγωνισμού απευθύνουν αιτήματα στους συμμετέχοντες χρήστες – οικονομικούς φορείς για παροχή διευκρινίσεων επί υποβληθέντων δικαιολογητικών και οι χρήστες – οικονομικοί φορείς παρέχουν τις διευκρινίσεις εντός των κατά περίπτωση προθεσμιών που τους ορίζονται.

### 15.3 Διαδικασία ανάδειξης μειοδότη – κατακύρωση

Μετά την αξιολόγηση των προσφορών, κατά το άρθρο 20 του Π.Δ. 118/07, ο προσφέρων στον οποίο πρόκειται να γίνει η κατακύρωση, εντός προθεσμίας είκοσι (20) ημερών από τη σχετική ειδοποίηση που του αποστέλλεται ηλεκτρονικά, υποβάλλει ηλεκτρονικά μέσω του συστήματος, σε μορφή αρχείου .pdf και σε φάκελο με σήμανση «Δικαιολογητικά Κατακύρωσης», τα δικαιολογητικά που απαιτούνται κατά περίπτωση και αναφέρονται στις παραγράφους 12. Τα δικαιολογητικά προσκομίζονται από τον προσφέροντα εντός τριών (3) εργάσιμων ημερών από την ηλεκτρονική υποβολή και σε έντυπη μορφή (πρωτότυπο ή ακριβές αντίγραφο) στην αρμόδια υπηρεσία που διενεργεί το διαγωνισμό.

Τα στοιχεία και δικαιολογητικά για την κατακύρωση της προμήθειας στον προσφέροντα υποβάλλονται από αυτόν ηλεκτρονικά σε μορφή αρχείου τύπου .pdf και προσκομίζονται κατά περίπτωση από αυτόν εντός τριών (3) εργάσιμων ημερών από την ηλεκτρονική υποβολή. Όταν υπογράφονται από τον ίδιο φέρουν ψηφιακή υπογραφή.

Τυχόν απαιτούμενες δηλώσεις ή υπεύθυνες δηλώσεις του παρόντος άρθρου υπογράφονται ψηφιακά από τους έχοντες υποχρέωση προς τούτο και δεν απαιτείται σχετική θεώρηση γνησίου υπογραφής.

### 15.4 Ηλεκτρονική αποσφράγιση φακέλου «δικαιολογητικά κατακύρωσης»

Η ηλεκτρονική αποσφράγιση του φακέλου «Δικαιολογητικά κατακύρωσης» του προσφέροντος στον οποίο πρόκειται να γίνει η κατακύρωση γίνεται δύο εργάσιμες ημέρες



Ευρωπαϊκή Ένωση  
Ευρωπαϊκό Κοινωνικό Ταμείο



ΕΠΙΧΕΙΡΗΣΙΑΚΟ ΠΡΟΓΡΑΜΜΑ  
ΕΚΠΑΙΔΕΥΣΗ ΚΑΙ ΔΙΑ ΒΙΟΥ ΜΑΘΗΣΗ  
*επένδυση στην κοινωνία της γνώσης*  
ΥΠΟΥΡΓΕΙΟ ΠΑΙΔΕΙΑΣ ΚΑΙ ΘΡΗΣΚΕΥΜΑΤΩΝ  
ΕΙΔΙΚΗ ΥΠΗΡΕΣΙΑ ΔΙΑΧΕΙΡΙΣΗΣ

Με τη συγχρηματοδότηση της Ελλάδας και της Ευρωπαϊκής Ένωσης



ΕΣΠΑ  
2007-2013  
πρόγραμμα για την ανάπτυξη  
ΕΥΡΩΠΑΪΚΟ ΚΟΙΝΩΝΙΚΟ ΤΑΜΕΙΟ



15PROC002679569 2015-04-01

μετά και την προσκόμιση των δικαιολογητικών σε έντυπη μορφή, ύστερα από σχετική ειδοποίηση των συμμετεχόντων που δικαιούνται να λάβουν γνώση των δικαιολογητικών που υπεβλήθησαν. Η αποσφράγιση γίνεται μέσω των αρμόδιων πιστοποιημένων στο σύστημα οργάνων της Αναθέτουσας Αρχής, εφαρμοζόμενων κατά τα λοιπά των κείμενων διατάξεων για την ανάθεση δημοσίων συμβάσεων και διαδικασιών.

Αμέσως μετά την ανωτέρω ηλεκτρονική αποσφράγιση, οι συμμετέχοντες στο διαγωνισμό θα έχουν ηλεκτρονική πρόσβαση στο περιεχόμενο του φακέλου των Δικαιολογητικών Κατακύρωσης που αποσφραγίσθηκε.

### 15.5 Απόρριψη Προσφορών

Η απόρριψη Προσφοράς γίνεται με απόφαση του αρμοδίου οργάνου της Αναθέτουσα Αρχή, ύστερα από γνωμοδότηση των αρμοδίων πιστοποιημένων στο σύστημα οργάνων.

Η Προσφορά του υποψήφιου Αναδόχου απορρίπτεται ως απαράδεκτη σε κάθε μία ή περισσότερες από τις κάτωθι περιπτώσεις:

1. Έλλειψη δικαιώματος συμμετοχής σύμφωνα με τα αναφερόμενα στην παρ. 9.
2. Έλλειψη οποιουδήποτε δικαιολογητικού ή/ και παράβαση οποιασδήποτε υποχρέωσης των παρ. 10 και 11.
3. Χρόνος ισχύος Προσφοράς μικρότερος από το ζητούμενο.
4. Χρόνος παράδοσης Έργου μεγαλύτερος από τον προβλεπόμενο.
5. Προσφορά που είναι αόριστη, ανεπίδεκτη εκτίμησης, υπό αίρεση ή/ και δεν προκύπτει με σαφήνεια η προσφερόμενη τιμή.
6. Προσφορά που δεν καλύπτει πλήρως απαραίτους όρους της Διακήρυξης
7. Προσφορά που παρουσιάζει ουσιώδεις αποκλίσεις από τους όρους και τις τεχνικές προδιαγραφές της Διακήρυξης.
8. Προσφορά που δεν συνοδεύεται από τη νόμιμη εγγυητική επιστολή συμμετοχής στο διαγωνισμό.
9. Όταν συντρέχει κάποιος από τους λόγους της παραγράφου 10 της διακήρυξης.

Η Αναθέτουσα Αρχή επιφυλάσσει του δικαιώματος να απορρίψει, ανεξάρτητα από το στάδιο που βρίσκεται ο Διαγωνισμός, Προσφορά υποψηφίου Αναδόχου για την οποία προκύπτει ότι συντρέχουν λόγοι απόρριψης ή λόγοι αποκλεισμού του Υποψηφίου, σύμφωνα με τα οριζόμενα στην παρούσα.

### 15.6 Προσφυγές – Ενστάσεις

Ενστάσεις και προσφυγές υποβάλλονται για τους λόγους και με τη διαδικασία που προβλέπονται από το άρθρο 15 του Π.Δ. 118/07 μέσω του συστήματος και επισυνάπτοντας το σχετικό έγγραφο σε μορφή αρχείου pdf το οποίο φέρει ψηφιακή υπογραφή.

Ενστάσεις που υποβάλλονται αναρμοδίως και για οποιοδήποτε άλλο λόγο, πλην των αναφερόμενων παραπάνω, απορρίπτονται ως απαράδεκτες.



Ευρωπαϊκή Ένωση  
Ευρωπαϊκό Κοινωνικό Ταμείο



ΕΠΙΧΕΙΡΗΣΙΑΚΟ ΠΡΟΓΡΑΜΜΑ  
ΕΚΠΑΙΔΕΥΣΗ ΚΑΙ ΔΙΑ ΒΙΟΥ ΜΑΘΗΣΗ  
επένδυση στην κοινωνία της γνώσης  
ΥΠΟΥΡΓΕΙΟ ΠΑΙΔΕΙΑΣ ΚΑΙ ΘΡΗΣΚΕΥΜΑΤΩΝ  
ΕΙΔΙΚΗ ΥΠΗΡΕΣΙΑ ΔΙΑΧΕΙΡΙΣΗΣ

Με τη συγχρηματοδότηση της Ελλάδας και της Ευρωπαϊκής Ένωσης



ΕΣΠΑ  
2007-2013  
πρόγραμμα για την ανάπτυξη  
ΕΥΡΩΠΑΪΚΟ ΚΟΙΝΩΝΙΚΟ ΤΑΜΕΙΟ

15PROC002679569 2015-04-01

Όσον αφορά στην κατάθεση των σχετικών παραβόλων, όπου απαιτείται, αυτά υποβάλλονται από τους πιστοποιημένους οικονομικούς φορείς με τη διαδικασία που ορίζεται από το TAXISNET του Υπουργείου Οικονομικών.

Όσον αφορά στην κατάθεση των σχετικών παραβόλων, όπου απαιτείται, αυτά υποβάλλονται από τους πιστοποιημένους οικονομικούς φορείς -χρήστες σε μορφή αρχείου .pdf προσκομιζόμενα εντός τριών (3) εργασίμων ημερών και σε έντυπη μορφή (πρωτότυπο ή ακριβές αντίγραφο) στην αρμόδια υπηρεσία ή βάσει του Ν. 3943/2011 ( ΦΕΚ /Α/66/31-3-11) και της Υπουργικής απόφασης «περί ηλεκτρονικού παραβόλου» ΠΟΛ 1163/3-7-13 (ΦΕΚ 1675/Β/2013) όπως κάθε φορά αυτά ισχύουν.

Μετά την υποβολή των ενστάσεων/προσφυγών η Αναθέτουσα Αρχή προβαίνει στην αξιολόγηση αυτών μέσω των αρμόδιων πιστοποιημένων στο Σύστημα οργάνων της, εφαρμοζόμενων κατά τα λοιπά των κειμένων διατάξεων για την ανάθεση δημοσίων συμβάσεων και των διαδικασιών της.

### 15.7 Χρόνος και τρόπος πρόσβασης στα έγγραφα

Οι οικονομικοί φορείς που συμμετέχουν στη διαγωνιστική διαδικασία έχουν πρόσβαση στα έγγραφα που παράγονται στο Σύστημα με τον τρόπο και στο χρόνο που ορίζεται από τις κατά περίπτωση κείμενες διατάξεις, εφαρμοζόμενων κατά τα λοιπά των διατάξεων του άρθρου 5 του ν. 2690/1999, των διατάξεων για το ηλεκτρονικό δημόσιο έγγραφο (ΥΑΠ/Φ.40.4/3/1031/2012 ΦΕΚ Β' 1317/23.04.2012) και αυτών της περίπτωσης β της παραγράφου 2 του άρθρου 6 του ν. 4155/2013.

## 16.ΚΑΤΑΡΤΙΣΗ ΣΥΜΒΑΣΗΣ – ΓΕΝΙΚΟΙ ΟΡΟΙ ΣΥΜΒΑΣΗΣ

### 16.1 Υπογραφή Σύμβασης –Εγγυήσεις

1. Μεταξύ της Αναθέτουσα Αρχής και του Αναδόχου θα υπογραφεί Σύμβαση.
2. Τυχόν υποβολή σχεδίων Σύμβασης από τους υποψηφίους μαζί με τις Προσφορές τους, δε δημιουργεί καμία δέσμευση για την Αναθέτουσα Αρχή.
3. Η Σύμβαση θα καταρτιστεί στην ελληνική γλώσσα με βάση τους όρους που περιλαμβάνονται στη Διακήρυξη και την Προσφορά του Αναδόχου, θα διέπεται από το ελληνικό δίκαιο και δεν μπορεί να περιέχει όρους αντίθετους προς το περιεχόμενο της παρούσας. Το κείμενο της Σύμβασης θα κατισχύει των παραρτημάτων της εκτός προφανών ή πασιδηλών παραδρομών. Για θέματα, που δε θα ρυθμίζονται ρητώς από τη Σύμβαση και τα παραρτήματα αυτής ή σε περίπτωση που ανακύψουν αντικρουόμενοι - αντιφατικοί όροι και διατάξεις αυτής, θα λαμβάνονται υπόψη κατά σειρά η Τεχνική Προσφορά του Αναδόχου, η Οικονομική του Προσφορά και η παρούσα Διακήρυξη, εφαρμοζόμενων επίσης συμπληρωματικώς των οικείων διατάξεων του Αστικού Κώδικα.

Η σύμβαση θα ισχύει από την ημερομηνία υπογραφής της και έως τις **30/9/2015** (ημερομηνία λήξης του προγράμματος).

Η παράδοση των παραδοτέων κάθε Τμήματος περιγράφεται αναλυτικά στο **ΠΑΡΑΡΤΗΜΑ Α: ΤΕΧΝΙΚΕΣ ΠΡΟΔΙΑΓΡΑΦΕΣ – ΤΕΧΝΙΚΗ ΥΠΟΣΤΗΡΙΞΗ- ΕΚΠΑΙΔΕΥΣΗ - ΓΕΝΙΚΟΙ ΟΡΟΙ- ΠΑΡΑΔΟΤΕΑ –ΠΛΗΡΟΦΟΡΙΕΣ** της παρούσης προκήρυξης.



Ευρωπαϊκή Ένωση  
Ευρωπαϊκό Κοινωνικό Ταμείο



ΕΠΙΧΕΙΡΗΣΙΑΚΟ ΠΡΟΓΡΑΜΜΑ  
ΕΚΠΑΙΔΕΥΣΗ ΚΑΙ ΔΙΑ ΒΙΟΥ ΜΑΘΗΣΗ  
*επένδυση στην κοινωνία της γνώσης*  
ΥΠΟΥΡΓΕΙΟ ΠΑΙΔΕΙΑΣ ΚΑΙ ΘΡΗΣΚΕΥΜΑΤΩΝ  
ΕΙΔΙΚΗ ΥΠΗΡΕΣΙΑ ΔΙΑΧΕΙΡΙΣΗΣ

Με τη συγχρηματοδότηση της Ελλάδας και της Ευρωπαϊκής Ένωσης



ΕΥΡΩΠΑΪΚΟ ΚΟΙΝΩΝΙΚΟ ΤΑΜΕΙΟ

15PROC002679569 2015-04-01

Ο Ανάδοχος που τελικά θα επιλεγεί είναι υποχρεωμένος μέσα σε προθεσμία **δέκα (10) ημερών** από την κοινοποίηση της έγκρισης του αποτελέσματος, να προσέλθει στην Αναθέτουσα Αρχή για την υπογραφή της σχετικής σύμβασης, η οποία επισυνάπτεται στην παρούσα προκήρυξη (ΠΔ118 /2007, Άρθρο 23), προσκομίζοντας και την προβλεπόμενη **εγγύηση καλής εκτέλεσης αυτής, το ύψος της οποίας αντιστοιχεί σε ποσοστό 5% του συμβατικού τιμήματος μη συμπεριλαμβανομένου Φ.Π.Α.** [ Ν. 4281/14 (ΦΕΚ 160/Α΄/8-8-2014) αρθ. 157].

Ο χρόνος της εγγύησης καλής εκτέλεσης είναι κατά δύο (2) μήνες μεγαλύτερος από το χρόνο της εκτέλεσης της σύμβασης.

Αν περάσει η προθεσμία των δέκα (10) ημερών από την έγγραφη ειδοποίηση χωρίς ο Ανάδοχος να παρουσιασθεί για να υπογράψει, κηρύσσεται έκπτωτος με απόφαση της Επιτροπής Ερευνών του Ε.Μ.Π. σύμφωνα με τα οριζόμενα στο Άρθρο 34 του Π.Δ. 118/2007.

Στην περίπτωση αυτή η Επιτροπή Ερευνών μπορεί να αποφασίσει την ανάθεση του έργου στον επόμενο κατά σειρά κατάταξης ή την επανάληψη του διαγωνισμού. Σε κάθε περίπτωση, η απόφαση λαμβάνεται σε βάρος του εκπτώτου και επιφέρει τη λήψη κάθε μέτρου για την αποκατάσταση κάθε ζημιάς του Ειδικού Λογαριασμού.

Η σύμβαση θα υπογραφεί από τον Ανάδοχο ή τον νόμιμο εκπρόσωπο του Αναδόχου και την Αναθέτουσα Αρχή και θα είναι γραμμένη στην Ελληνική γλώσσα σύμφωνα με την Ελληνική Νομοθεσία, από την οποία διέπεται και κάθε διαφορά που θα μπορούσε να προκύψει στο μέλλον, η οποία θα υπάγεται στην αρμοδιότητα των Ελληνικών δικαστηρίων.

Η ανωτέρω Εγγυητική Επιστολή εκδίδεται σύμφωνα με το υπόδειγμα του παραρτήματος Δ της διακήρυξης

Η Εγγύηση Καλής Εκτέλεσης Σύμβασης επιστρέφεται μετά την οριστική ποσοτική και ποιοτική παραλαβή του Έργου, ύστερα από την εκκαθάριση των τυχόν απαιτήσεων από τους δύο συμβαλλόμενους.

## 16.2 Τρόπος Πληρωμής – Κρατήσεις

Η πληρωμή του μειοδότη, **μετά την ολοκλήρωση της εκάστοτε τμηματικής προμήθειας** από την Αρμόδια Επιτροπή Παρακολούθησης και Οριστικής Παραλαβής, με τιμολόγια επί πιστώσει που θα εκδίδονται ξεχωριστά για κάθε Τμήμα ή για σύνολο Τμημάτων και όπως αναλυτικά αναφέρεται στο **ΠΑΡΑΡΤΗΜΑ Α: ΤΕΧΝΙΚΕΣ ΠΡΟΔΙΑΓΡΑΦΕΣ – ΤΕΧΝΙΚΗ ΥΠΟΣΤΗΡΙΞΗ- ΕΚΠΑΙΔΕΥΣΗ - ΓΕΝΙΚΟΙ ΟΡΟΙ- ΠΑΡΑΔΟΤΕΑ –ΠΛΗΡΟΦΟΡΙΕΣ, ενότητα Α.5 ΟΙΚΟΝΟΜΙΚΟΣ ΣΧΕΔΙΑΣΜΟΣ/ ΣΤΑΔΙΑ ΑΠΟΠΛΗΡΩΜΗΣ** της παρούσης. Η Αναθέτουσα Αρχή δεν θα προχωρά σε καμία πληρωμή εάν τα παραδοτέα δεν έχουν παραληφθεί από την Αναθέτουσα Αρχή σύμφωνα με τα όσα σχετικά προβλέπονται στην παρούσα προκήρυξη.

Το κόστος θα βαρύνει το κονδύλι για την προμήθεια εξοπλισμού στο πλαίσιο υλοποίησης της Πράξης «ΘΑΛΗΣ - ΕΜΠ – Ανάδειξη της φυσικής μας κληρονομιάς: αξιοποίηση τεχνολογιών αιχμής για την ακριβή ψηφιακή αποτύπωση και αναδημιουργία σκελετικών τμημάτων των τελευταίων ευρωπαϊκών ελεφάντων» στον Άξονα Προτεραιότητας «11 – Ενίσχυση του ανθρώπινου κεφαλαίου για την προαγωγή της έρευνας και της καινοτομίας στις 3 Περιφέρειες Σταδιακής Εξόδου», η οποία συγχρηματοδοτείται από την Ευρωπαϊκή Ένωση (Ευρωπαϊκό Κοινωνικό Ταμείο) και από εθνικούς πόρους μέσω του Επιχειρησιακού Προγράμματος «Εκπαίδευση και Δια Βίου Μάθηση» με Κωδικό MIS 380135, με Κωδικό ΕΔΕΙΛ 68/1128 και Επιστημονικό Υπεύθυνο τον Καθηγητή κ. Χριστόφορο Προβατίδη.



Ευρωπαϊκή Ένωση  
Ευρωπαϊκό Κοινωνικό Ταμείο



ΕΠΙΧΕΙΡΗΣΙΑΚΟ ΠΡΟΓΡΑΜΜΑ  
ΕΚΠΑΙΔΕΥΣΗ ΚΑΙ ΔΙΑ ΒΙΟΥ ΜΑΘΗΣΗ  
*επένδυση στην κοινωνία της γνώσης*  
ΥΠΟΥΡΓΕΙΟ ΠΑΙΔΕΙΑΣ ΚΑΙ ΘΡΗΣΚΕΥΜΑΤΩΝ  
ΕΙΔΙΚΗ ΥΠΗΡΕΣΙΑ ΔΙΑΧΕΙΡΙΣΗΣ

Με τη συγχρηματοδότηση της Ελλάδας και της Ευρωπαϊκής Ένωσης



ΕΣΠΑ  
2007-2013  
πρόγραμμα για την ανάπτυξη  
ΕΥΡΩΠΑΪΚΟ ΚΟΙΝΩΝΙΚΟ ΤΑΜΕΙΟ

## 15PROC002679569 2015-04-01

Η Αναθέτουσα Αρχή δεν θα προχωρά σε καμία πληρωμή για την ολοκλήρωση παραδοτέου εάν το παραδοτέο δεν έχει δοθεί από τον Ανάδοχο και δεν έχει παραληφθεί από την Αναθέτουσα Αρχή σύμφωνα με τα όσα σχετικά προβλέπονται στην παρούσα προκήρυξη.

**Απαραίτητη προϋπόθεση** για την καταβολή των πληρωμών είναι ότι θα έχουν καταβληθεί στον Ειδικό Λογαριασμό του ΕΜΠ τα χρηματικά ποσά που αντιστοιχούν στην εκάστοτε φάση του έργου από τον φορέα χρηματοδότησης. Η πληρωμή της αξίας του προσφερόμενου έργου θα γίνει με τακτικά χρηματικά εντάλματα, τα οποία θα εκδίδονται στο όνομα του αναδόχου, και με την προσκόμιση των νομίμων δικαιολογητικών και συνοδευτικών εγγράφων που προβλέπονται από τις ισχύουσες διατάξεις (τιμολόγιο, ασφαλιστική ενημερότητα, δελτίο φορολογικής ενημερότητας και συμβολαιογραφικό πληρεξούσιο σε περίπτωση μη εμφάνισης του δικαιούχου) κατά το χρόνο πληρωμής, σε χρόνο προσδιοριζόμενο από την αναγκαία διοικητική διαδικασία για έκδοση του σχετικού χρηματικού εντάλματος και ανάλογα με **την πρόοδο υλοποίησης του έργου**, {εφαρμόζονται τα όσα αναφέρονται στο άρθρο 35 του Κώδικα Προμηθειών Δημοσίου (Π.Δ. 118/2007)}. Η πληρωμή της αξίας του προσφερόμενου έργου θα γίνεται σε ευρώ.. **Σε κάθε τιμολόγιο πρέπει να φαίνεται με σαφήνεια η αναλυτική τιμή χρέωσης.**

Τον ανάδοχο βαρύνουν τα μεταφορικά και κάθε είδους έξοδα μέχρι τον τόπο και χώρο της τοποθέτησης, που θα υποδειχθεί από τον Ειδικό Λογαριασμό του ΕΜΠ.

Ο ανάδοχος θα επιβαρυνθεί με κάθε νόμιμη ασφαλιστική εισφορά και κράτηση υπέρ νομικών προσώπων ή άλλων οργανισμών, η οποία κατά νόμο βαρύνει τον Ανάδοχο (3% υπέρ ΜΤΠΥ και χαρτόσημο επί της υπέρ του ΜΤΠΥ κράτησης ήτοι σύνολο 3.072%).

Ο ανάδοχος θα επιβαρυνθεί με κράτηση υπέρ της Ε.Α.Α.ΔΗ.ΣΥ 0,1% η οποία υπολογίζεται επί της αξίας χωρίς Φ.Π.Α, της αρχικής καθώς και κάθε συμπληρωματικής σύμβασης (Σύμφωνα με την παράγραφο 3 του άρθρου 4 του νόμου 4013/2011 (ΦΕΚ 204 Α'/15-09-2011)).

Στην καθαρή αξία θα γίνει παρακράτηση φόρου 4% για την προμήθεια αγαθών και 8% για την παροχή υπηρεσίας άρθρο 55 παρ.1 εδ. στ' του Ν.2238/1994 ΦΕΚ 151/Α/94 και Ν. 4172/2013 αρ. 64 παρ.2 φόρος εισοδήματος, όπως ισχύει, υπολογίζεται επί της αξίας εκτός ΦΠΑ.

Οι πληρωμές θα γίνονται με την προσκόμιση των νομίμων δικαιολογητικών που προβλέπονται από τις ισχύουσες διατάξεις κατά το χρόνο πληρωμής και σε χρόνο προσδιοριζόμενο από την αναγκαία διοικητική διαδικασία για έκδοση των σχετικών χρηματικών ενταλμάτων. Τραπεζικά τέλη ή άλλες επιβαρύνσεις επιβαρύνουν αποκλειστικά τον Ανάδοχο.

Τυχόν κρατήσεις που θα επιβληθούν με νεώτερες διατάξεις θα βαρύνουν τους προμηθευτές.

### 16.3 Εκχώρηση της Σύμβασης

Ο ανάδοχος δεν δικαιούται να μεταβιβάσει ή εκχωρήσει τη σύμβαση ή μέρος αυτής. Ο ανάδοχος δεν δικαιούται να εκχωρήσει, χωρίς την έγγραφη άδεια της αναθέτουσας αρχής, το δικαίωμα είσπραξης της συμβατικής του αμοιβής.

### 16.4 Λύση της Σύμβασης



Ευρωπαϊκή Ένωση  
Ευρωπαϊκό Κοινωνικό Ταμείο



ΕΠΙΧΕΙΡΗΣΙΑΚΟ ΠΡΟΓΡΑΜΜΑ  
ΕΚΠΑΙΔΕΥΣΗ ΚΑΙ ΔΙΑ ΒΙΟΥ ΜΑΘΗΣΗ  
επένδυση στην κοινωνία της γνώσης  
ΥΠΟΥΡΓΕΙΟ ΠΑΙΔΕΙΑΣ ΚΑΙ ΘΡΗΣΚΕΥΜΑΤΩΝ  
ΕΙΔΙΚΗ ΥΠΗΡΕΣΙΑ ΔΙΑΧΕΙΡΙΣΗΣ

Με τη συγχρηματοδότηση της Ελλάδας και της Ευρωπαϊκής Ένωσης



ΕΣΠΑ  
2007-2013  
πρόγραμμα για την ανάπτυξη  
ΕΥΡΩΠΑΪΚΟ ΚΟΙΝΩΝΙΚΟ ΤΑΜΕΙΟ

15PROC002679569 2015-04-01

Η Σύμβαση λυείται αυτοδικαίως και πριν την παροδο της χρονικής της διάρκειας, σε περίπτωση κατά την οποία ο Ανάδοχος τεθεί υπό αναγκαστική διαχείριση ή εκκαθάριση, λυθεί ή ανακληθεί η άδεια λειτουργίας του ή γίνουν πράξεις αναγκαστικής εκτελέσεως σε βάρος του, στο σύνολο ή σε σημαντικό μέρος των περιουσιακών του στοιχείων. Μετά την με οιονδήποτε τρόπο λύση της Σύμβασης, ο Ανάδοχος υποχρεούται μετά από σχετική δήλωση της Αναθέτουσας Αρχής:

1. Να απέσχει από τη διενέργεια οποιοσδήποτε εργασίας, έργου, παροχής υπηρεσιών ή εκτέλεσης υποχρεώσεώς του που πηγάζει από τη Σύμβαση, πλην εκείνων που επιβάλλονται για την διασφάλιση προϊόντων, εργασιών και εγκαταστάσεων.
2. Να παραδώσει, σε χρόνο που θα προσδιορίσει η Αναθέτουσα Αρχή, όποιο έργο ή εργασία (ολοκληρωμένο ή μη) έχει εκπονήσει ή έχει στην κατοχή του.
3. Να παραδώσει στην Αναθέτουσα Αρχή κάθε εξοπλισμό, υλικά ή άλλα αγαθά που αφορούν άμεσα ή έμμεσα την εκτέλεση της Σύμβασης και ευρίσκονται στην κατοχή του.
4. Το συντομότερο δυνατό μετά τη λύση της Σύμβασης, η Αναθέτουσα Αρχή, μετά από γνωμοδότηση της Επιτροπής Διενέργειας και Αξιολόγησης και της Επιτροπής Παραλαβής βεβαιώνει την αξία των ήδη υπό προμήθεια υλικών -κατά τον χρόνο λύσης της Σύμβασης- μέρους αυτής, καθώς και κάθε οφειλή έναντι του Αναδόχου κατά την ημερομηνία λύσης της Σύμβασης. Η καταβολή προς τον Ανάδοχο οποιουδήποτε ποσού αναστέλλεται μέχρις εκκαθάρισεως των μεταξύ των συμβαλλόμενων μερών υποχρεώσεων και γίνεται, σύμφωνα με τα όσα ορίζονται στην προκήρυξη και στη σύμβαση περί Έκπτωσης του Αναδόχου και στις Ποινικές Ρήτρες. Η Αναθέτουσα Αρχή μπορεί να συμψηφίζει σχετικά οποιαδήποτε απαίτησή της έναντι του Αναδόχου.

### 16.5 Ποινικές Ρήτρες – Εκπτώσεις

Αν παρέλθει η συμφωνημένη ημερομηνία παράδοσης των ειδών χωρίς αυτά να έχουν παραδοθεί σύμφωνα με τους συμβατικούς όρους, τότε ο προμηθευτής υποχρεούται να καταβάλλει ποινική ρήτρα η οποία διαμορφώνεται από 1% έως 10% επί του συμβατικού τιμήματος αυτών ανάλογα με το χρόνο καθυστέρησης (άρθρο 32 του Π.Δ. 118/2007) με ανάλογη κατάπτωση μερική ή ολική της εγγυητικής καλής εκτέλεσης της σύμβασης.

Οι ποινικές ρήτρες δεν επιβάλλονται και η έκπτωση δεν επέρχεται αν ο προμηθευτής αποδείξει ότι η καθυστέρηση οφείλεται σε ανώτερη βία κατά τα οριζόμενα στο αρ. 37 του ΠΔ 118/2007, ή σε υπαιτιότητα του αναθέτοντος.

Επίσης, ο προμηθευτής κηρύσσεται έκπτωτος και εκπίπτει η εγγύηση καλής εκτέλεσης της σύμβασης, αν δεν εκπληρώνει ή εκπληρώνει πλημμελώς τις συμβατικές του υποχρεώσεις ή παραβιάζει ουσιώδη όρο της σύμβασης των λοιπών συμβατικών τευχών, της σχετικής Διακήρυξης και της υποβληθείσας προσφοράς του.

Για τη διαδικασία και τις συνέπειες της έκπτωσης εφαρμόζονται οι διατάξεις του άρθρου 34 του Π.Δ. 118/2007.

Πριν από την κήρυξη του Αναδόχου έκπτωτου, η Αναθέτουσα Αρχή μπορεί, κατά την απόλυτη διακριτική ευχέρειά της, να τάξει/θέσει συγκεκριμένη προθεσμία συμμόρφωσής του προς τις Συμβατικές Υποχρεώσεις του.



Ευρωπαϊκή Ένωση  
Ευρωπαϊκό Κοινωνικό Ταμείο



ΥΠΟΥΡΓΕΙΟ ΠΑΙΔΕΙΑΣ ΚΑΙ ΘΡΗΣΚΕΥΜΑΤΩΝ  
ΕΙΔΙΚΗ ΥΠΗΡΕΣΙΑ ΔΙΑΧΕΙΡΙΣΗΣ

Με τη συγχρηματοδότηση της Ελλάδας και της Ευρωπαϊκής Ένωσης



ΕΥΡΩΠΑΪΚΟ ΚΟΙΝΩΝΙΚΟ ΤΑΜΕΙΟ

15PROC002679569 2015-04-01

Με την απόφαση κήρυξης του Αναδόχου εκπέμπεται, λύεται η Σύμβαση εφαρμοζόμενου κατά τα λοιπά του άρθρου περί λύσης της σύμβασης. Η μη άσκηση από την Αναθέτουσα Αρχή οποιοσδήποτε αρμοδιότητάς της, δεν μπορεί σε καμία περίπτωση, να θεωρηθεί ότι αποτελεί είτε σχετική παραίτηση της Αναθέτουσας Αρχής, είτε σχετική σιωπηρή άσκηση της εν λόγω αρμοδιότητας.

### 17.ΕΚΤΕΛΩΝΙΣΜΟΣ - ΑΣΦΑΛΙΣΤΡΑ - ΦΟΡΟΙ – ΔΑΣΜΟΙ:

Ο ανάδοχος θα αναλάβει τον εκτελωνισμό των προϊόντων της προσφοράς, τα οποία θα παραδώσει ελεύθερα, εγκατεστημένα και σε πλήρη λειτουργία στους χώρους εγκατάστασής τους. Οι δασμοί, φόροι και λοιπές δημοσιονομικές επιβαρύνσεις βαρύνουν τον ανάδοχο. Τον κίνδυνο κάθε βλάβης, φθοράς ή απώλειας του εξοπλισμού και κάθε τμήματος αυτού, φέρει μέχρι την εγκατάστασή του στο ΕΜΠ ο προμηθευτής.

### 18. ΕΦΑΡΜΟΣΤΕΟ ΔΙΚΑΙΟ

Ο Ανάδοχος και η Αναθέτουσα Αρχή θα προσπαθούν να ρυθμίζουν φιλικά κάθε διαφορά, που τυχόν θα προκύψει στις μεταξύ τους σχέσεις κατά τη διάρκεια της ισχύος της Σύμβασης που θα υπογραφεί. Επί διαφωνίας, κάθε διαφορά θα λύεται από τα ελληνικά δικαστήρια και συγκεκριμένα τα δικαστήρια Αθηνών, εφαρμοστέο δε δίκαιο είναι πάντοτε το Ελληνικό και το Κοινοτικό δίκαιο. Δεν αποκλείεται, ωστόσο, για ορισμένες περιπτώσεις εφόσον συμφωνούν και τα δύο μέρη, να προβλεφθεί στη Σύμβαση προσφυγή των συμβαλλομένων, αντί των δικαστηρίων, σε διαιτησία σύμφωνα πάντα με την ελληνική νομοθεσία και με όσα μεταξύ τους συμφωνήσουν. Αν δεν επέλθει τέτοια συμφωνία, η αρμοδιότητα για την επίλυση της διαφοράς ανήκει στα ελληνικά δικαστήρια κατά τα οριζόμενα στην προηγούμενη παράγραφο.

**Ο ΠΡΟΕΔΡΟΣ ΤΗΣ ΕΠΙΤΡΟΠΗΣ  
ΔΙΑΧΕΙΡΙΣΗΣ ΤΟΥ ΕΛΚΕ ΕΜΠ**

**ΣΠΥΡΙΔΩΝ Α. ΜΑΥΡΑΚΟΣ**

Εσωτερική διανομή:

1. Νομικός Σύμβουλος Ε.Μ.Π
2. Προϊσταμένη ΕΛΚΕ Ε.Μ.Π
3. Νόμιμος εκπρόσωπος ΕΛΚΕ/ΕΜΠ
4. Υπεύθυνος έργου
5. Επιτροπή Ερευνών



Ευρωπαϊκή Ένωση  
Ευρωπαϊκό Κοινωνικό Ταμείο



ΕΠΙΧΕΙΡΗΣΙΑΚΟ ΠΡΟΓΡΑΜΜΑ  
ΕΚΠΑΙΔΕΥΣΗ ΚΑΙ ΔΙΑ ΒΙΟΥ ΜΑΘΗΣΗ  
*επένδυση στην κοινωνία της γνώσης*  
ΥΠΟΥΡΓΕΙΟ ΠΑΙΔΕΙΑΣ ΚΑΙ ΘΡΗΣΚΕΥΜΑΤΩΝ  
ΕΙΔΙΚΗ ΥΠΗΡΕΣΙΑ ΔΙΑΧΕΙΡΙΣΗΣ

Με τη συγχρηματοδότηση της Ελλάδας και της Ευρωπαϊκής Ένωσης



ΕΣΠΑ  
2007-2013  
πρόγραμμα για την ανάπτυξη  
ΕΥΡΩΠΑΪΚΟ ΚΟΙΝΩΝΙΚΟ ΤΑΜΕΙΟ

15PROC002679569 2015-04-01

**19.ΠΑΡΑΡΤΗΜΑΤΑ**

- A. ΤΕΧΝΙΚΕΣ ΠΡΟΔΙΑΓΡΑΦΕΣ – ΤΕΧΝΙΚΗ ΥΠΟΣΤΗΡΙΞΗ- ΕΚΠΑΙΔΕΥΣΗ - ΓΕΝΙΚΟΙ ΟΡΟΙ- ΠΑΡΑΔΟΤΕΑ -ΠΛΗΡΟΦΟΡΙΕΣ
- B. ΣΧΕΔΙΟ ΣΥΜΒΑΣΗΣ
- Γ. ΥΠΟΔΕΙΓΜΑ ΕΓΓΥΗΤΙΚΗΣ ΕΠΙΣΤΟΛΗΣ ΣΥΜΜΕΤΟΧΗΣ ΣΤΟ ΔΙΑΓΩΝΙΣΜΟ
- Δ. ΥΠΟΔΕΙΓΜΑ ΕΓΓΥΗΤΙΚΗΣ ΚΑΛΗΣ ΕΚΤΕΛΕΣΗΣ ΤΗΣ ΣΥΜΒΑΣΗΣ



Ευρωπαϊκή Ένωση  
Ευρωπαϊκό Κοινωνικό Ταμείο



ΕΠΙΧΕΙΡΗΣΙΑΚΟ ΠΡΟΓΡΑΜΜΑ  
ΕΚΠΑΙΔΕΥΣΗ ΚΑΙ ΔΙΑ ΒΙΟΥ ΜΑΘΗΣΗ  
*επένδυση στην κοινωνία της γνώσης*

ΥΠΟΥΡΓΕΙΟ ΠΑΙΔΕΙΑΣ ΚΑΙ ΘΡΗΣΚΕΥΜΑΤΩΝ  
ΕΙΔΙΚΗ ΥΠΗΡΕΣΙΑ ΔΙΑΧΕΙΡΙΣΗΣ

Με τη συγχρηματοδότηση της Ελλάδας και της Ευρωπαϊκής Ένωσης



ΕΥΡΩΠΑΪΚΟ ΚΟΙΝΩΝΙΚΟ ΤΑΜΕΙΟ

15PROC002679569\_2015-04-01

**ΠΑΡΑΡΤΗΜΑ Α: ΤΕΧΝΙΚΕΣ ΠΡΟΔΙΑΓΡΑΦΕΣ – ΤΕΧΝΙΚΗ ΥΠΟΣΤΗΡΙΞΗ- ΕΚΠΑΙΔΕΥΣΗ -  
ΓΕΝΙΚΟΙ ΟΡΟΙ- ΠΑΡΑΔΟΤΕΑ -ΠΛΗΡΟΦΟΡΙΕΣ**

Οι εργασίες και οι προμήθειες που αφορούν την προβολή του επιστημονικού αντικειμένου του ανωτέρω έργου MIS380135 και την μέγιστη διάχυση αυτού μέσω φυσικής έκθεσης έχουν ομαδοποιηθεί σε διακριτά Τμήματα και παρατίθενται ανά Τμήμα.

**Κάθε διαγωνιζόμενος δικαιούται να υποβάλλει προσφορά για ένα ή περισσότερα Τμήματα του διαγωνισμού, όπως αυτά περιγράφονται στο Παράρτημα Α: ΤΕΧΝΙΚΕΣ ΠΡΟΔΙΑΓΡΑΦΕΣ – ΤΕΧΝΙΚΗ ΥΠΟΣΤΗΡΙΞΗ- ΕΚΠΑΙΔΕΥΣΗ - ΓΕΝΙΚΟΙ ΟΡΟΙ- ΠΑΡΑΔΟΤΕΑ –ΠΛΗΡΟΦΟΡΙΕΣ. Απαραίτητη προϋπόθεση για την υποβολή προσφοράς, επί ποινή αποκλεισμού, είναι αυτή να αφορά το σύνολο των ειδών/υπηρεσιών που περιγράφονται σε κάθε Τμήμα.**

Οι προσφορές θα πρέπει να είναι σαφείς, να μην υπερβαίνουν τον εκτιμώμενο προϋπολογισμό και να μην περιέχουν αοριστίες ελλείψει πληροφοριών και μη τεκμηριωμένα στοιχεία.

Συγκεκριμένα, στη συνέχεια αποτυπώνονται οι απαιτήσεις και προδιαγραφές που ο Υποψήφιος Ανάδοχος πρέπει να λάβει υπόψη του κατά την σύνταξη της προσφοράς του.

Στους επιμέρους Πίνακες Συμμόρφωσης, αποτυπώνονται οι απαιτήσεις και οι προδιαγραφές στις οποίες πρέπει να ανταποκρίνεται πλήρως η προσφορά του Αναδόχου σε τεχνικό επίπεδο. **Οι υποψήφιοι ανάδοχοι πρέπει να υποβάλλουν τον κάθε Πίνακα Συμμόρφωσης συμπληρωμένο στην προσφορά τους.**

Πιο συγκεκριμένα:

**ΤΜΗΜΑ Α. ΠΡΟΔΙΑΓΡΑΦΕΣ: ΣΧΕΔΙΑΣΜΟΣ ΚΑΙ ΚΑΤΑΣΚΕΥΗ ΦΥΣΙΚΗΣ ΕΚΘΕΣΗΣ**

**A.1 ΓΕΝΙΚΕΣ ΠΡΟΔΙΑΓΡΑΦΕΣ ΕΚΘΕΜΑΤΩΝ ΔΙΑΜΟΡΦΩΣΗΣ ΧΩΡΩΝ & ΣΧΕΔΙΑΣΜΟΥ**

Το πληροφοριακό υλικό (ότι απαιτείται από εποπτικό υλικό και κείμενα) παραδίδεται στον Ανάδοχο σε ηλεκτρονική μορφή προς επεξεργασία και εκτύπωση. **Απαγορεύεται ρητά να χρησιμοποιηθεί από τον Ανάδοχο για οποιαδήποτε άλλη χρήση. Η ισχύς της ανωτέρω πρότασης είναι διαρκής.** Τα πνευματικά δικαιώματα παραμένουν αντίστοιχα στον Φορέα ή στο φυσικό πρόσωπο που παραχώρησε το υλικό προς εκτύπωση. Αναφέρονται συνοπτικά τα κύρια χαρακτηριστικά. Ακολουθεί επιμέρους ανάλυση.

- Ο Ανάδοχος αναλαμβάνει γενικώς την κατασκευή και το στήσιμο κάθε έκθεσης και την τοποθέτηση των εκθεμάτων στις προθήκες. Τα εκθέματα περιλαμβάνουν μεμονωμένα 3D πρότυπα οστά, πρότυπα οστά σε ανατομική διάταξη με πλαίσιο στήριξης και απολιθωμένα οστά, τα οποία θα παραληφθούν από το Μουσείο Παλαιοντολογίας και Γεωλογίας του Ε.Κ.Π.Α.
- Μέρος των εκθεμάτων είναι Μουσειακό υλικό, νομοθετικά ελεγχόμενο από το Μουσείο Παλαιοντολογίας του ΕΚΠΑ.
- Πρωτότυπα απολιθωμένα οστά που θα ενταχθούν στην έκθεση μεταφέρονται με ευθύνη του ΕΚΠΑ συνοδευόμενα από προσωπικό του ΕΚΠΑ με πλήρη κάλυψη της δαπάνης σχετικής δαπάνης από τον Ανάδοχο. Η συσκευασία – αποσυσκευασία τους κλπ.



Ευρωπαϊκή Ένωση  
Ευρωπαϊκό Κοινωνικό Ταμείο



ΥΠΟΥΡΓΕΙΟ ΠΑΙΔΕΙΑΣ ΚΑΙ ΘΡΗΣΚΕΥΜΑΤΩΝ  
ΕΙΔΙΚΗ ΥΠΗΡΕΣΙΑ ΔΙΑΧΕΙΡΙΣΗΣ

Με τη συγχρηματοδότηση της Ελλάδας και της Ευρωπαϊκής Ένωσης



ΕΥΡΩΠΑΪΚΟ ΚΟΙΝΩΝΙΚΟ ΤΑΜΕΙΟ



15PROC002679569 2015-04-01

πραγματοποιείται από τον Ανάδοχο με οδηγίες του υπεύθυνου της έκθεσης και χρήση κατάλληλων και επαρκών προστατευτικών υλικών. Την ευθύνη καλής και επαρκούς συσκευασίας έχει σε κάθε περίπτωση ο Ανάδοχος.

- Ο Ανάδοχος είναι αποκλειστικά υπεύθυνος
  - Για την τοποθέτηση έως 160 δειγμάτων στις διάφορες προθήκες με χρήση υλικών όπως ράβδοι / ελάσματα Plexiglas, καλαίσθητα μεταλλικά στηρίγματα κá. υπό την καθοδήγηση και έλεγχο των μελών της ΚΕΟ και ΟΕΣ.
  - Για την ανάρτηση όλων των εκτυπώσεων εντός και εκτός των προθηκών
  - Για την ανάρτηση όλων των πινακιδίων / πανό / μουσαμάδων / αφισών.
  - Για την συνολική δημιουργία της έκθεσης και την παράδοση του εκάστοτε εκθεσιακού χώρου.
- Τελικός σχεδιασμός από τον Ανάδοχο των 4 εκθεσιακών χώρων ώστε να εξασφαλιστεί η βέλτιστη αισθητική ποιότητα. Παρέχονται οι ενδεικτικές κατόψεις.
- Κατασκευάζονται διαχωριστικά χώρων (*χωρίς εμφανή κενά προς τον υπόλοιπο χώρο*) - αυτοστηριζόμενα που δύνανται να χρησιμοποιηθούν και ως επιφάνειες ανάρτησης, πάνελ κλπ στους υπάρχοντες χώρους.
- Χρησιμοποιεί **κατακόρυφα πάνελ διαμόρφωσης χώρου** (ΠΡΟΘΗΚΗ Β) προκειμένου να οριοθετήσει την έκθεση μέσα στους επιμέρους χώρους και προτείνει θέσεις για την τοποθέτηση των προθηκών (Α), (Β) και (Γ):
  - Χωρίς εμφανή κενά προς τον υπόλοιπο χώρο
  - χρησιμοποιούνται ως επιφάνειες ανάρτησης
  - έμπροσθεν των τοίχων ή των υπαρχόντων εκθεμάτων
  - Αποκλείεται η χρήση γυψοσανίδας και νοβοπάν
- Ο Ανάδοχος υποχρεούται να φρεσκάρει με χρήση πλαστικού χρώματος τους χώρους των εκθεμάτων πριν την έναρξη τους καθώς και μετά την απομάκρυνση της έκθεσης σύμφωνα με τις υποδείξεις του εκάστοτε υπεύθυνου.
- Ο Ανάδοχος αφήνει τον κάθε χώρο στην προηγούμενη κατάσταση του.
- Δεν επιτρέπεται οι επιφάνειες των χωρισμάτων να στηρίζονται με βίδες, συνδέσμους κλπ σε τοίχους ή στο δάπεδο.
- Ποσοστό των διαχωριστικών των χώρων καλύπτεται από εκτυπωμένους μουσαμάδες – ή άλλες εκτυπώσεις μεγάλων διαστάσεων αναρτημένες.
- Περιορισμένος αριθμός εκτυπώσεων πραγματοποιείται απευθείας στο υλικό ανάρτησης.
- Ο Ανάδοχος αναλαμβάνει όλα τα θέματα του φωτισμού των χώρων και των εκθεμάτων.
- Τοποθέτηση κατάλληλων φωτιστικών στο χώρο αλλά και για τα εκθέματα ώστε να φωτίζονται ομοιόμορφα όλες οι προθήκες & τα πάνελ.
- Τα φωτιστικά σώματα μπορεί να τοποθετηθούν στις επιφάνειες διαμόρφωσης ή να αναρτηθούν σε συρματινούς οδηγούς.
- Τα τελικά σχέδια του αναδόχου για τους 4 χώρους εγκρίνονται από τους υπευθύνους των χώρων υποδοχής των εκθέσεων αλλά και επιλεγμένα μέλη της Ερευνητικής ομάδας του έργου (ΚΕΟ & ΟΕΣ).
- Τυχόν φωτορεαλιστικές απεικονίσεις των προτάσεων θεωρούνται πρόσθετα στοιχεία αξιολόγησης.
- Οι κωδικοί όλων των χρωμάτων και όλων των υλικών που θα χρησιμοποιηθούν διατίθενται από τον υπεύθυνο της έκθεσης σε σχετικούς πίνακες (billofmaterials).



Ευρωπαϊκή Ένωση  
Ευρωπαϊκό Κοινωνικό Ταμείο



ΥΠΟΥΡΓΕΙΟ ΠΑΙΔΕΙΑΣ ΚΑΙ ΘΡΗΣΚΕΥΜΑΤΩΝ  
ΕΙΔΙΚΗ ΥΠΗΡΕΣΙΑ ΔΙΑΧΕΙΡΙΣΗΣ

Με τη συγχρηματοδότηση της Ελλάδας και της Ευρωπαϊκής Ένωσης



ΕΥΡΩΠΑΪΚΟ ΚΟΙΝΩΝΙΚΟ ΤΑΜΕΙΟ

15PROC002679569 2015-04-01

- Ο Ανάδοχος είναι αποκλειστικά υπεύθυνος για την τοποθέτηση του υλικού από έμπειρο προσωπικό, υπό την καθοδήγηση μελών ΚΕΟ και ΟΕΣ αλλά και για την ανάρτηση των εκτυπώσεων.
  - ο Είναι απαραίτητη η διάθεση ενός αποδεδειγμένα έμπειρου (σε θέματα οστών) συντηρητή κατά τις φάσεις ανάπτυξης των εκθεμάτων. Σχετική έγκριση από ΕΥ και Υπ. Έκθεσης.
- Αν ζητηθεί, ο Ανάδοχος υποχρεούται να αφαιρέσει όλες τις κατασκευές από τον κάθε εκθεσιακό χώρο και να παραδώσει τον χώρο στην προηγούμενη κατάσταση του.

Συνολικά Ο ανάδοχος αναλαμβάνει την διαμόρφωση των τεσσάρων (4) εκθεσιακών χώρων και την δημιουργία της έκθεσης με ιδιαίτερα ποιοτικό αποτέλεσμα, αφού η έκθεση αποτελεί το τελικό και κύριο παραδοτέο του έργου.

Τα επιμέρους παραδοτέα του έργου MIS380135 παρουσιάζονται σταδιακά σε 4 εκθεσιακούς χώρους, στο ΕΜΠ, στο ΕΚΠΑ, στην Λέσβο και παραμένουν σε μόνιμη έκθεση στην Τήλο για απεριόριστο διάστημα.

Ειδικότερα η Έκθεση θα υλοποιηθεί:

1. Στο ΕΜΠ, σε εγκαταστάσεις της Σχολής Μηχανολόγων Μηχανικών και σε χώρο που θα διαμορφωθεί καταλλήλως (ΠΟΛΥΤΕΧΝΕΙΟΥΠΟΛΗ ΖΩΓΡΑΦΟΥ). *Η συνολική επιφάνεια του διαθέσιμου χώρου είναι περίπου 80 τμ.*
2. Στο Μουσείο Παλαιοντολογίας και Γεωλογίας του ΕΚΠΑ (ΠΑΝΕΠΙΣΤΗΜΙΟΥΠΟΛΗ ΖΩΓΡΑΦΟΥ). *Η συνολική επιφάνεια του διαθέσιμου χώρου είναι περίπου 90 τμ.*
3. Στην Λέσβο σε παράρτημα του Μουσείου Παλαιοντολογίας Γεωλογίας στην Βρισά Λέσβου. *Η συνολική επιφάνεια του διαθέσιμου χώρου είναι περίπου 80 τμ.*
4. Στη Νήσο Τήλο από όπου προέρχεται και το πρωτότυπο υλικό μελέτης σε κτίριο που έχει δημιουργηθεί για την παρουσίαση των ευρημάτων του σπηλαιίου (ΝΗΣΟΣ ΤΗΛΟΣ). *Η συνολική επιφάνεια του διαθέσιμου χώρου είναι περίπου 90 τμ.*

**Κατά τις μεταφορές από τον ένα εκθεσιακό χώρο στον άλλο δεν επιτρέπεται η ενδιάμεση μεταφόρτωση των εκθεμάτων από την μεταφορική εταιρία. Το μεταφορικό μέσο που θα χρησιμοποιηθεί χρησιμοποιείται αποκλειστικά για τα εκθέματα, τις προθήκες κλπ. και όχι για την πρόσθετη μεταφορά αντικειμένων που δεν έχουν σχέση με την έκθεση. Τα εκθέματα και όλο το υλικό θα πρέπει να είναι ασφαλισμένο από τον ανάδοχο για φθορές και ζημιές.**

**Επίσης ο Ανάδοχος θα πρέπει**

- Να διαθέτει τουλάχιστον πενταετή εμπειρία στην ανάπτυξη σχετικών εκθέσεων ή μουσείων ή παρουσιάσεων αντικειμένων ή εικαστικών εκδηλώσεων.
- Να υποβάλει σχετικό φωτογραφικό έντυπο υλικό και ψηφιακά δείγματα από 3 τουλάχιστον σχετικά έργα που έχει υλοποιήσει  
Να δηλώσει υπεύθυνα ότι γνωρίζει και έχει λάβει υπ' όψη τις ιδιαιτερότητες κάθε χώρου όπου θα υλοποιηθούν οι εκθέσεις.
- Να συμπεριλάβει 2D αρχιτεκτονικά σχέδια έκθεσης για τους 4 εκθεσιακούς χώρους



Ευρωπαϊκή Ένωση  
Ευρωπαϊκό Κοινωνικό Ταμείο



ΕΠΙΧΕΙΡΗΣΙΑΚΟ ΠΡΟΓΡΑΜΜΑ  
ΕΚΠΑΙΔΕΥΣΗ ΚΑΙ ΔΙΑ ΒΙΟΥ ΜΑΘΗΣΗ  
*επένδυση στην κοινωνία της γνώσης*  
ΥΠΟΥΡΓΕΙΟ ΠΑΙΔΕΙΑΣ ΚΑΙ ΘΡΗΣΚΕΥΜΑΤΩΝ  
ΕΙΔΙΚΗ ΥΠΗΡΕΣΙΑ ΔΙΑΧΕΙΡΙΣΗΣ

Με τη συγχρηματοδότηση της Ελλάδας και της Ευρωπαϊκής Ένωσης



ΕΣΠΑ  
2007-2013  
πρόγραμμα για την ανάπτυξη  
ΕΥΡΩΠΑΪΚΟ ΚΟΙΝΩΝΙΚΟ ΤΑΜΕΙΟ

15PROC002679569 2015-04-01

- Να συμπεριλάβει 3D ρεαλιστικές απεικονίσεις (renders) τμημάτων της έκθεσης αν το επιλέξει.
- Να συμπεριλάβει σχέδια 2D και 3D των προθηκών Α, Β, Γ καθώς και των διαχωριστικών πάνελ.

## A.2 ΚΑΤΑΣΚΕΥΗ ΠΡΟΘΗΚΩΝ & ΕΠΙΦΑΝΕΙΩΝ ΔΙΑΜΟΡΦΩΣΗΣ

Γενικές δεσμεύσεις για την κατασκευή των προθηκών. Οι παρακάτω τεχνικές προδιαγραφές στηρίζονται σε σχέδια της ΚΕΟ που μπορούν να συζητηθούν με τον Ανάδοχο αλλά και να χρησιμοποιηθούν αυτούσια αν οι προτάσεις του δεν καλύψουν τις επιστημονικές ανάγκες του έργου. Με την υποβολή προσφοράς ο Ανάδοχος αποδέχεται ρητά όλα τα παρακάτω.

- Διευκρινίζεται ότι όλες οι διαστάσεις που αναγράφονται ως ακολούθως είναι σε mm εκτός αν δηλώνεται διαφορετικά.
- Τα σχέδια των προθηκών εγκρίνονται από τον ΕΥ καθ. Χρ. Προβατίδη και τον υπεύθυνο της έκθεσης, καθ. Γ. Θεοδώρου. Σε περίπτωση μη αποδοχής των σχεδίων ο Ανάδοχος παραλαμβάνει από τον Υπεύθυνο της Έκθεσης σχέδια για προθήκες.
- Η εξωτερική όψη όλων των επιφανειών πρέπει να είναι ομοιόμορφη χρωματικά.
- Το κύριο υλικό (είδος ξυλουργίας) που θα επιλεγεί από τον Ανάδοχο θα πρέπει να είναι ανθεκτικό σε υγρασία, ελαφρύ και ενιαίο για όλες τις κατασκευές. πχ κόντρα πλακέ θαλάσσης.
- Το κύριο υλικό (είδος ξυλουργίας) δεν μπορεί να είναι MDF ή Νοβοπάν.
- Το κύριο υλικό (είδος ξυλουργίας) πρέπει να έχει πάχος σε ότι αφορά τη διαμόρφωση χώρων τουλάχιστον 12 mm και στις προθήκες τουλάχιστον 15-18 mm.
  - Προτείνεται η χρήση πλακάτζ ανεγκρέ με σατινέ λούστρο.
- Τα διάφορα τμήματα των προθηκών συναρμολογούνται χωρίς να επιτρέπεται στις εξωτερικές όψεις να διακρίνονται στοκαρισμένες οπές για βίδες.
- Όλες οι προθήκες φέρουν επαρκή σώκορο από μασίφ ξύλο ελάχιστου πάχους 10 mm, κυρίως στα σημεία που έχει άμεση πρόσβαση ο επισκέπτης.
- Για την χρήση γυαλιού, αυτό πρέπει να είναι ασφαλείας με επιθυμητή την ενδιάμεση μεμβράνη.
  - Ειδικά στην επιλογή γυαλιού ο Ανάδοχος δεσμεύεται για την αντοχή του υλικού σε θραύση – υπό φυσιολογική χρήση - αφού στον χώρο ενδέχεται να υπάρχουν μικρά παιδιά.
- Για την χρήση διάφανου πλαστικού (Plexiglas) αυτό πρέπει να είναι ποιότητας Α', με άριστη ορατότητα.
- Τα φωτιστικά σώματα των προθηκών τοποθετούνται όλα από τον Ανάδοχο σύμφωνα με τις παρακάτω προδιαγραφές (κρυφός φωτισμός LED, Spot προθηκών)
- Ο Ανάδοχος δεσμεύεται ρητά για την σταθερότητα και στιβαρότητα των κατασκευών καθώς και για την αντοχή τους κατά την τοποθέτηση / συσκευασία / αποσυσκευασία.
- Τα υλικά κατασκευής καθώς όλα τα χρώματα / λούστρα εγκρίνονται από τον ΕΥ καθ. Χρ. Προβατίδη και τον υπεύθυνο της έκθεσης, καθ. Γ. Θεοδώρου και δείγματά τους μονογράφονται εις διπλούν από τον Γ. Θεοδώρου.



Ευρωπαϊκή Ένωση  
Ευρωπαϊκό Κοινωνικό Ταμείο



ΕΠΙΧΕΙΡΗΣΙΑΚΟ ΠΡΟΓΡΑΜΜΑ  
ΕΚΠΑΙΔΕΥΣΗ ΚΑΙ ΔΙΑ ΒΙΟΥ ΜΑΘΗΣΗ  
επένδυση στην κοινωνία της γνώσης  
ΥΠΟΥΡΓΕΙΟ ΠΑΙΔΕΙΑΣ ΚΑΙ ΘΡΗΣΚΕΥΜΑΤΩΝ  
ΕΙΔΙΚΗ ΥΠΗΡΕΣΙΑ ΔΙΑΧΕΙΡΙΣΗΣ

Με τη συγχρηματοδότηση της Ελλάδας και της Ευρωπαϊκής Ένωσης



ΕΣΠΑ  
2007-2013  
πρόγραμμα για την ανάπτυξη  
ΕΥΡΩΠΑΪΚΟ ΚΟΙΝΩΝΙΚΟ ΤΑΜΕΙΟ

15PROC002679569\_2015-04-01

**A.2.1 ΠΡΟΘΗΚΗ ΑΝΑΠΑΡΑΣΤΑΣΗΣ ΑΝΑΣΚΑΦΙΚΟΥ ΠΛΑΙΣΙΟΥ (1x) – ΤΥΠΟΣ Α**

Για την προθήκη αυτή λαμβάνεται υπόψη το γεγονός ότι θα περιέχει στο εσωτερικό της περίπου 150 - 170 λίτρα πλυμένης ψιλής άμμου για τις ανάγκες της ανασκαφικής αναπαράστασης καθώς και κάποιο δείγματα οστών. Κάθε προθήκη φέρει επαρκείς μεταλλικές ρυθμιζόμενες βάσεις στήριξης.

**ΠΙΝΑΚΑΣ ΣΥΜΜΟΡΦΩΣΗΣ ΟΜΑΔΑ Α**

<b>A.2.1 ΠΡΟΘΗΚΗ ΑΝΑΠΑΡΑΣΤΑΣΗΣ ΑΝΑΣΚΑΦΙΚΟΥ ΠΛΑΙΣΙΟΥ</b>			
α/α	ΠΕΡΙΓΡΑΦΗ	ΠΡΟΔΙΑΓΡΑΦΗ	ΠΡΟΣΦΕΡΟΜΕΝΟ
1.	Συνολικές εξωτερικές διαστάσεις (mm)	1400 (Μ) x 1000 (Π) x 500 (Υ)	
2.	Υλικό Προθήκης με αντοχή σε υγρασία	ΚΟΝΤΡΑ ΠΛΑΚΕ ΘΑΛΑΣΣΗΣ	
3.	Εσωτερική οριζόντια επιφάνεια, πάνω στην οποία τοποθετείται η άμμος, σε απόσταση 300 mm από το έδαφος.	Επιφάνεια πάχους 16 - 20mm, εσωτερικά των πλαϊνών.	
4.	Η προθήκη φέρει καπάκι από γυαλί ασφαλείας ίδιας επιφάνειας με την οριζόντια διαμόρφωση και καλύπτει πλήρως τα εκθέματα και την άμμο. Το γυαλί πρέπει να μπορεί να αφαιρείται εύκολα με χρήση ειδικών βεντουζών	Γυαλί ασφαλείας πάχους 5+5mm με μπιζουτέ περιφέρεια.	
5.	Η προθήκη έχει κατάλληλη περιφερειακή εσωτερική διαμόρφωση για την τοποθέτηση επαρκούς κρυφού φωτισμού τύπου led.	Ταινίες LED τουλάχιστον στα δύο μήκη σε (συνεννόηση με τον υπεύθυνο της Έκθεσης).	

**A.2.2 ΚΑΤΑΚΟΡΥΦΟ ΠΑΝΕΛ ΔΙΑΜΟΡΦΩΣΗΣ ΧΩΡΟΥ – ΤΥΠΟΣ Β**

Ο Ανάδοχος χρησιμοποιεί ομοιόμορφα διαχωριστικά πάνελ για την διαμόρφωση και την απομόνωση των εκθεμάτων του έργου από τον υπόλοιπο διαθέσιμο χώρο. Το υλικό και ο χρωματισμός είναι ενιαία με τις υπόλοιπες προθήκες. Ο Ανάδοχος μπορεί - αν το επιθυμεί - να



Ευρωπαϊκή Ένωση  
Ευρωπαϊκό Κοινωνικό Ταμείο



ΕΠΙΧΕΙΡΗΣΙΑΚΟ ΠΡΟΓΡΑΜΜΑ  
ΕΚΠΑΙΔΕΥΣΗ ΚΑΙ ΔΙΑ ΒΙΟΥ ΜΑΘΗΣΗ  
επένδυση στην κοινωνία της γνώσης  
ΥΠΟΥΡΓΕΙΟ ΠΑΙΔΕΙΑΣ ΚΑΙ ΘΡΗΣΚΕΥΜΑΤΩΝ  
ΕΙΔΙΚΗ ΥΠΗΡΕΣΙΑ ΔΙΑΧΕΙΡΙΣΗΣ

Με τη συγχρηματοδότηση της Ελλάδας και της Ευρωπαϊκής Ένωσης



ΕΥΡΩΠΑΪΚΟ ΚΟΙΝΩΝΙΚΟ ΤΑΜΕΙΟ

15PROC002679569 2015-04-01

κατασκευάσει νέα διαχωριστικά για κάθε χώρο ή να μεταφέρει τα υφιστάμενα από τον ένα χώρο στον άλλο, κατασκευάζοντας μερικώς νέα τμήματα προκειμένου να διαμορφωθεί ο εκάστοτε χώρος.

- Στην περίπτωση της μεταφοράς, ο Ανάδοχος δεσμεύεται ρητά ότι αντικαθιστά πάνελ τα οποία έχουν φθαρεί κατά την μεταφορά και επανατοποθέτησή τους από τον ένα χώρο στον άλλο.
- Στην περίπτωση της μεταφοράς, ο Ανάδοχος εξασφαλίζει την ομοιομορφία και την λειτουργία της έκθεσης καθώς και τις προκαθορισμένες ελεύθερες / καλυμμένες επιφάνειες.
- Τα πάνελ είναι πλήρως αυτοφερόμενα και δεν στηρίζονται στους τοίχους.
- Τα πάνελ δεν δύνανται να βιδωθούν στα πατώματα των εκθεσιακών χώρων.
- Τα πάνελ αποτελούν τμήματα της έκθεσης και σε αυτά αναρτώνται διάφορες εκτυπώσεις με καλαίσθητο τρόπο.
- Στα πάνελ τοποθετούνται και φωτιστικά σώματα (spot) για τον σωστό φωτισμό των εκτυπώσεων όσο και για τον φωτισμό του χώρου όπου αυτό απαιτείται και σύμφωνα με τις υποδείξεις του Υπεύθυνου.
- Ο Ανάδοχος είναι αποκλειστικά υπεύθυνος για την αντοχή των πάνελ, την σταθερή τους τοποθέτηση, όσο και τον τρόπο στήριξης αυτών, χωρίς μόνιμες παρεμβάσεις στους χώρους.

<b>A.2.2 ΤΥΠΟΣΒ. ΚΑΤΑΚΟΡΥΦΑ ΠΑΝΕΛ ΔΙΑΜΟΡΦΩΣΗΣ</b>			
<b>α/α</b>	<b>ΠΕΡΙΓΡΑΦΗ</b>	<b>ΠΡΟΔΙΑΓΡΑΦΗ</b>	<b>ΠΡΟΣΦΕΡΟΜΕΝΟ</b>
1.	Συνολικές εξωτερικές διαστάσεις (mm)	1200 (Μ) x 2200 (Υ) x 14– 20 (Πάχος υλικού)	
2.	Υλικό Προθήκης με αντοχή σε υγρασία	ΚΟΝΤΡΑ ΠΛΑΚΕ ΘΑΛΑΣΣΗΣ ή ΠΛΑΚΑΖ	
3.	Παρέχεται κατάλληλη στήριξη για τα πάνελ από ίδιο υλικό, χωρίς την χρήση βιδών ή άλλων μόνιμων τρόπων στήριξης εντός των επιλεγμένων χώρων	ΝΑΙ	
4.	Η κατακόρυφη κύρια επιφάνεια είναι από το ίδιο υλικό και με τον ίδιο χρωματισμό όπως και οι άλλες προθήκες	ΝΑΙ	
5.	Η κατακόρυφη κύρια επιφάνεια μπορεί να	ΝΑΙ	



Ευρωπαϊκή Ένωση  
Ευρωπαϊκό Κοινωνικό Ταμείο



ΕΠΙΧΕΙΡΗΣΙΑΚΟ ΠΡΟΓΡΑΜΜΑ  
ΕΚΠΑΙΔΕΥΣΗ ΚΑΙ ΔΙΑ ΒΙΟΥ ΜΑΘΗΣΗ  
*επένδυση στην κοινωνία της γνώσης*  
ΥΠΟΥΡΓΕΙΟ ΠΑΙΔΕΙΑΣ ΚΑΙ ΘΡΗΣΚΕΥΜΑΤΩΝ  
ΕΙΔΙΚΗ ΥΠΗΡΕΣΙΑ ΔΙΑΧΕΙΡΙΣΗΣ

Με τη συγχρηματοδότηση της Ελλάδας και της Ευρωπαϊκής Ένωσης



ΕΣΠΑ  
2007-2013  
πρόγραμμα για την ανάπτυξη  
ΕΥΡΩΠΑΪΚΟ ΚΟΙΝΩΝΙΚΟ ΤΑΜΕΙΟ

15PROC002679569\_2015-04-01

	συνδυαστεί απόλυτα, τόσο λειτουργικά όσο και εμφανισιακά με την κατακόρυφη ΑΝΩ προθήκη – πλάτης της προθήκης Γ.		
6.	Οι επιφάνειες διαμόρφωσης δύνανται να μεταφερθούν από τον ένα εκθεσιακό χώρο στον άλλο και να κατασκευαστούν μερικώς νέα τμήματα.	ΝΑΙ	

### A.2.3 ΣΥΣΤΗΜΑ ΑΝΕΞΑΡΤΗΤΩΝ ΠΡΟΘΗΚΩΝ (8x)

Το υλικό που χρησιμοποιείται για το σύστημα Γ είναι ίδιο με το υλικό της προθήκης Α και Β καθώς και των κατακόρυφων panel που διαμορφώνουν τον χώρο της έκθεσης. Κάθε προθήκη φέρει επαρκείς μεταλλικές ρυθμιζόμενες βάσεις στήριξης.

### A.2.3 ΤΥΠΟΣ Γ. ΣΥΣΤΗΜΑ ΠΡΟΘΗΚΗΣ

α/α	ΠΕΡΙΓΡΑΦΗ	ΠΡΟΔΙΑΓΡΑΦΗ	ΠΡΟΣΦΕΡΟΜΕΝΟ
1.	Συνολικές εξωτερικές διαστάσεις (mm)	1200 (Π) x 2200 (Υ) x 700 (Β)	
2.	Υλικό Προθήκης με αντοχή σε υγρασία, λουστραρισμένο.	ΚΟΝΤΡΑ ΠΛΑΚΕ ΘΑΛΑΣΣΗΣ ή ΠΛΑΚΑΖ	
3.	Αποτελείται από δύο αυτοφερόμενα τμήματα	ΝΑΙ	
4.	Ανεξάρτητη λειτουργία ΑΝΩ και ΚΑΤΩ προθήκης	ΝΑΙ	
5.	Σχεδιασμός Συστήματος Προθήκης. Ο Ανάδοχος παραδίδει κατασκευαστικά σχέδια προς έγκριση από τον Υπευθ. της ΚΕΟ 12.	ΝΑΙ	
6.	Χρωματισμός. Δίνονται δείγματα κατά την κατασκευή των προθηκών	ΝΑΙ	



Ευρωπαϊκή Ένωση  
Ευρωπαϊκό Κοινωνικό Ταμείο



ΕΠΙΧΕΙΡΗΣΙΑΚΟ ΠΡΟΓΡΑΜΜΑ  
ΕΚΠΑΙΔΕΥΣΗ ΚΑΙ ΔΙΑ ΒΙΟΥ ΜΑΘΗΣΗ  
*επένδυση στην κοινωνία της γνώσης*  
ΥΠΟΥΡΓΕΙΟ ΠΑΙΔΕΙΑΣ ΚΑΙ ΘΡΗΣΚΕΥΜΑΤΩΝ  
ΕΙΔΙΚΗ ΥΠΗΡΕΣΙΑ ΔΙΑΧΕΙΡΙΣΗΣ

Με τη συγχρηματοδότηση της Ελλάδας και της Ευρωπαϊκής Ένωσης



ΕΣΠΑ  
2007-2013  
πρόγραμμα για την ανάπτυξη  
ΕΥΡΩΠΑΪΚΟ ΚΟΙΝΩΝΙΚΟ ΤΑΜΕΙΟ

15PROC002679569 2015-04-01

	για έγκριση.		
<b>ΤΥΠΟΣ Γ1. ΚΑΤΩΠΡΟΘΗΚΗ</b>			
Γ1.1	Ωφέλιμος χώρος εκθεμάτων Προθήκης - ΚΑΤΩ	1170 x 685x28	
Γ1.2	Επικλινής Επιφάνεια Εκθεμάτων	5 – 7 deg	
Γ1.3	Μπροστινό ύψος επικλινούς επιφάνειας	640 mm	
Γ1.4	2 <sup>η</sup> πρόσθετη επικλινής Επιφάνεια Εκθεμάτων καλυμμένη με ύφασμα (Έγκριση Υπ. ΚΕΟ2) με δυνατότητα εύκολης αντικατάστασης μετά από φθορά. Δίνονται δείγματα κατά την κατασκευή των προθηκών για έγκριση.	ΝΑΙ	
Γ1.5	Κάλυμμα εκθεμάτων επικλινούς προθήκης (ΚΑΤΩ)	1170x685x30	
Γ1.6	Υλικό καλύμματος. Ο Ανάδοχος εξασφαλίζει την στιβαρότητα και αντοχή της κατασκευής και ιδιαίτερα την σταθερότητα ώστε να μην είναι εύκολο να κινηθεί το κάλυμμα από τον επισκέπτη.	Γυαλί ασφαλείας απλό ή 5+5 mm ή Διαφανές Πλαστικό (Plexiglass)	
<b>ΤΥΠΟΣ Γ2. ΑΝΩ ΠΡΟΘΗΚΗ</b>			
Γ2.1	Ωφέλιμος χώρος εκθεμάτων Προθήκης (ΑΝΩ)	1170x780x18	



Ευρωπαϊκή Ένωση  
Ευρωπαϊκό Κοινωνικό Ταμείο



ΕΠΙΧΕΙΡΗΣΙΑΚΟ ΠΡΟΓΡΑΜΜΑ  
ΕΚΠΑΙΔΕΥΣΗ ΚΑΙ ΔΙΑ ΒΙΟΥ ΜΑΘΗΣΗ  
*επένδυση στην κοινωνία της γνώσης*  
ΥΠΟΥΡΓΕΙΟ ΠΑΙΔΕΙΑΣ ΚΑΙ ΘΡΗΣΚΕΥΜΑΤΩΝ  
ΕΙΔΙΚΗ ΥΠΗΡΕΣΙΑ ΔΙΑΧΕΙΡΙΣΗΣ

Με τη συγχρηματοδότηση της Ελλάδας και της Ευρωπαϊκής Ένωσης



ΕΣΠΑ  
2007-2013  
πρόγραμμα για την ανάπτυξη  
ΕΥΡΩΠΑΪΚΟ ΚΟΙΝΩΝΙΚΟ ΤΑΜΕΙΟ

15PROC002679569 2015-04-01

Γ2.2	Κάλυμμα εκθεμάτων προθήκης (ΑΝΩ)	1170x780x20	
Γ2.3	Ο Υπ. ΚΕΟ2 υποδεικνύει προθήκες που θα χρειαστούν πρόσθετη πλάτη ντυμένη με ύφασμα ως Γ. 1.4	Ο Ανάδοχος προμηθεύεται επαρκή ποσότητα υφάσματος επιλογής υπεύθυνου ΚΕΟ2	
Γ2.4	Υλικό καλύμματος. <i>Ο Ανάδοχος εξασφαλίζει την στιβαρότητα και αντοχή της κατασκευής αλλά και το αναρτημένο βάρος του καλύμματος.</i>	Γυαλί ασφαλείας ή Διαφανές Πλαστικό (Plexiglass)	
Γ2.5	Ελεύθερο ύψος κάτω από την περιοχή εκθεμάτων	Ελάχιστο 11ο εκ.	
Γ2.6	Η πλάτη της προθήκης αποτελεί τμήμα των panel που διαμορφώνουν τον χώρο και είναι από το ίδιο υλικό και με τον ίδιο χρωματισμό.	ΝΑΙ	
Γ2.7	Ο Ανάδοχος εξασφαλίζει την στατικότητα της άνω προθήκης εάν χρησιμοποιηθεί ανεξάρτητα από την κάτω.	ΝΑΙ	

### **A.3 ΣΤΑΔΙΑ ΟΛΟΚΛΗΡΩΣΗΣ ΣΧΕΔΙΑΣΜΟΥ & ΥΛΟΠΟΙΗΣΗΣ ΕΚΘΕΣΗΣ ΣΕ ΤΕΣΣΕΡΕΙΣ ΕΚΘΕΣΙΑΚΟΥΣ ΧΩΡΟΥΣ**

#### **A.3.1 ΦΑΣΗ 01 – ΟΛΟΚΛΗΡΩΣΗ ΣΧΕΔΙΑΣΜΟΥ / ΕΝΑΡΞΗ ΚΑΤΑΣΚΕΥΩΝ**

Ο Ανάδοχος, άμεσα μετά την υπογραφή της σύμβασης, προχωράει στην ολοκλήρωση του σχεδιασμού και ξεκινάει την παρουσίαση δειγμάτων των διαφόρων υλικών / χρωματισμών προς έγκριση. Παράλληλα με τις επιμέρους εγκρίσεις προχωράει και ολοκληρώνει σταδιακά την κατασκευή των προθηκών.

Αποτυπώνει λεπτομερώς τους χώρους που θα γίνουν οι εκθέσεις και σε συνεργασία με μέλη της ΚΕΟ και της ΟΕΣ προχωράει στην υλοποίηση των επιμέρους κατασκευών για την δημιουργία των πάνελ διαμόρφωσης.



Ευρωπαϊκή Ένωση  
Ευρωπαϊκό Κοινωνικό Ταμείο



ΕΠΙΧΕΙΡΗΣΙΑΚΟ ΠΡΟΓΡΑΜΜΑ  
ΕΚΠΑΙΔΕΥΣΗ ΚΑΙ ΔΙΑ ΒΙΟΥ ΜΑΘΗΣΗ  
*επένδυση στην κοινωνία της γνώσης*  
ΥΠΟΥΡΓΕΙΟ ΠΑΙΔΕΙΑΣ ΚΑΙ ΘΡΗΣΚΕΥΜΑΤΩΝ  
ΕΙΔΙΚΗ ΥΠΗΡΕΣΙΑ ΔΙΑΧΕΙΡΙΣΗΣ

Με τη συγχρηματοδότηση της Ελλάδας και της Ευρωπαϊκής Ένωσης



ΕΣΠΑ  
2007-2013  
πρόγραμμα για την ανάπτυξη  
ΕΥΡΩΠΑΪΚΟ ΚΟΙΝΩΝΙΚΟ ΤΑΜΕΙΟ



15PROC002679569 2015-04-01

Προχωράει στις προμήθειες και τοποθέτηση επιμέρους εξοπλισμού (φωτιστικά σώματα, κλπ)

### **A.3.2 ΦΑΣΗ 02 – ΕΚΘΕΣΗ ΣΤΟ ΕΜΠ**

Η έκθεση στήνεται στο ΕΜΠ σε χώρο έκτασης περίπου 80 τετραγωνικών μέτρων που θα δημιουργηθεί από τον Ανάδοχο με χωρίσματα και σε χώρο που θα του υποδειχθεί εντός μεγαλύτερης αίθουσας. Η έκθεση θα παραμείνει στο ΕΜΠ για διάστημα δέκα (10) ημερών. Για τις ώρες λειτουργίας (8 ημερησίως κατά τις εργάσιμες ημέρες παρέχεται από τον Ανάδοχο 1 άτομο - Βιολόγος ή Γεωλόγος ή Μηχανολόγος. Η επιλογή του ατόμου εγκρίνεται από τα μέλη της ΚΕΟ. Οι χώροι διατίθενται για οργανωτικούς λόγους – προμελέτες κλπ στον Ανάδοχο άμεσα αποκλειστικά τις εργάσιμες ημέρες και ώρες και ύστερα από σχετική συνεννόηση. Το στήσιμο των εκθέσεων πραγματοποιείται αποκλειστικά τις εργάσιμες ημέρες και ώρες.

### **A.3.3 ΦΑΣΗ 03 – ΜΕΤΑΦΟΡΑ ΕΚΘΕΣΗΣ ΑΠΟ ΕΜΠ ΣΤΟ ΕΚΠΑ**

Η έκθεση αποσυναρμολογείται στο ΕΜΠ και συσκευάζονται τόσο τα εκθέματα όσο οι προθήκες / διαχωριστικά / φώτα / κλπ. Με χρήση μεταφορικής εταιρίας επιλογής του Αναδόχου και υπ' ευθύνη του, μεταφέρεται από την Πολυτεχνειούπολη Ζωγράφου στην Πανεπιστημιούπολη Ζωγράφου (Μουσείο Παλαιοντολογίας ΕΚΠΑ). Μέγιστο επιτρεπτό διάστημα μεταξύ της έκθεσης ΕΜΠ – ΕΚΠΑ πέντε(5) εργάσιμες ημέρες.

Οι παραπάνω διεργασίες πραγματοποιούνται αποκλειστικά τις εργάσιμες ημέρες και ώρες.

### **A.3.4 ΦΑΣΗ 04 – ΥΛΟΠΟΙΗΣΗ ΕΚΘΕΣΗΣ ΣΤΟ ΕΚΠΑ**

Η έκθεση στήνεται στο ΕΚΠΑ σε χώρο έκτασης 90 τετραγωνικών μέτρων. Παραμένει για διάστημα δώδεκα (12) ημερών. Για τις ώρες λειτουργίας, 8 ώρες ημερησίως συμπεριλαμβανομένων Σαββατοκύριακων παρέχεται από τον Ανάδοχο 1 άτομο -Βιολόγος ή Γεωλόγος ή Μηχανολόγος. Οι χώροι διατίθενται για οργανωτικούς λόγους – προμελέτες κλπ στον Ανάδοχο άμεσα και αποκλειστικά τις εργάσιμες ημέρες και ώρες και για συνολική διάρκεια δέκα (10) εργάσιμων ημερών προκειμένου να προετοιμάσει την έκθεση.

Το στήσιμο των εκθέσεων πραγματοποιείται αποκλειστικά τις εργάσιμες ημέρες και ώρες.

### **A.3.5 ΦΑΣΗ 05 – ΜΕΤΑΦΟΡΑ ΕΚΘΕΣΗΣ ΑΠΟ ΕΚΠΑ ΣΤΗΝ ΛΕΣΒΟ**

Η έκθεση αποσυναρμολογείται στο ΕΚΠΑ και συσκευάζονται τόσο τα εκθέματα όσο οι προθήκες / διαχωριστικά / φώτα / κλπ. Με χρήση μεταφορικής εταιρίας επιλογής του Αναδόχου και υπ' ευθύνη του, μεταφέρεται από την Πανεπιστημιούπολη Ζωγράφου (Μουσείο Παλαιοντολογίας ΕΚΠΑ) στο Παράρτημα του Μουσείου στα Βατερρά Λέσβου. Γίνεται προσπάθεια εξασφάλισης μεγαλύτερου χώρου για το οποίο θα ειδοποιηθεί ο Ανάδοχος εγγράφως. Μέγιστο επιτρεπτό διάστημα μεταξύ της έκθεσης ΕΚΠΑ Λέσβος: επτά (7) ημέρες.

### **A.3.6 ΦΑΣΗ 06 – ΥΛΟΠΟΙΗΣΗ ΕΚΘΕΣΗΣ ΣΤΗΝ ΛΕΣΒΟ**

Η έκθεση στήνεται και παραμένει στη Λέσβο για διάστημα επτά (7) ημερών. Διατίθενται 3 χώροι συνολικής επιφάνειας περίπου 80 τετραγωνικών μέτρων. Τα διάφορα σταντ τοποθετούνται εμπρός από τα υπάρχοντες προθήκες και τα υπάρχοντα παράθυρα. Για την ασφαλή στήριξη των διαχωριστικών ή των επιφανειών ανάρτησης επιτρέπεται (στο χώρο αυτό) η χρήση μεταλλικών αποστατών (ντίτζες) που στηρίζονται στους τοίχους.



Ευρωπαϊκή Ένωση  
Ευρωπαϊκό Κοινωνικό Ταμείο



ΕΠΙΧΕΙΡΗΣΙΑΚΟ ΠΡΟΓΡΑΜΜΑ  
ΕΚΠΑΙΔΕΥΣΗ ΚΑΙ ΔΙΑ ΒΙΟΥ ΜΑΘΗΣΗ  
*επένδυση στην κοινωνία της γνώσης*  
ΥΠΟΥΡΓΕΙΟ ΠΑΙΔΕΙΑΣ ΚΑΙ ΘΡΗΣΚΕΥΜΑΤΩΝ  
ΕΙΔΙΚΗ ΥΠΗΡΕΣΙΑ ΔΙΑΧΕΙΡΙΣΗΣ

Με τη συγχρηματοδότηση της Ελλάδας και της Ευρωπαϊκής Ένωσης



ΕΣΠΑ  
2007-2013  
πρόγραμμα για την ανάπτυξη  
ΕΥΡΩΠΑΪΚΟ ΚΟΙΝΩΝΙΚΟ ΤΑΜΕΙΟ

15PROC002679569 2015-04-01

**A.3.7 ΦΑΣΗ 07 – ΜΕΤΑΦΟΡΑ ΕΚΘΕΣΗΣ ΑΠΟ ΛΕΣΒΟ ΣΤΗΝ ΤΗΛΟ**

Η έκθεση αποσυναρμολογείται στη Λέσβο και συσκευάζονται τόσο τα εκθέματα όσο οι προθήκες / διαχωριστικά / φώτα / κλπ.. Με χρήση μεταφορικής εταιρίας επιλογής του Αναδόχου και υπ' ευθύνη του, μεταφέρεται από την Λέσβο ( Παράρτημα του Μουσείου Παλαιοντολογίας ΕΚΠΑ) στον τελικό και μόνιμο εκθεσιακό χώρο στην Νήσο Τήλο. Μέγιστο επιτρεπτό διάστημα μεταξύ της έκθεσης ΕΚΠΑ Λέσβος: δέκα (10) ημέρες. Σε διαφορετική περίπτωση – πχ. πρόβλημα με εισιτήρια – ο Ανάδοχος ενημερώνει άμεσα εγγράφως και ηλεκτρονικά τον ΕΔΕΙΛ, την ΕΥΔ και τον ΕΥ.

Διαθέσιμος χώρος 80 τετραγωνικών μέτρων σε 3 αίθουσες. Για τις ώρες λειτουργίας 8 ημερησίως συμπεριλαμβανομένων Σαββατοκύριακων παρέχει ο Ανάδοχος 1 άτομο -Βιολόγος ή Γεωλόγος ή Μηχανολόγος.

**A.3.8 ΦΑΣΗ 08 – ΥΛΟΠΟΙΗΣΗ ΕΚΘΕΣΗΣ ΣΤΗΝ ΤΗΛΟ**

Διατίθεται ενιαίος χώρος 110 τετραγωνικών μέτρων. Τα διάφορα σταντ τοποθετούνται μερικώς και εμπρός από υπάρχοντα παράθυρα. Για την καλύτερη στήριξη των διαχωριστικών ή των επιφανειών ανάρτησης χρησιμοποιούνται ποιοτικοί μεταλλικοί αποστάτες όπου χρειαστεί και με έγκριση του υπ. ΚΕΟ2. Η ανάρτηση γίνεται με τρόπο που να επιτρέπει την εύκολη και ταχεία απομάκρυνση και επανατοποθέτηση της κάθε αναρτημένης επιφάνειας χωρίς να προκαλείται φθορά της.

Το υπάρχον AC μετακινείται με δαπάνη του αναδόχου σε άλλη θέση του χώρου που θα του υποδειχθεί επί τόπου.

Για τις 8 ώρες λειτουργίας ημερησίως συμπεριλαμβανομένων και Σαββατοκύριακων και για διάστημα (μέχρι λήξη του προγράμματος) παρέχεται 1 άτομο - Βιολόγος ή Γεωλόγος ή Μηχανολόγος ή Σχολής Παιδαγωγικών.

Ειδικά στα πλαίσια του προγράμματος η έκθεση στην Τήλο θα λειτουργήσει δεκαπέντε (15 ) ημέρες.

**A.4 ΤΕΛΙΚΗ ΕΚΘΕΣΗ**

Η έκθεση παραμένει στην Τήλο για αόριστο διάστημα μετά την ολοκλήρωση του προγράμματος ΘΑΛΗΣ MIS380135, χωρίς άλλες υποχρεώσεις για τον Ανάδοχο.

**A.5 ΟΙΚΟΝΟΜΙΚΟΣ ΣΧΕΔΙΑΣΜΟΣ / ΣΤΑΔΙΑ ΑΠΟΠΛΗΡΩΜΗΣ****A.5.1 ΟΛΟΚΛΗΡΩΣΗ ΦΑΣΗΣ 01**

Ολοκληρώνει τον σχεδιασμό και προχωράει σε όλες τις κατασκευές και προμήθειες υλικού. Αποπληρώνεται το 30% του προϋπολογισμού.

**A.5.2 ΟΛΟΚΛΗΡΩΣΗ ΦΑΣΗΣ 02**

Ο Ανάδοχος ολοκληρώνει το στήσιμο της έκθεσης στο ΕΜΠ. Αποπληρώνεται το 20% του προϋπολογισμού.



Ευρωπαϊκή Ένωση  
Ευρωπαϊκό Κοινωνικό Ταμείο



ΕΠΙΧΕΙΡΗΣΙΑΚΟ ΠΡΟΓΡΑΜΜΑ  
ΕΚΠΑΙΔΕΥΣΗ ΚΑΙ ΔΙΑ ΒΙΟΥ ΜΑΘΗΣΗ  
*επένδυση στην κοινωνία της γνώσης*  
ΥΠΟΥΡΓΕΙΟ ΠΑΙΔΕΙΑΣ ΚΑΙ ΘΡΗΣΚΕΥΜΑΤΩΝ  
ΕΙΔΙΚΗ ΥΠΗΡΕΣΙΑ ΔΙΑΧΕΙΡΙΣΗΣ

Με τη συγχρηματοδότηση της Ελλάδας και της Ευρωπαϊκής Ένωσης



ΕΥΡΩΠΑΪΚΟ ΚΟΙΝΩΝΙΚΟ ΤΑΜΕΙΟ

15PROC002679569 2015-04-01

**A.5.3 ΟΛΟΚΛΗΡΩΣΗ ΦΑΣΗΣ 03 & 04**

Η έκθεση συσκευάζεται και μεταφέρεται από το ΕΜΠ στο ΕΚΠΑ. Εκεί αποσυσκευάζεται και ο Ανάδοχος δημιουργεί τον επόμενο εκθεσιακό χώρο. Αποπληρώνεται το 20% του προϋπολογισμού.

**A.5.4 ΟΛΟΚΛΗΡΩΣΗ ΦΑΣΗΣ 05 & 06**

Η έκθεση συσκευάζεται και μεταφέρεται από το ΕΚΠΑ στην ΛΕΣΒΟ. Εκεί αποσυσκευάζεται και ο Ανάδοχος δημιουργεί τον επόμενο εκθεσιακό χώρο. Αποπληρώνεται το 15% του προϋπολογισμού.

**A.5.5 ΟΛΟΚΛΗΡΩΣΗ ΦΑΣΗΣ 07 & 08**

Η έκθεση συσκευάζεται και μεταφέρεται από την ΛΕΣΒΟ στην ΤΗΛΟ. Εκεί αποσυσκευάζεται και ο Ανάδοχος δημιουργεί τον επόμενο εκθεσιακό χώρο. Αποπληρώνεται το 15% του προϋπολογισμού.

**A.5.6 ΕΠΙΣΤΡΟΦΗ ΕΓΓΥΗΤΙΚΗΣ ΕΠΙΣΤΟΛΗΣ**

Ο ΕΔΕΙΛ ΕΜΠ επιστρέφει στον ανάδοχο την εγγυητική επιστολή καλής εκτέλεσης (Ν.4281/2014 ΦΕΚ 160 /Α /8.8.2014)

**A.6 ΚΑΤΟΨΕΙΣ – ΛΟΙΠΟ ΠΛΗΡΟΦΟΡΙΑΚΟ ΥΛΙΚΟ**

Οι παρακάτω προτάσεις αποτελούν σχέδια που παρέχει ο Φορέας και αποτελούν την αρχική πρότασή του. Ο Ανάδοχος μπορεί να διαφοροποιήσει τις προτάσεις αυτές με έγγραφη άδεια και έγκριση του ΕΥ του έργου καθώς και του υπεύθυνου της έκθεσης Υπ. ΚΕΟ2.

**A.6.1 ΚΑΤΟΨΗ ΚΑΙ ΠΡΟΤΕΙΝΟΜΕΝΗ ΔΙΑΜΟΡΦΩΣΗ ΕΜΠ**

Δημιουργείται εντός του εργαστηρίου του κτιρίου Μ στην σχολή Μηχανολόγων Μηχανικών ΕΜΠ με χρήση χωρισμάτων ως ανωτέρω.



Ευρωπαϊκή Ένωση  
Ευρωπαϊκό Κοινωνικό Ταμείο



ΕΠΙΧΕΙΡΗΣΙΑΚΟ ΠΡΟΓΡΑΜΜΑ  
ΕΚΠΑΙΔΕΥΣΗ ΚΑΙ ΔΙΑ ΒΙΟΥ ΜΑΘΗΣΗ  
*επένδυση στην κοινωνία της γνώσης*  
ΥΠΟΥΡΓΕΙΟ ΠΑΙΔΕΙΑΣ ΚΑΙ ΘΡΗΣΚΕΥΜΑΤΩΝ  
ΕΙΔΙΚΗ ΥΠΗΡΕΣΙΑ ΔΙΑΧΕΙΡΙΣΗΣ

Με τη συγχρηματοδότηση της Ελλάδας και της Ευρωπαϊκής Ένωσης



ΕΣΠΑ  
2007-2013  
πρόγραμμα για την ανάπτυξη  
ΕΥΡΩΠΑΪΚΟ ΚΟΙΝΩΝΙΚΟ ΤΑΜΕΙΟ

15PROC002679569 2015-04-01

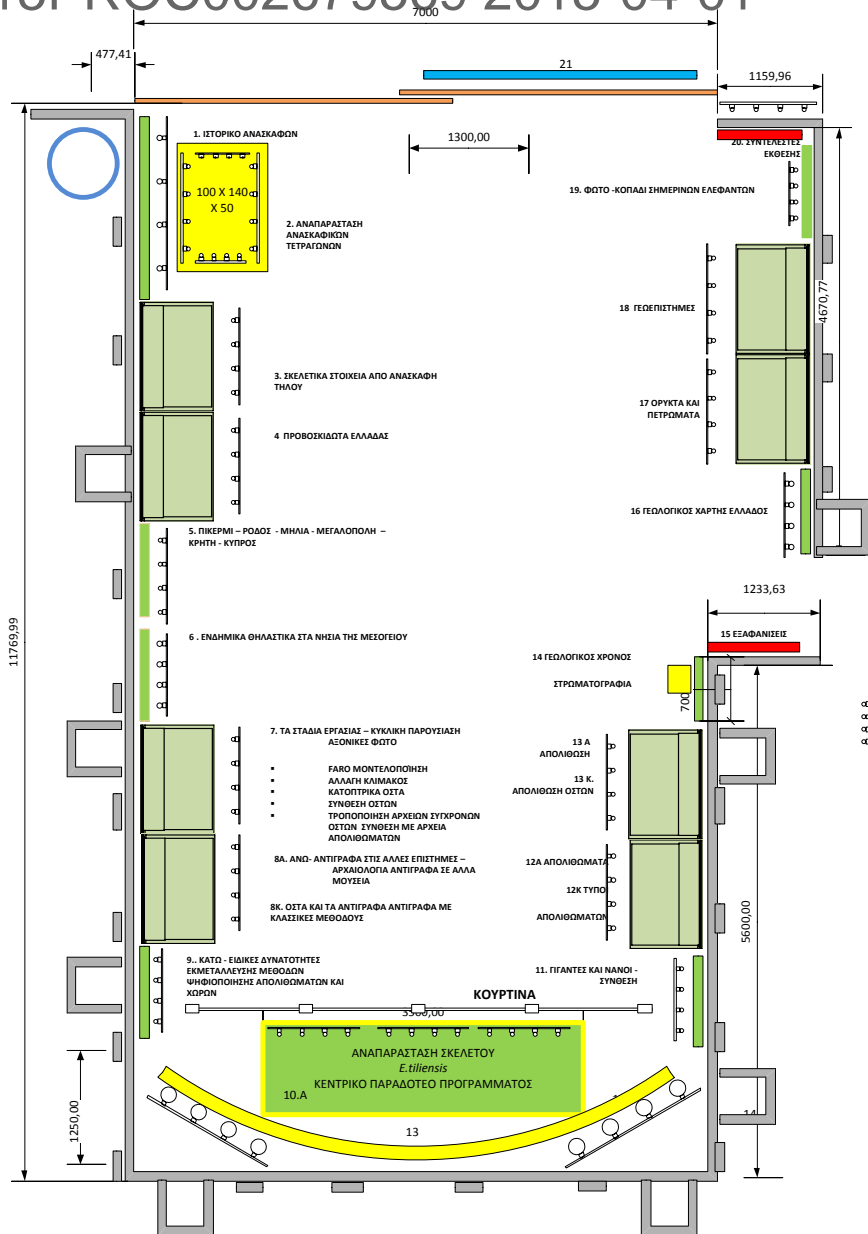

**ΕΚΘΕΣΙΑΚΟΣ ΧΩΡΟΣ: ΠΟΛΥΤΕΧΝΕΙΟΥΠΟΛΗ ΖΩΓΡΑΦΟΥ (ΕΜΠ), ΕΝΤΟΣ ΚΤΗΡΙΟΥ, ΣΧΟΛΗ ΜΗΧΑΝΟΛΟΓΩΝ ΜΗΧΑΝΙΚΩΝ.**



Ευρωπαϊκή Ένωση  
Ευρωπαϊκό Κοινωνικό Ταμείο



ΕΠΙΧΕΙΡΗΣΙΑΚΟ ΠΡΟΓΡΑΜΜΑ  
ΕΚΠΑΙΔΕΥΣΗ ΚΑΙ ΔΙΑ ΒΙΟΥ ΜΑΘΗΣΗ  
επένδυση στην κοινωνία της γνώσης  
ΥΠΟΥΡΓΕΙΟ ΠΑΙΔΕΙΑΣ ΚΑΙ ΘΡΗΣΚΕΥΜΑΤΩΝ  
ΕΙΔΙΚΗ ΥΠΗΡΕΣΙΑ ΔΙΑΧΕΙΡΙΣΗΣ

Με τη συγχρηματοδότηση της Ελλάδας και της Ευρωπαϊκής Ένωσης



ΕΣΠΑ  
2007-2013  
πρόγραμμα για την ανάπτυξη  
ΕΥΡΩΠΑΪΚΟ ΚΟΙΝΩΝΙΚΟ ΤΑΜΕΙΟ

# 15PROC002679569 2015-04-01

## Α.6.2 ΚΑΤΟΨΗ ΚΑΙ ΠΡΟΤΕΙΝΟΜΕΝΗ ΔΙΑΜΟΡΦΩΣΗ ΕΚΠΑ

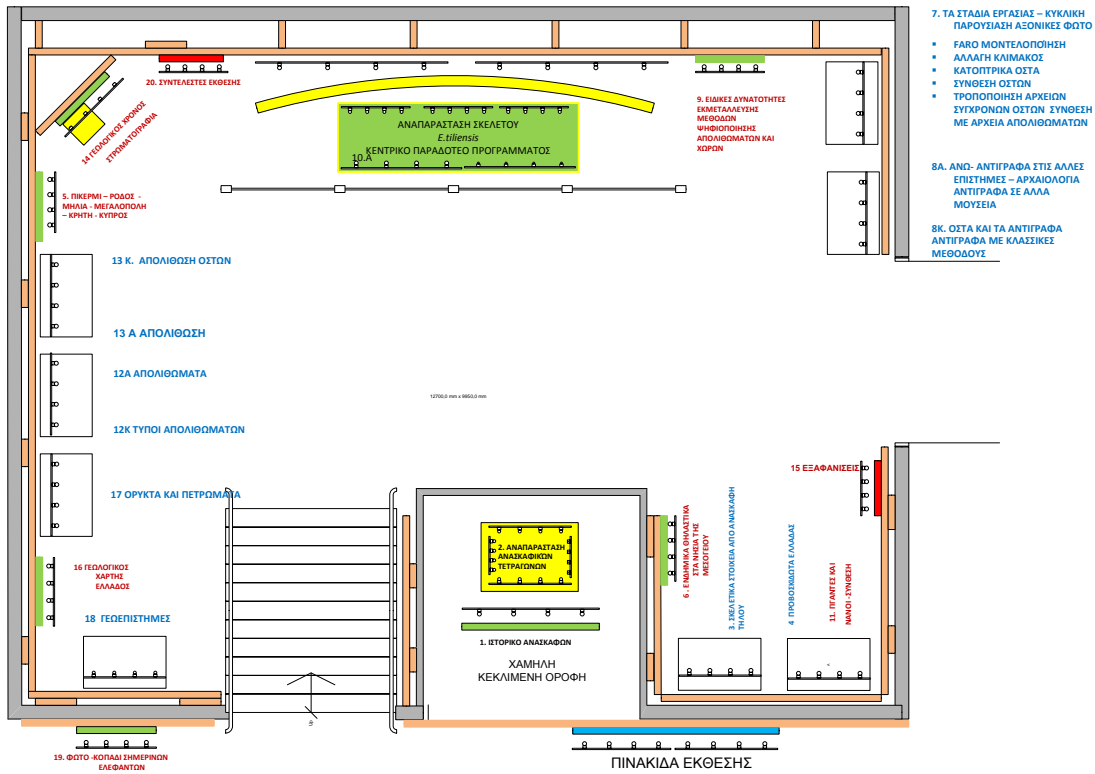

**ΕΚΘΕΣΙΑΚΟΣ ΧΩΡΟΣ: ΠΑΝΕΠΙΣΤΗΜΙΟΥΠΟΛΗ ΖΩΓΡΑΦΟΥ (ΕΚΠΑ),  
ΜΟΥΣΕΙΟ ΓΕΩΛΟΓΙΑΣ ΚΑΙ ΠΑΛΑΙΟΝΤΟΛΟΓΙΑΣ**



Ευρωπαϊκή Ένωση  
Ευρωπαϊκό Κοινωνικό Ταμείο



ΕΠΙΧΕΙΡΗΣΙΑΚΟ ΠΡΟΓΡΑΜΜΑ  
ΕΚΠΑΙΔΕΥΣΗ ΚΑΙ ΔΙΑ ΒΙΟΥ ΜΑΘΗΣΗ  
*επένδυση στην κοινωνία της γνώσης*  
ΥΠΟΥΡΓΕΙΟ ΠΑΙΔΕΙΑΣ ΚΑΙ ΘΡΗΣΚΕΥΜΑΤΩΝ  
ΕΙΔΙΚΗ ΥΠΗΡΕΣΙΑ ΔΙΑΧΕΙΡΙΣΗΣ

Με τη συγχρηματοδότηση της Ελλάδας και της Ευρωπαϊκής Ένωσης



ΕΣΠΑ  
2007-2013  
πρόγραμμα για την ανάπτυξη  
ΕΥΡΩΠΑΪΚΟ ΚΟΙΝΩΝΙΚΟ ΤΑΜΕΙΟ

15PROC002679569 2015-04-01

### Α.6.3 ΚΑΤΟΨΗ ΚΑΙ ΠΡΟΤΕΙΝΟΜΕΝΗ ΔΙΑΜΟΡΦΩΣΗ ΠΑΡΑΡΤΗΜΑΤΟΣ ΕΚΠΑ (ΛΕΣΒΟΣ)

ΜΟΥΣΕΙΟ ΓΕΩΛΟΓΙΑΣ ΠΑΛΑΙΟΝΤΟΛΟΓΙΑΣ – ΣΥΛΛΟΓΗ ΦΥΣΙΚΗΣ ΙΣΤΟΡΙΑΣ ΒΡΙΣΑΣ

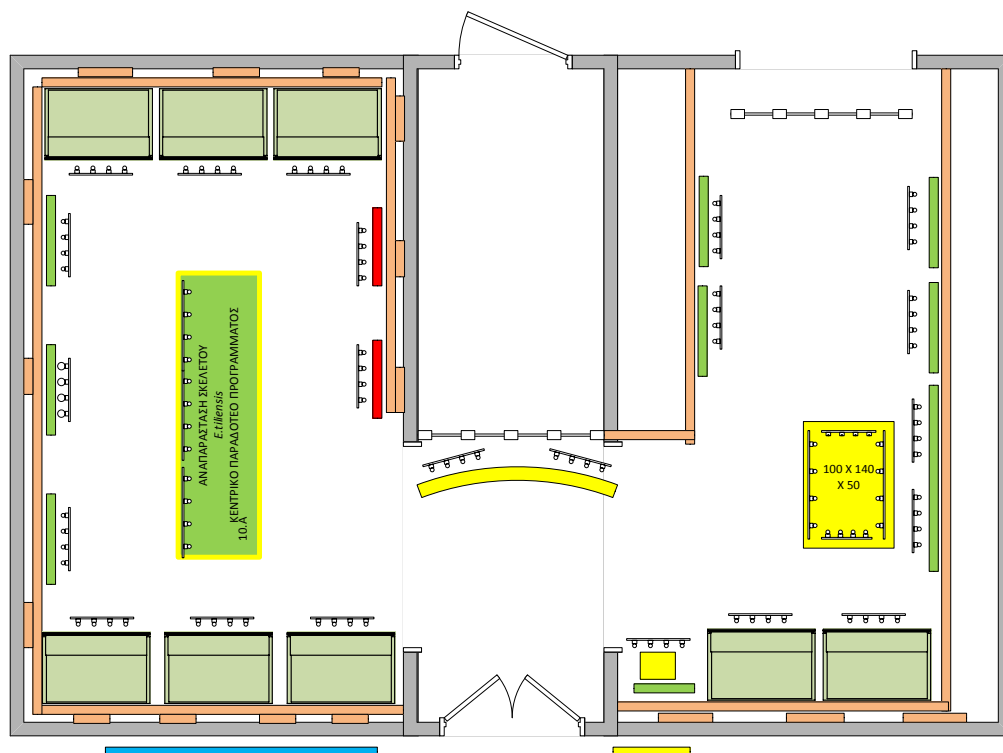

### ΜΟΥΣΕΙΟ ΠΑΛΑΙΟΝΤΟΛΟΓΙΑΣ ΚΑΙ ΓΕΩΛΟΓΙΑΣ ΕΚΠΑ, ΣΥΛΛΟΓΗ ΦΥΣΙΚΗΣ ΙΣΤΟΡΙΑΣ ΒΡΙΣΑΣ

**ΠΑΡΑΤΗΡΗΣΗ:** ΜΕΡΟΣ ΤΩΝ ΥΠΑΡΧΟΝΤΩΝ ΠΡΟΘΗΚΩΝ ΜΕΤΑΦΕΡΕΤΑΙ ΣΕ ΑΛΛΗ ΑΙΘΟΥΣΑ ΚΑΙ ΕΠΑΝΑΤΟΠΟΘΕΤΕΙΤΑΙ ΑΠΟ ΤΟΝ ΑΝΑΔΟΧΟ ΣΤΗΝ ΑΡΧΙΚΗ ΘΕΣΗ ΜΕΤΑ ΤΗΝ ΛΗΞΗ ΤΗΣ ΕΚΘΕΣΗΣ ΕΝΤΟΣ 5 ΕΡΓΑΣΙΜΩΝ ΗΜΕΡΩΝ



Ευρωπαϊκή Ένωση  
Ευρωπαϊκό Κοινωνικό Ταμείο



ΕΠΙΧΕΙΡΗΣΙΑΚΟ ΠΡΟΓΡΑΜΜΑ  
ΕΚΠΑΙΔΕΥΣΗ ΚΑΙ ΔΙΑ ΒΙΟΥ ΜΑΘΗΣΗ  
*επένδυση στην κοινωνία της γνώσης*  
ΥΠΟΥΡΓΕΙΟ ΠΑΙΔΕΙΑΣ ΚΑΙ ΘΡΗΣΚΕΥΜΑΤΩΝ  
ΕΙΔΙΚΗ ΥΠΗΡΕΣΙΑ ΔΙΑΧΕΙΡΙΣΗΣ

Με τη συγχρηματοδότηση της Ελλάδας και της Ευρωπαϊκής Ένωσης



ΕΥΡΩΠΑΪΚΟ ΚΟΙΝΩΝΙΚΟ ΤΑΜΕΙΟ

15PROC002679569 2015-04-01

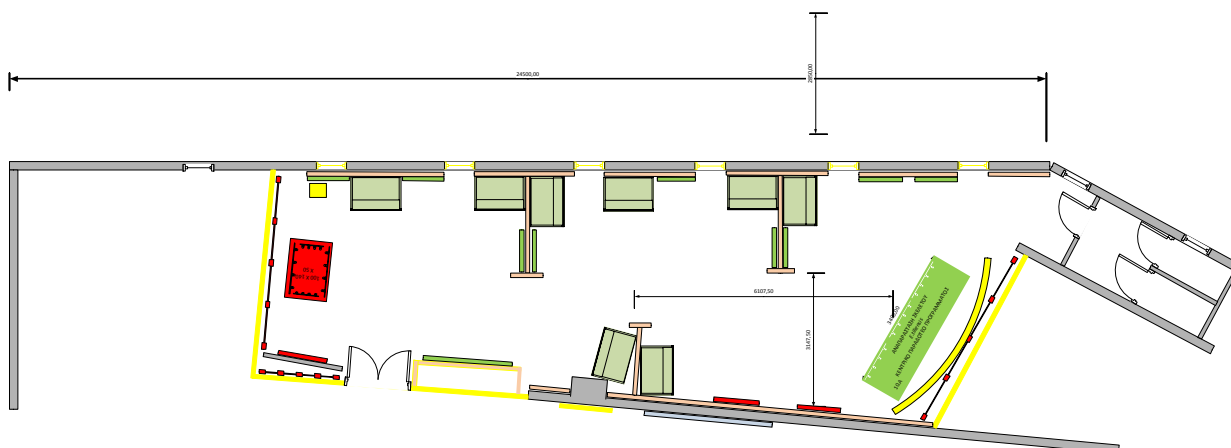
**Α.6.4 ΚΑΤΟΨΗ ΚΑΙ ΠΡΟΤΕΙΝΟΜΕΝΗ ΔΙΑΜΟΡΦΩΣΗ ΠΑΡΑΡΤΗΜΑΤΟΣ ΕΚΠΑ (ΛΕΣΒΟΣ)****ΕΚΘΕΣΙΑΚΟΣ ΧΩΡΟΣ: ΝΕΟ ΚΤΗΡΙΟ ΝΗΣΟΥ ΤΗΛΟΥ****Α.7.1 ΠΡΟΔΙΑΓΡΑΦΕΣ ΠΡΟΘΗΚΩΝ****Α.7.1.Α. ΠΡΟΘΗΚΗ ΑΝΑΠΑΡΑΣΤΑΣΗΣ ΑΝΑΣΚΑΦΗΣ (1)**

Πάνω στην οριζόντια επιφάνεια, που τοποθετείται σε απόσταση 300mm από το έδαφος, θα υπάρχει άμμος ύψους περίπου 100 – 120mm καθώς και κάποια δείγματα.

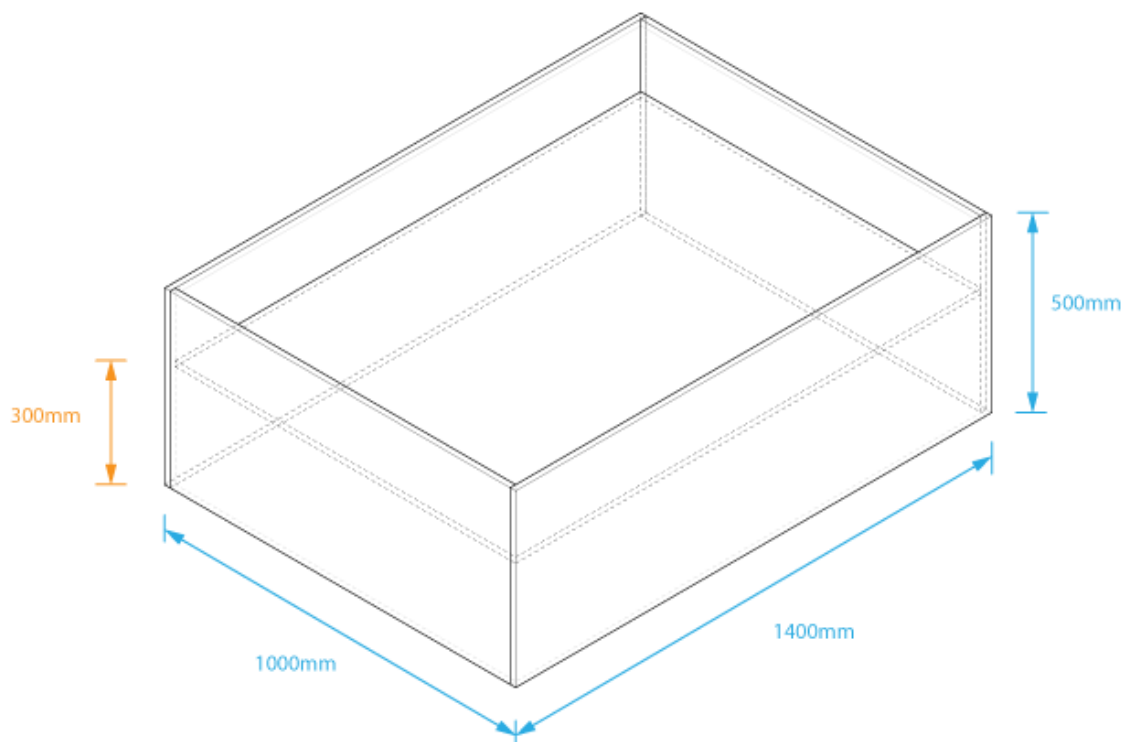

Ευρωπαϊκή Ένωση  
Ευρωπαϊκό Κοινωνικό Ταμείο



ΕΠΙΧΕΙΡΗΣΙΑΚΟ ΠΡΟΓΡΑΜΜΑ  
ΕΚΠΑΙΔΕΥΣΗ ΚΑΙ ΔΙΑ ΒΙΟΥ ΜΑΘΗΣΗ  
*επένδυση στην κοινωνία της γνώσης*  
ΥΠΟΥΡΓΕΙΟ ΠΑΙΔΕΙΑΣ ΚΑΙ ΘΡΗΣΚΕΥΜΑΤΩΝ  
ΕΙΔΙΚΗ ΥΠΗΡΕΣΙΑ ΔΙΑΧΕΙΡΙΣΗΣ

Με τη συγχρηματοδότηση της Ελλάδας και της Ευρωπαϊκής Ένωσης



ΕΣΠΑ  
2007-2013  
πρόγραμμα για την ανάπτυξη  
ΕΥΡΩΠΑΪΚΟ ΚΟΙΝΩΝΙΚΟ ΤΑΜΕΙΟ

15PROC002679569 2015-04-01

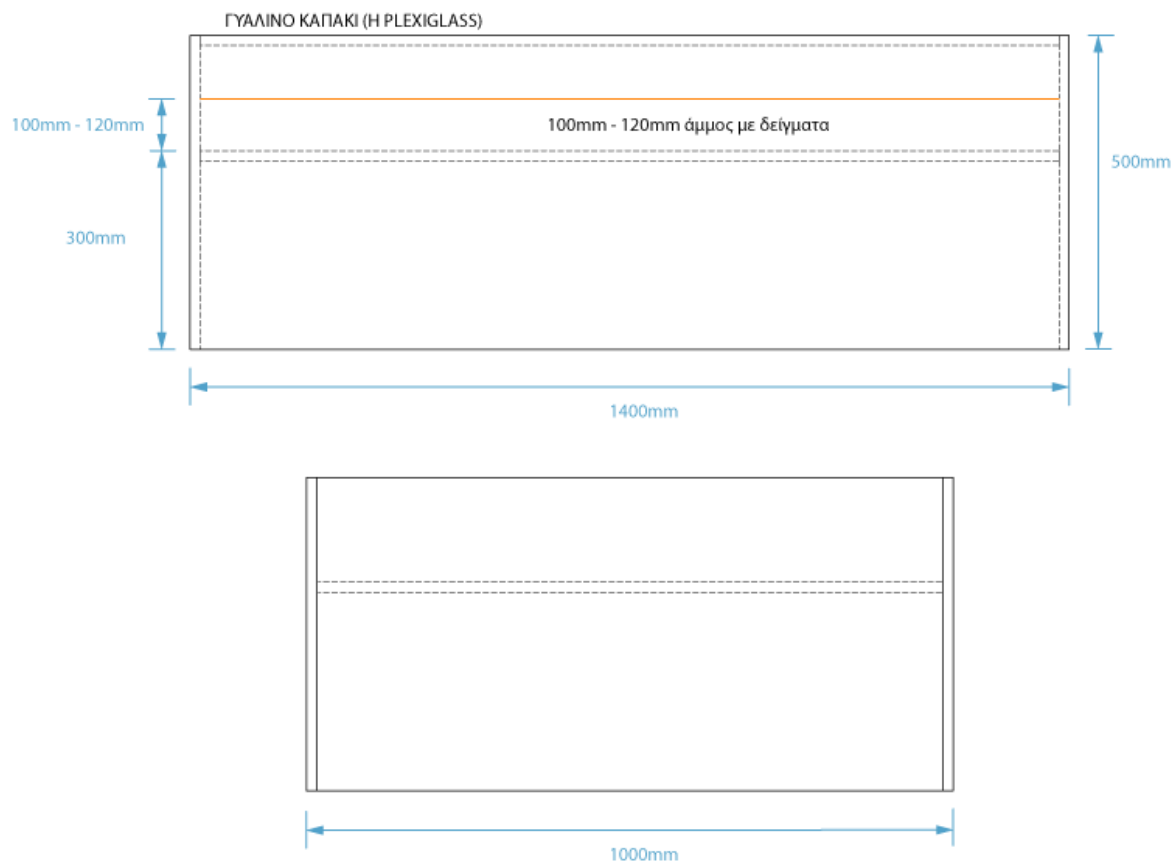

Ευρωπαϊκή Ένωση  
Ευρωπαϊκό Κοινωνικό Ταμείο



ΥΠΟΥΡΓΕΙΟ ΠΑΙΔΕΙΑΣ ΚΑΙ ΘΡΗΣΚΕΥΜΑΤΩΝ  
ΕΙΔΙΚΗ ΥΠΗΡΕΣΙΑ ΔΙΑΧΕΙΡΙΣΗΣ

Με τη συγχρηματοδότηση της Ελλάδας και της Ευρωπαϊκής Ένωσης



ΕΥΡΩΠΑΪΚΟ ΚΟΙΝΩΝΙΚΟ ΤΑΜΕΙΟ



15PROC002679569 2015-04-01

Α.7.1.Β. ΠΑΝΕΛ ΔΙΑΜΟΡΦΩΣΗΣ ΧΩΡΩΝ

ΤΡΕΧΟΝΤΑ ΜΕΤΡΑ 40 +10

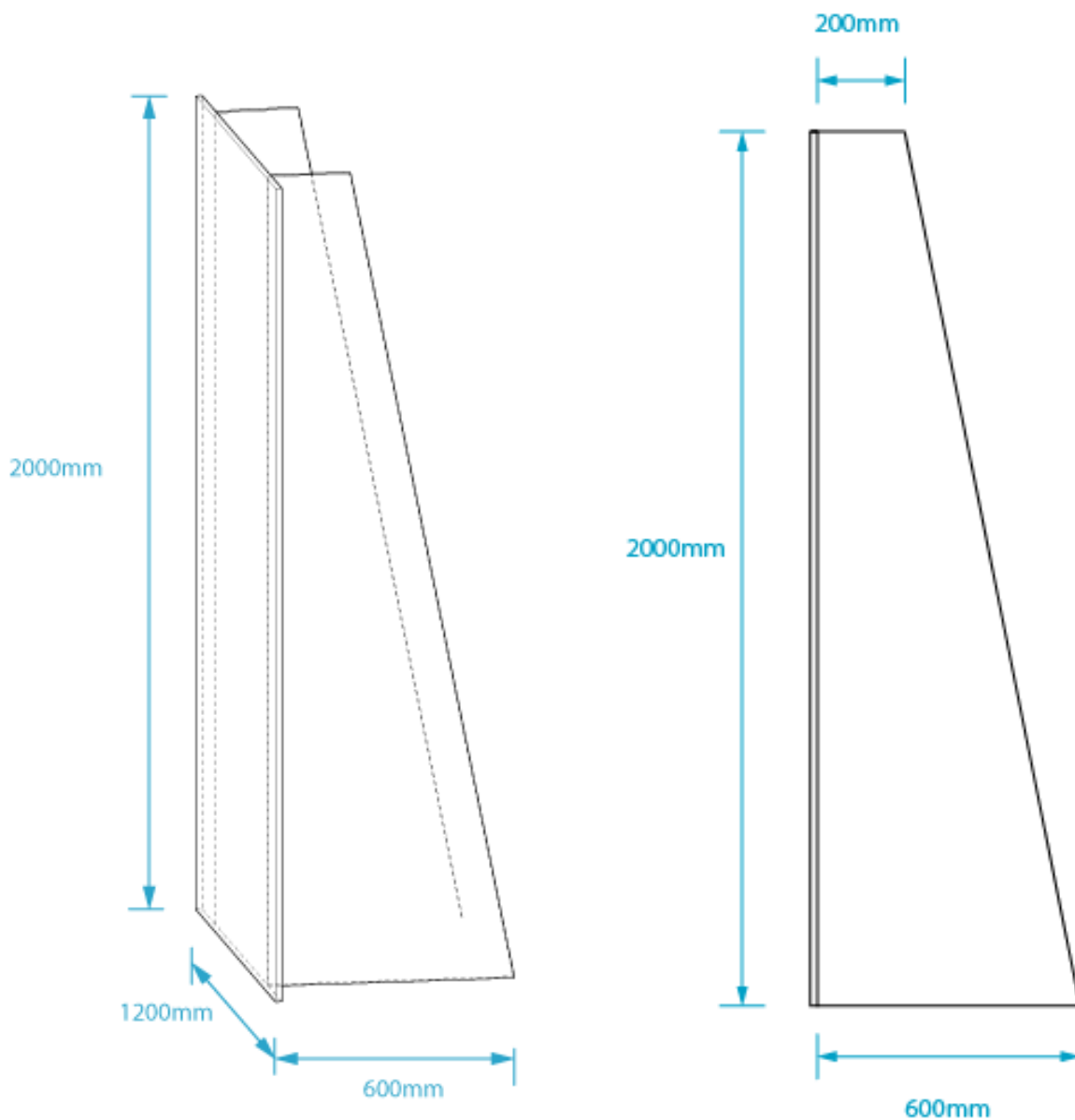

Ευρωπαϊκή Ένωση  
Ευρωπαϊκό Κοινωνικό Ταμείο



ΕΠΙΧΕΙΡΗΣΙΑΚΟ ΠΡΟΓΡΑΜΜΑ  
ΕΚΠΑΙΔΕΥΣΗ ΚΑΙ ΔΙΑ ΒΙΟΥ ΜΑΘΗΣΗ  
*επένδυση στην κοινωνία της γνώσης*  
ΥΠΟΥΡΓΕΙΟ ΠΑΙΔΕΙΑΣ ΚΑΙ ΘΡΗΣΚΕΥΜΑΤΩΝ  
ΕΙΔΙΚΗ ΥΠΗΡΕΣΙΑ ΔΙΑΧΕΙΡΙΣΗΣ

Με τη συγχρηματοδότηση της Ελλάδας και της Ευρωπαϊκής Ένωσης



ΕΣΠΑ  
2007-2013  
πρόγραμμα για την ανάπτυξη  
ΕΥΡΩΠΑΪΚΟ ΚΟΙΝΩΝΙΚΟ ΤΑΜΕΙΟ

15PROC002679569 2015-04-01

**A.7.1.Γ. ΕΙΔΙΚΕΣ ΠΡΟΘΗΚΕΣ ΕΚΘΕΣΗΣ (8x)****ΛΥΟΜΕΝΟ ΣΥΣΤΗΜΑ ΠΡΟΘΗΚΗΣ ΑΠΟ ΔΥΟ ΑΝΕΞΑΡΤΗΤΑ ΜΕΡΗ –****ΑΝΩ (ΚΑΤΑΚΟΡΥΦΟ) ΚΑΙ ΚΑΤΩ (ΕΠΙΚΛΙΝΕΣ)**

Η κατακόρυφη πλάτη (1100x2000) ενδέχεται να αποτελεί συνέχεια των επιφανειών διαμόρφωσης χώρου (B)

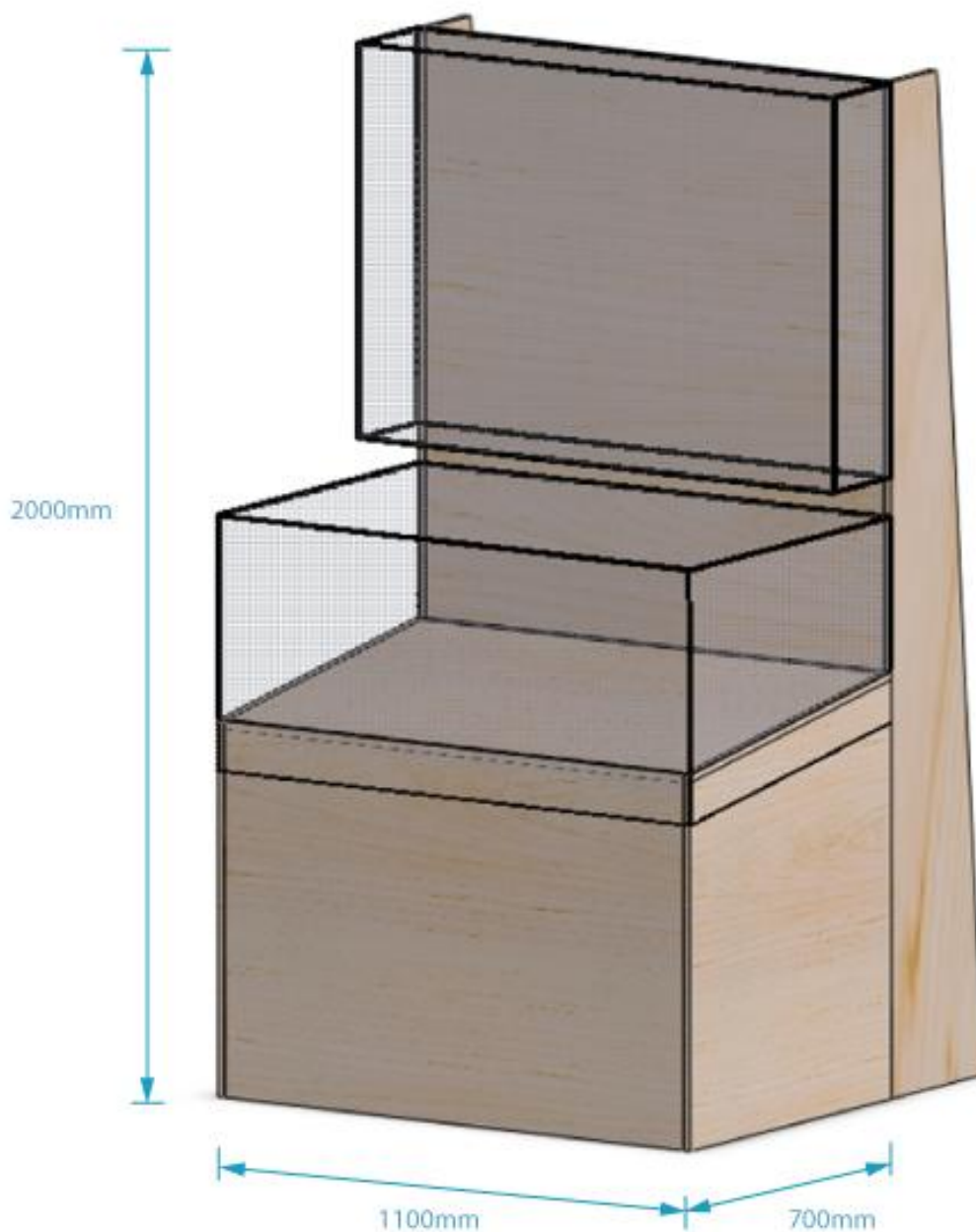

Ευρωπαϊκή Ένωση  
Ευρωπαϊκό Κοινωνικό Ταμείο



ΕΠΙΧΕΙΡΗΣΙΑΚΟ ΠΡΟΓΡΑΜΜΑ  
ΕΚΠΑΙΔΕΥΣΗ ΚΑΙ ΔΙΑ ΒΙΟΥ ΜΑΘΗΣΗ  
*επένδυση στην κοινωνία της γνώσης*  
ΥΠΟΥΡΓΕΙΟ ΠΑΙΔΕΙΑΣ ΚΑΙ ΘΡΗΣΚΕΥΜΑΤΩΝ  
ΕΙΔΙΚΗ ΥΠΗΡΕΣΙΑ ΔΙΑΧΕΙΡΙΣΗΣ

Με τη συγχρηματοδότηση της Ελλάδας και της Ευρωπαϊκής Ένωσης



ΕΣΠΑ  
2007-2013  
πρόγραμμα για την ανάπτυξη  
ΕΥΡΩΠΑΪΚΟ ΚΟΙΝΩΝΙΚΟ ΤΑΜΕΙΟ

15PROC002679569 2015-04-01

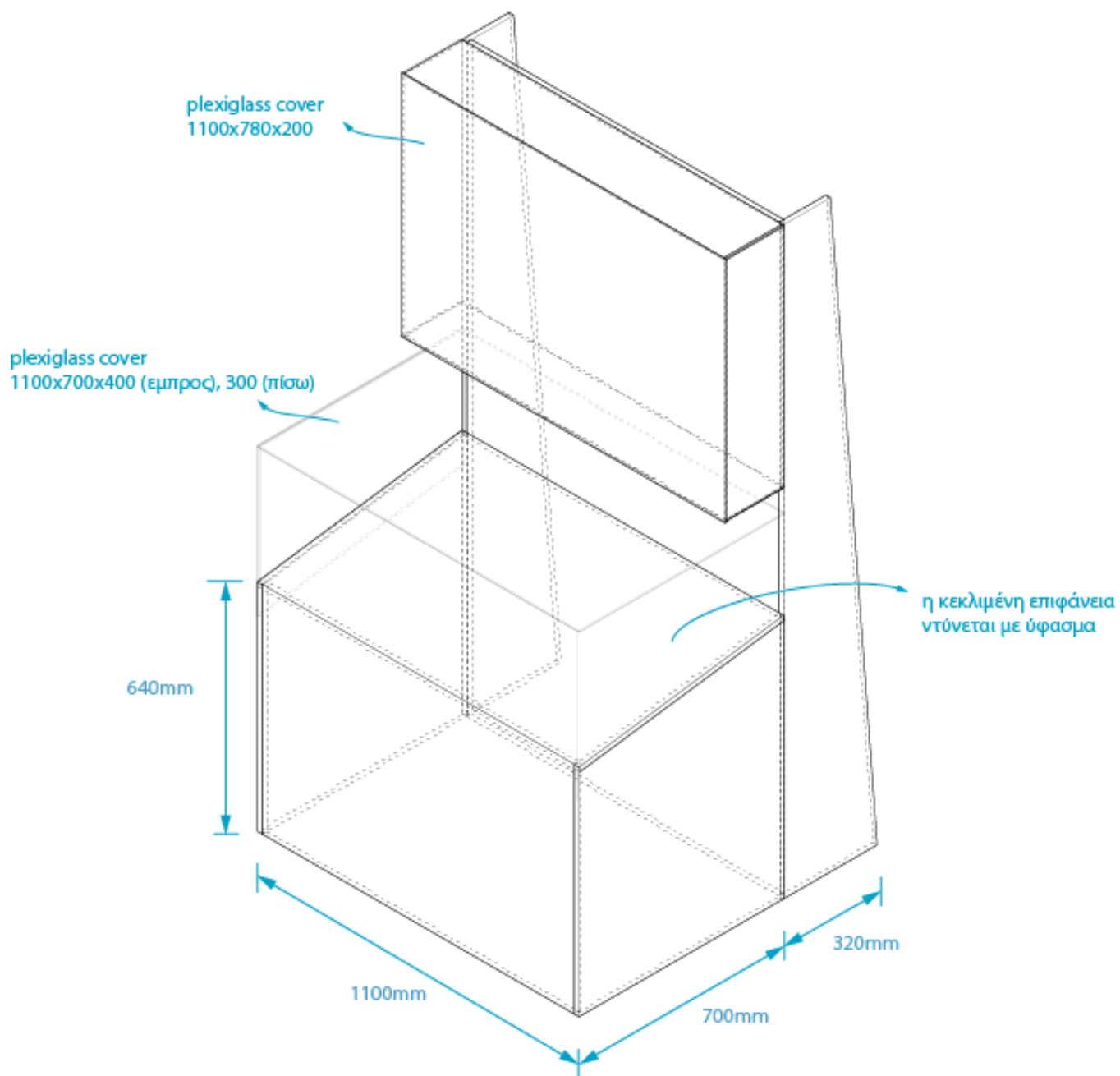

Ευρωπαϊκή Ένωση  
Ευρωπαϊκό Κοινωνικό Ταμείο



ΕΠΙΧΕΙΡΗΣΙΑΚΟ ΠΡΟΓΡΑΜΜΑ  
ΕΚΠΑΙΔΕΥΣΗ ΚΑΙ ΔΙΑ ΒΙΟΥ ΜΑΘΗΣΗ  
*επένδυση στην κοινωνία της γνώσης*  
ΥΠΟΥΡΓΕΙΟ ΠΑΙΔΕΙΑΣ ΚΑΙ ΘΡΗΣΚΕΥΜΑΤΩΝ  
ΕΙΔΙΚΗ ΥΠΗΡΕΣΙΑ ΔΙΑΧΕΙΡΙΣΗΣ

Με τη συγχρηματοδότηση της Ελλάδας και της Ευρωπαϊκής Ένωσης



ΕΣΠΑ  
2007-2013  
πρόγραμμα για την ανάπτυξη  
ΕΥΡΩΠΑΪΚΟ ΚΟΙΝΩΝΙΚΟ ΤΑΜΕΙΟ

15PROC002679569 2015-04-01

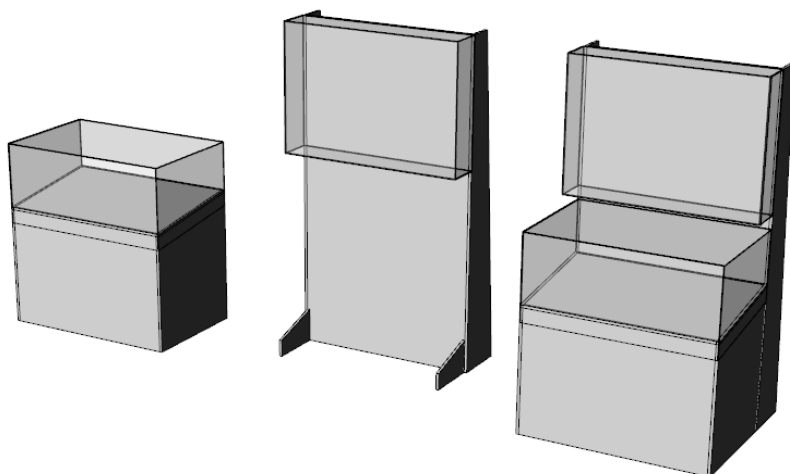
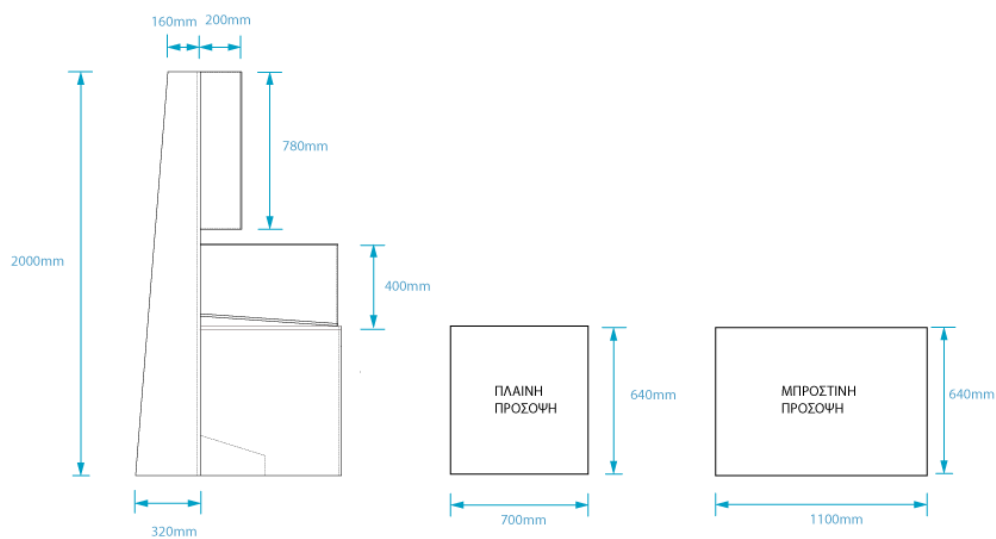

**Ανεξάρτητη λειτουργία συστήματος προθήκης.**



Ευρωπαϊκή Ένωση  
Ευρωπαϊκό Κοινωνικό Ταμείο



ΕΠΙΧΕΙΡΗΣΙΑΚΟ ΠΡΟΓΡΑΜΜΑ  
ΕΚΠΑΙΔΕΥΣΗ ΚΑΙ ΔΙΑ ΒΙΟΥ ΜΑΘΗΣΗ  
*επένδυση στην κοινωνία της γνώσης*  
ΥΠΟΥΡΓΕΙΟ ΠΑΙΔΕΙΑΣ ΚΑΙ ΘΡΗΣΚΕΥΜΑΤΩΝ  
ΕΙΔΙΚΗ ΥΠΗΡΕΣΙΑ ΔΙΑΧΕΙΡΙΣΗΣ

Με τη συγχρηματοδότηση της Ελλάδας και της Ευρωπαϊκής Ένωσης



ΕΣΠΑ  
2007-2013  
πρόγραμμα για την ανάπτυξη  
ΕΥΡΩΠΑΪΚΟ ΚΟΙΝΩΝΙΚΟ ΤΑΜΕΙΟ

15PROC002679569 2015-04-01

## Α.8. ΠΟΣΟΤΙΚΕΣ ΠΡΟΔΙΑΓΡΑΦΕΣ ΔΙΑΜΟΡΦΩΣΗΣ ΧΩΡΩΝ ΚΑΙ ΠΡΟΘΗΚΩΝ

ΙΤΕΜ ΝΟ.	ΕΙΔΟΣ	ΥΛΙΚΟ	ΔΙΑΣΤΑΣΕΙΣ	sqm	ΤΕΜΑΧΙΑ / ΑΝΑ ΠΡΟΘΗΚΗ	ΑΡ. ΠΡΟΘΗΚΩΝ	ΣΥΝΟΛΙΚΑ ΤΕΜΑΧΙΑ
<b>Α. ΠΡΟΘΗΚΗ ΑΝΑΠΑΡΑΣΤΑΣΗΣ ΑΝΑΣΚΑΦΗΣ (1)</b>							
1	ΚΑΤΑΚΟΡΥΦΗ ΕΠΙΦΑΝΕΙΑ	ΚΟΝΤΡΑ ΠΛΑΚΕ ΘΑΛ.	1000x500x16	0,50	2	1	2
2	ΚΑΤΑΚΟΡΥΦΗ ΕΠΙΦΑΝΕΙΑ	ΚΟΝΤΡΑ ΠΛΑΚΕ ΘΑΛ.	1400x500x16	0,70	2	1	2
3	ΟΡΙΖΟΝΤΙΑ ΕΠΙΦΑΝΕΙΑ	ΚΟΝΤΡΑ ΠΛΑΚΕ ΘΑΛ.	1000x500x16	0,50	1	1	1
4	ΟΡΙΖΟΝΤΙΟ ΔΙΑΦΑΝΟ ΚΑΠΑΚΙ	ΓΥΑΛΙ 5+5mm ΑΣΦΑΛΕΙΑΣ / Η PLEXIGLASS	1000x1400x10	1,40	1	1	1
5	ΕΣΩΤΕΡΙΚΟΣ ΚΡΥΦΟΣ ΦΩΤΙΣΜΟΣ	LED STRIPS					2m
1	ΚΑΤΑΚΟΡΥΦΗ ΕΠΙΦΑΝΕΙΑ	ΚΟΝΤΡΑ ΠΛΑΚΕ ΘΑΛ.	1000x500x16	0,50	2	1	2
<b>Β. ΠΑΝΕΛ ΔΙΑΜΟΡΦΩΣΗΣ ΧΩΡΩΝ (XX)</b>							
1	ΚΑΤΑΚΟΡΥΦΗ ΕΠΙΦΑΝΕΙΑ	ΚΟΝΤΡΑ ΠΛΑΚΕ ΘΑΛ.	1200x2000x16	2,40	1	40+10 τρέχοντα μέτρα	35 + 5
2	ΠΙΣΩ ΣΤΗΡΙΓΜΑΤΑ (ΤΡΑΠΕΖΙΟ)	ΚΟΝΤΡΑ ΠΛΑΚΕ ΘΑΛ.	2000 X 320 (ΚΑΤΩ) ΚΑΙ 150 (ΠΑΝΩ)	0,58	2	8	~20
<b>Γ. ΕΙΔΙΚΕΣ ΠΡΟΘΗΚΕΣ ΕΚΘΕΣΗΣ (8x)</b>							
1	ΚΑΤΩ ΠΛΑΤΗ	ΚΟΝΤΡΑ ΠΛΑΚΕ ΘΑΛ.	1068x740x16	0,90	1	8	8
2	ΚΑΤΩ ΜΠΡΟΣΤΑ	ΚΟΝΤΡΑ ΠΛΑΚΕ ΘΑΛ.	1068x640x16	0,69	1	8	8
3	ΚΑΤΩ ΠΛΑΪΝΑ	ΚΟΝΤΡΑ ΠΛΑΚΕ ΘΑΛ.	740x700x16	0,55	2	8	16
4	ΕΠΙΚΛΙΝΗΣ ΕΠΙΦΑΝΕΙΑ	ΚΟΝΤΡΑ ΠΛΑΚΕ ΘΑΛ.	1068x707x16	0,78	1	8	8
4.1	Υφασμα στην επικλινή επιφάνεια		>= 1100x800	1,00	1	8	8
5	ΚΑΤΩ ΚΑΠΑΚΙ PLEXIGLASS	Plexiglass (A') 6mm	1100x400(ΜΠΡΟΣΤΑ) 300 (ΠΙΣΩ)x700	2,00	1	8	8



Ευρωπαϊκή Ένωση  
Ευρωπαϊκό Κοινωνικό Ταμείο



ΕΠΙΧΕΙΡΗΣΙΑΚΟ ΠΡΟΓΡΑΜΜΑ  
ΕΚΠΑΙΔΕΥΣΗ ΚΑΙ ΔΙΑ ΒΙΟΥ ΜΑΘΗΣΗ  
επένδυση στην κοινωνία της γνώσης  
ΥΠΟΥΡΓΕΙΟ ΠΑΙΔΕΙΑΣ ΚΑΙ ΘΡΗΣΚΕΥΜΑΤΩΝ  
ΕΙΔΙΚΗ ΥΠΗΡΕΣΙΑ ΔΙΑΧΕΙΡΙΣΗΣ

Με τη συγχρηματοδότηση της Ελλάδας και της Ευρωπαϊκής Ένωσης



ΕΣΠΑ  
2007-2013  
πρόγραμμα για την ανάπτυξη  
ΕΥΡΩΠΑΪΚΟ ΚΟΙΝΩΝΙΚΟ ΤΑΜΕΙΟ

15PROC002679569 2015-04-01

6	ΑΝΩ ΚΑΠΑΚΙ PLEXIGLASS	Plexiglass (A') 6mm	1100x780x200	1,70	1	8	8
7	ΑΥΤΟΦΕΡΟΜΕΝΗ ΠΛΑΤΗ						
7.1	ΚΑΤΑΚΟΡΥΦΗ ΕΠΙΦΑΝΙΑ	ΚΟΝΤΡΑ ΠΛΑΚΕ ΘΑΛ.	1068x2000x16	2,13	1	8	8
7.2	ΠΙΣΩ ΣΤΗΡΙΓΜΑΤΑ (ΤΡΑΠΕΖΙΟ)	ΚΟΝΤΡΑ ΠΛΑΚΕ ΘΑΛ.	2000x320 (ΚΑΤΩ) ΚΑΙ 150 (ΠΑΝΩ)	0,58	2	8	16
8	ΦΩΤΙΣΜΟΣ						
	ΚΑΤΩ ΒΙΤΡΙΝΑ	LED STRIPS (ΚΡΥΦΟΣ)	ΜΗΚΟΣ	2,00	1	8	16m
	ΠΑΝΩ ΒΙΤΡΙΝΑ	SPOT / LED STRIP					3-4 ΣΠΟΤ ή 1,1m LED
<b>Δ. ΕΙΔΙΚΗ ΒΑΣΗ ΕΚΘΕΜΑΤΟΣ ΕΛΕΦΑΝΤΑ</b>							
1.	ΚΟΥΤΙ ΧΩΡΙΣ ΒΑΣΗ	ΚΟΝΤΡΑ ΠΛΑΚΕ ΘΑΛ.	3500x1300x300				
2.	ΚΡΥΦΟΣ ΦΩΤΙΣΜΟΣ	LED STRIPS					~ 4 - 5 m
<b>ΣΤΗΣΙΜΟ ΕΚΘΕΜΑΤΩΝ, ΣΥΣΚΕΥΑΣΙΑ / ΑΠΟΣΥΣΚΕΥΑΣΙΑ ΕΚΘΕΜΑΤΩΝ &amp; ΜΕΤΑΦΟΡΑ</b>							
1.	<b>ΣΤΗΣΙΜΟ 1ης ΕΚΘΕΣΗΣ</b>	ΠΟΛΥΤΕΧΝΕΙΟΥΠΟΛΗ - ΖΩΓΡΑΦΟΥ	ΣΥΣΚΕΥΑΣΙΑ & ΜΕΤΑΦΟΡΑ				
2.	<b>ΣΤΗΣΙΜΟ 2ης ΕΚΘΕΣΗΣ</b>	ΠΑΝΕΠΙΣΤΗΜΙΟΥΠΟΛΗ - ΖΩΓΡΑΦΟΥ	ΑΠΟΣΥΣΚΕΥΑΣΙΑ - ΣΤΗΣΙΜΟ - ΣΥΣΚΕΥΑΣΙΑ - ΜΕΤΑΦΟΡΑ				
3.	<b>ΣΤΗΣΙΜΟ 3ης ΕΚΘΕΣΗΣ</b>	ΒΑΤΕΡΑ ΛΕΣΒΟΥ	ΑΠΟΣΥΣΚΕΥΑΣΙΑ - ΣΤΗΣΙΜΟ - ΣΥΣΚΕΥΑΣΙΑ - ΜΕΤΑΦΟΡΑ				
4.	<b>ΣΤΗΣΙΜΟ 4ης ΕΚΘΕΣΗΣ</b>	ΤΗΛΟΣ	ΑΠΟΣΥΣΚΕΥΑΣΙΑ - ΣΤΗΣΙΜΟ				
5.	<b>ΑΣΦΑΛΙΣΗ ΣΤΗΝ ΜΕΤΑΦΟΡΑ</b>						
<b>ΕΚΘΕΜΑΤΑ</b>							
1.	<b>ΤΟΠΟΘΕΤΗΣΗ ΚΑΙ ΣΤΗΡΙΞΗ</b>	<b>ΑΝΩ ΠΡΟΘΗΚΕΣ</b>	~ 160 ΔΕΙΓΜΑΤΑ				Μεταλλικά στηρίγματα, επεξεργασμένες με θέρμανση εύκαμπτες διαφανείς ράβδους
<b>ΥΠΟΛΟΙΠΟΣ ΦΩΤΙΣΜΟΣ</b>							
1	ΣΠΟΤ ΧΩΡΟΥ	(ΜΕΤΑΦΟΡΟΝΤΑΙ ΑΓΙΟ ΤΟΝ ΈΝΑ ΧΩΡΟ ΣΤΟΝ ΆΛΛΟ)	1				~ 64



Ευρωπαϊκή Ένωση  
Ευρωπαϊκό Κοινωνικό Ταμείο



ΕΠΙΧΕΙΡΗΣΙΑΚΟ ΠΡΟΓΡΑΜΜΑ  
ΕΚΠΑΙΔΕΥΣΗ ΚΑΙ ΔΙΑ ΒΙΟΥ ΜΑΘΗΣΗ  
*επένδυση στην κοινωνία της γνώσης*  
ΥΠΟΥΡΓΕΙΟ ΠΑΙΔΕΙΑΣ ΚΑΙ ΘΡΗΣΚΕΥΜΑΤΩΝ  
ΕΙΔΙΚΗ ΥΠΗΡΕΣΙΑ ΔΙΑΧΕΙΡΙΣΗΣ

Με τη συγχρηματοδότηση της Ελλάδας και της Ευρωπαϊκής Ένωσης



ΕΥΡΩΠΑΪΚΟ ΚΟΙΝΩΝΙΚΟ ΤΑΜΕΙΟ

15PROC002679569\_2015-04-01

2	ΤΟΠΟΘΕΤΗΣΗ ΣΠΟΤ	ΤΟΠΟΘΕΤΗΣΗ ΣΕ ΚΑΘΕ ΧΩΡΟ	2				
3	ΗΛΕΚΤΡΟΛΟΓΙΚΟΣ ΠΙΝΑΚΑΣ		3				
ΕΡΓΑΣΙΕΣ ΔΙΑΜΟΡΦΩΣΗΣ ΧΩΡΩΝ							
1.	ΒΑΨΙΜΟ						
2.	ΗΛΕΚΤΡΟΛΟΓΙΚΑ						

### A.9 ΠΟΣΟΤΙΚΕΣ ΠΡΟΔΙΑΓΡΑΦΕΣ ΠΑΝΕΛ ΔΙΑΜΟΡΦΩΣΗΣ ΧΩΡΩΝ

Τρέχοντα μέτρα για τα οποία απαιτούνται πάνελ διαμόρφωσης (πίσω από τα εκθέματα)

#### A.9.1 ΕΚΘΕΣΗ ΣΤΟ ΕΘΝΙΚΟ ΜΕΤΣΟΒΙΟ ΠΟΛΥΤΕΧΝΕΙΟ (Προσωρινή Έκθεση)

Σχολή Μηχανολόγων Μηχανικών ΕΜΠ,

Κτήριο Μ, Είσοδος Εργαστηρίου

Πολυτεχνειούπολη Ζωγράφου

Τρέχοντα μέτρα κάλυψης: **35μ**

#### A.9.2 ΕΚΘΕΣΗ ΣΤΟ ΜΟΥΣΕΙΟ ΠΑΛΑΙΟΝΤΟΛΟΓΙΑΣ ΕΚΠΑ (Προσωρινή Έκθεση)

Μουσειακός Χώρος (Προσωρινή Έκθεση)

Πανεπιστημιούπολη Ζωγράφου

Τρέχοντα μέτρα κάλυψης: **40μ**

#### A.9.3 ΕΚΘΕΣΗ ΣΤΟ ΜΟΥΣΕΙΟ ΠΑΛΑΙΟΝΤΟΛΟΓΙΑΣ ΕΚΠΑ (Προσωρινή Έκθεση)

Μουσειακός Χώρος

Βατερρά Λέσβου ή σε άλλο διαθέσιμο χώρο.

Τρέχοντα μέτρα κάλυψης: **34μ**

#### A.9.4 ΕΚΘΕΣΗ ΣΤΟ ΜΟΥΣΕΙΟ ΠΑΛΑΙΟΝΤΟΛΟΓΙΑΣ ΕΚΠΑ (Μόνιμη Έκθεση)

Μουσειακός Χώρος



Ευρωπαϊκή Ένωση  
Ευρωπαϊκό Κοινωνικό Ταμείο



ΕΠΙΧΕΙΡΗΣΙΑΚΟ ΠΡΟΓΡΑΜΜΑ  
ΕΚΠΑΙΔΕΥΣΗ ΚΑΙ ΔΙΑ ΒΙΟΥ ΜΑΘΗΣΗ  
επένδυση στην κοινωνία της γνώσης  
ΥΠΟΥΡΓΕΙΟ ΠΑΙΔΕΙΑΣ ΚΑΙ ΘΡΗΣΚΕΥΜΑΤΩΝ  
ΕΙΔΙΚΗ ΥΠΗΡΕΣΙΑ ΔΙΑΧΕΙΡΙΣΗΣ

Με τη συγχρηματοδότηση της Ελλάδας και της Ευρωπαϊκής Ένωσης



ΕΣΠΑ  
2007-2013  
πρόγραμμα για την ανάπτυξη  
ΕΥΡΩΠΑΪΚΟ ΚΟΙΝΩΝΙΚΟ ΤΑΜΕΙΟ

15PROC002679569 2015-04-01

Νήσος Τήλος

Τρέχοντα μέτρα κάλυψης: **34μ****ΤΜΗΜΑ Β. ΕΚΤΥΠΩΣΕΙΣ**

Το πληροφοριακό υλικό παραδίδεται στον Ανάδοχο σε ηλεκτρονική μορφή προς επεξεργασία και εκτύπωση. **Απαγορεύεται ρητά να χρησιμοποιηθεί από τον Ανάδοχο για οποιαδήποτε άλλη χρήση.** Τα πνευματικά δικαιώματα παραμένουν αντίστοιχα στον Φορέα ή στο φυσικό πρόσωπο που παραχώρησε το υλικό προς εκτύπωση.

Όλο το υλικό εκτυπώνεται σε φωτογραφικά δοκίμια 18cm x 24cm καθώς και σε χαρτί A3 πριν την τελική εκτύπωση, τα οποία ελέγχονται και υπογράφονται από τον υπεύθυνο της ΚΕΟ 2 και τον Συντονιστή. **Ο ανάδοχος υποχρεούται να παρέχει έτοιμο το υλικό στον ανάδοχο του τμήματος Α δέκα (10) ημέρες πριν την έναρξη των εγκαινίων (4 Ιουλίου) της έκθεσης στο Ε.Μ.Π..**

Απαιτούνται συνολικά οι ακόλουθοι τύποι εκτυπώσεων και δημιουργικών:

1. **ΛΕΖΑΝΤΕΣ** Εκτυπώσεις Λεζαντών για τις προθήκες σε διάφανο αυτοκόλλητο και κάλυψη με Plexiglas [B1]
2. Εκτύπωση τύπου **LambdaC-Print** για τις φωτογραφίες εντός και εκτός προθηκών. Πλαστικοποιημένες και επικολλημένες σε ελαφρύ υπόστρωμα 10 mm. [B2.1]
3. Εκτυπώσεις σε υλικό υψηλής ποιότητας **Plotter, κατάλληλες για εξωτερικούς χώρους.** Πλαστικοποιημένες και επικολλημένες σε ελαφρύ υπόστρωμα 10 mm όπου χρειαστεί. [B2.2]
4. Εκτυπώσεις **μουσαμάδων** σε υψηλής ποιότητας **Plotter** με περιφερειακά μπουζόνια για διάφορες επιφάνειες [B2.3]
5. Εκτύπωση τύπου **Μεταλλική** (metalprint) [B2.4]
6. Εκτυπώσεις σε αυτοκόλλητο βινύλιο ματ ή σε διάφανο εύκαμπτο υλικό για την δημιουργία ενιαίας επιφάνειας υψηλής ποιότητας πίσω από το κύριο έκθεμα. [B2.5]
7. Κατασκευάζονται έξι (6) πινακίδες Plexiglas για τους εκθεσιακούς χώρους. Ειδικότερα κατασκευάζονται 4 πινακίδες, μια για τον κάθε χώρο (ΕΜΠ, ΕΚΠΑ, ΛΕΣΒΟΣ, ΤΗΛΟΣ) με διαφορετικό εικαστικό. Για τον μόνιμο τελικό εκθεσιακό χώρο στην Νήσο Τήλο κατασκευάζονται δύο πρόσθετες πινακίδες σε Αγγλικά, Ρωσικά. Στην κάθε πινακίδα υπάρχουν τα κατάλληλα λογότυπα καθώς και γραφικά. Απαιτούνται τυπογραφικές εργασίες [B3]
8. Τυπογραφικές εργασίες & δημιουργικό για αφίσες και φυλλάδια για την προβολή του έργου. [B4]

Οι ποσότητες και οι διαστάσεις για κάθε τύπο αναλύονται παρακάτω. Σε όλα τα παραπάνω απαιτούνται τυπογραφικές – σχεδιαστικές εργασίες για την δημιουργία των αρχείων.

Η τελική επεξεργασία των αρχείων (πχ τελική διάταξη, χρωματικές βελτιώσεις) που παραδίδονται από την ερευνητική ομάδα γίνεται αποκλειστικά υπ' ευθύνη του Αναδόχου και ελέγχονται και προσυπογράφονται από το επιστημονικό υπεύθυνο ή τον υπεύθυνο ΚΕΟ2



Ευρωπαϊκή Ένωση  
Ευρωπαϊκό Κοινωνικό Ταμείο



ΕΠΙΧΕΙΡΗΣΙΑΚΟ ΠΡΟΓΡΑΜΜΑ  
ΕΚΠΑΙΔΕΥΣΗ ΚΑΙ ΔΙΑ ΒΙΟΥ ΜΑΘΗΣΗ  
επένδυση στην κοινωνία της γνώσης  
ΥΠΟΥΡΓΕΙΟ ΠΑΙΔΕΙΑΣ ΚΑΙ ΘΡΗΣΚΕΥΜΑΤΩΝ  
ΕΙΔΙΚΗ ΥΠΗΡΕΣΙΑ ΔΙΑΧΕΙΡΙΣΗΣ

Με τη συγχρηματοδότηση της Ελλάδας και της Ευρωπαϊκής Ένωσης



ΕΣΠΑ  
2007-2013  
πρόγραμμα για την ανάπτυξη  
ΕΥΡΩΠΑΪΚΟ ΚΟΙΝΩΝΙΚΟ ΤΑΜΕΙΟ



15PROC002679569\_2015-04-01

Τα πληροφοριακά έντυπα σχεδιάζονται από τον Ανάδοχο με οδηγίες του επιστημονικού προσωπικού.

Όλα τα τελικά αρχεία που εκτυπώνονται παραδίδονται σε ανάλυση 300 dpi σε επεξεργάσιμη μορφή διανυσματικών αρχείων (πχ \*.ai) και σε μορφή Φορητών Εγγράφων Adobe (\*.pdf) στο τελικό μέγεθος και ανάλυση σε μορφή IBM συμβατή για μελλοντική χρήση.

Χρησιμοποιούνται τυπικές γραμματοσειρές (πχ Arial, Tahoma, Verdana, Calibri).

## B.1 ΛΕΖΑΝΤΕΣ ΠΡΟΘΗΚΩΝ

Τα κείμενα τυπώνονται σε αυτοκόλλητες διαφάνειες, από τον ανάδοχο τμήματος Β αλλά επικολλώνται στα υφάσματα πλήρως ευθυγραμμισμένες με ευθύνη του **Αναδόχου του ΤΜΗΜΑΤΟΣ Α**.

Ανωθέν τους τοποθετούνται πλακίδια πλεξιγκλάς πάχους 2-3 mm που ακινητοποιούνται στις θέσεις τους με 2 έως 4 βίδες τύπου M2 με ευθύνη του **Αναδόχου Α**

Γίνονται τουλάχιστον 3 διορθώσεις σε εκτυπώσεις Α3 πριν τον τελικό έλεγχο και μονογράφονται από τον συντονιστή και τον υπεύθυνο ΚΕΟ2 πριν εκτυπωθούν.

## B.2 ΦΩΤΟΓΡΑΦΙΚΟ ΥΛΙΚΟ ΠΡΟΘΗΚΩΝ ΑΛΛΑ ΚΑΙ ΕΛΕΥΘΕΡΩΝ ΔΙΑΧΩΡΙΣΤΙΚΩΝ

### B.2.1 Τύπος Α. LAMBDA C-print

Χρησιμοποιείται για τις φωτογραφίες εντός και εκτός προθηκών. Οι εκτυπώσεις γίνονται σε γυαλιστερό πλαστικοποιημένο χαρτί και επικολλούνται σε ελαφρύ υλικό πάχους 10mm. Συνολικά εκτυπώνονται 15 m<sup>2</sup> τετραγωνικά μέτρα. Μέγιστη απαιτούμενη διάσταση ενιαίας εκτυπώσεις **LAMBDA C-print** με επικόλληση 125 cm x 220cm. Επιθυμητή πραγματική ανάλυση εκτύπωσης 200 dpi ή η μέγιστη δυνατή ανάλογα με το παρεχόμενο αρχείο από την επιστημονική ομάδα.

### B.2.2 Τύπος Β. Εκτυπώσεις σε εύκαμπτες πινακίδες / πανό

Χρησιμοποιούνται εκτυπώσεις με δυνατότητα στήριξης στα διαχωριστικά των χώρων ή σαν εύκαμπτες επιφάνειες συνολικής επιφάνειας έως 12 τετραγωνικών μέτρων .

Οι εκτυπώσεις πραγματοποιούνται **με πλότερ** με χρώματα εξωτερικού χώρου και σε κατάλληλο υλικό το οποίο πρέπει να αναφερθεί στον σχετικό πίνακα συμμόρφωσης. Επίσης πρέπει να υπάρχει η δυνατότητα επικόλλησης σε κατάλληλες ελαφριές επιφάνειες, όπου αυτό απαιτείται.

Για τους εκθεσιακούς χώρους στο ΕΜΠ, ΕΚΠΑ και Βρίσα κοντά στην είσοδο αλλά και στην Τήλο, αναρτώνται 4 (τέσσερα) πανό διαστάσεων (70 cmx 200 cm έκαστο) ειδικά για εξωτερική χρήση. Τα πανό φέρουν διαφορετικό κείμενο σε κάθε εκθεσιακό χώρο

Περιλαμβάνουν υποχρεωτικά τους λογότυπους των φορέων και του προγράμματος καθώς και πρόσθετο κείμενο στα Αγγλικά και Ρωσικά (Λέσβο – Τήλο). Γίνονται τουλάχιστον 3 διορθώσεις σε εκτυπώσεις Α3 πριν τον τελικό έλεγχο διορθώνονται και μονογράφονται από στον συντονιστή και τον υπεύθυνο ΚΕΟ2 πριν εκτυπωθούν.

Τα πανό φέρουν κατάλληλη διαμόρφωση για την στήριξή σε εξωτερικές επιφάνειες.



Ευρωπαϊκή Ένωση  
Ευρωπαϊκό Κοινωνικό Ταμείο



ΕΠΙΧΕΙΡΗΣΙΑΚΟ ΠΡΟΓΡΑΜΜΑ  
ΕΚΠΑΙΔΕΥΣΗ ΚΑΙ ΔΙΑ ΒΙΟΥ ΜΑΘΗΣΗ  
επένδυση στην κοινωνία της γνώσης  
ΥΠΟΥΡΓΕΙΟ ΠΑΙΔΕΙΑΣ ΚΑΙ ΘΡΗΣΚΕΥΜΑΤΩΝ  
ΕΙΔΙΚΗ ΥΠΗΡΕΣΙΑ ΔΙΑΧΕΙΡΙΣΗΣ

Με τη συγχρηματοδότηση της Ελλάδας και της Ευρωπαϊκής Ένωσης



ΕΣΠΑ  
2007-2013  
πρόγραμμα για την ανάπτυξη  
ΕΥΡΩΠΑΪΚΟ ΚΟΙΝΩΝΙΚΟ ΤΑΜΕΙΟ

15PROC002679569 2015-04-01

Οι μεταφράσεις πραγματοποιούνται από τον Ανάδοχο και ελέγχονται από τον Επιστημονικό Υπεύθυνο του έργου και τον υπεύθυνο της έκθεσης.

### B.2.3 Τύπος Γ. Μουσαμάς

Εξωτερικής χρήσης ή εσωτερικής χρήσης. Τοποθετείται κατά περίπτωση με μπουντούζια ή κολλητός ως ταπετσαρία. Πρέπει να παρέχεται δυνατότητα εκτύπωσης ενιαίου πλάτους μέχρι 175 cm άνευ ενώσεων και ενιαίου μήκους τουλάχιστον 300cm. Συνολικά εκτυπώνονται έως 24 τετραγωνικά μέτρα.

### B.2.4 Τύπος Δ. Metal Print.

Εκτυπώσεις φωτογραφικού υλικού σε μεταλλικά φύλλα (πχ αλουμινίου). Συνολικά εκτυπώνονται έως 3 τετραγωνικά μέτρα. Τοποθετούνται σε επιλεγμένα σημεία.

### B.2.5 Τύπος Ε. Εκτυπώσεις σε αυτοκόλλητο βινύλιο ματ ή σε διάφανο εύκαμπτο υλικό ή σε PVC πάχους τουλάχιστον 4 mm

Θα δημιουργηθεί ενιαία τοξοειδής επιφάνεια που θα τοποθετηθεί από τον Ανάδοχο Α πίσω από το κύριο έκθεμα (αναπαράσταση ελέφαντα). Απαιτείται εκτύπωση υψηλής ποιότητας και χρωματικής απόδοσης, αφού στόχος είναι να δημιουργηθεί μια καμπύλη επιφάνεια που θα παρουσιάζει τον φυσικό χώρο του εκθέματος. Δυνατότητα για εκτύπωση 175 x 122 cm. Σε εύκαμπτο Βινύλιο πάχους 3-4 mm Συνολικά εκτυπώνονται 5 τεμάχια.

### B.3 ΠΙΝΑΚΙΔΕΣ PLEXIGLAS 50 cm x 70 cm (x 10mm πάχος)

Κατασκευάζονται από μια πινακίδα 50 cm 70 cm για κάθε εκθεσιακό χώρο, από πλεξιγκλάς πάχους 10 mm, 50 cm x 70 cm, με δυνατότητα χρήσης έγχρωμου Plexiglas ή έγχρωμης εκτύπωσης. Τοποθετούνται από τον **Ανάδοχο Α** με καλαίσθητους ανοξείδωτους αποστάτες, σε θέσεις που ορίζονται από τον Επιστημονικό Υπεύθυνο του έργου και τον υπεύθυνο της έκθεσης.

Ειδικότερα στην Νήσο Τήλο αναρτώνται 2 πρόσθετες εγχάρακτες πινακίδες (Αγγλικά και Ρωσικά) από πλεξιγκλάς πάχους 10 mm, 50 cm x 70 cm, με δυνατότητα χρήσης έγχρωμου Plexiglas ή έγχρωμης εκτύπωσης. Τοποθετούνται από τον **Ανάδοχο Α** με καλαίσθητους ανοξείδωτους αποστάτες, σε θέσεις που ορίζονται από τον Επιστημονικό Υπεύθυνο του έργου και τον υπεύθυνο της έκθεσης.

Συνολικά ο Ανάδοχος τυπώνει 6 διαφορετικές πινακίδες 50 cm x 70cm και είναι υπεύθυνος για το δημιουργικό σε συνεργασία με τα μέλη ΚΕΟ και ΟΕΣ.

### B.4 ΤΥΠΟΓΡΑΦΙΚΕΣ ΕΡΓΑΣΙΕΣ ΚΑΙ ΕΚΤΥΠΩΣΕΙΣ ΑΦΙΣΩΝ - ΦΥΛΛΑΔΙΩΝ

Απαιτείται η εκτύπωση **1500** τετράπτυχων **B5** για κάθε επιλεγμένη γλώσσα (**Ελληνικά, Αγγλικά, Ρωσικά**) τετραχρωμίες σε χαρτί Illustration σε χαρτί 130 γραμμαρίων. Σύνολο: 4500 τετράπτυχα

Απαιτείται η εκτύπωση **500** αφισών 50 cm x 70 cm **B5** για κάθε επιλεγμένη γλώσσα (**Ελληνικά, Αγγλικά, Ρωσικά**). Σύνολο: **1500** αφίσες

Ο Ανάδοχος αναλαμβάνει τα δημιουργικά για τα ανωτέρω και ετοιμάζει προεκτυπώσεις σε πραγματικό μέγεθος για έγκριση από τον ΕΥ. Δίδονται κείμενα Ελληνικά, Αγγλικά και Ρωσικά από την ΚΕΟ & ΟΕΣ. Το φωτογραφικό υλικό των φυλλαδίων και των αφισών παραδίδεται από την ερευνητική ομάδα προς χρωματική επεξεργασία από τον Ανάδοχο.



Ευρωπαϊκή Ένωση  
Ευρωπαϊκό Κοινωνικό Ταμείο



ΕΠΙΧΕΙΡΗΣΙΑΚΟ ΠΡΟΓΡΑΜΜΑ  
ΕΚΠΑΙΔΕΥΣΗ ΚΑΙ ΔΙΑ ΒΙΟΥ ΜΑΘΗΣΗ  
επένδυση στην κοινωνία της γνώσης  
ΥΠΟΥΡΓΕΙΟ ΠΑΙΔΕΙΑΣ ΚΑΙ ΘΡΗΣΚΕΥΜΑΤΩΝ  
ΕΙΔΙΚΗ ΥΠΗΡΕΣΙΑ ΔΙΑΧΕΙΡΙΣΗΣ

Με τη συγχρηματοδότηση της Ελλάδας και της Ευρωπαϊκής Ένωσης



ΕΥΡΩΠΑΪΚΟ ΚΟΙΝΩΝΙΚΟ ΤΑΜΕΙΟ

15PROC002679569\_2015-04-01

**B.5 ΠΡΟΣΚΛΗΣΕΙΣ ΕΚΔΗΛΩΣΕΩΝ**

Απαιτείται η εκτύπωση **600** προσκλήσεων 13 cm x 18 cm με εκτύπωση και στις δύο όψεις καθώς και η εκτύπωση φακέλων για τις προσκλήσεις με στοιχεία αποστολέα. Οι προσκλήσεις θα είναι 200 για τα εγκαίνια στο ΕΜΠ, 200 για τα εγκαίνια στην έκθεση του ΕΚΠΑ, 50 για την έκθεση της Λέσβου και 150 για την έκθεση της Τήλου.

Τα τέσσερα διαφορετικά κείμενα της πρόσκλησης ετοιμάζεται από την επιστημονική ομάδα και παραδίδεται στον Ανάδοχο. Ο Ανάδοχος διαμορφώνει τις προσκλήσεις προσαρμόζοντας το κείμενο και τα όλα τα απαραίτητα λογότυπα των Φορέων του έργου.

Ο Ανάδοχος αναλαμβάνει τα δημιουργικά για τα ανωτέρω και ετοιμάζει προεκτυπώσεις σε πραγματικό μέγεθος για έγκριση από τον ΕΥ.



Ευρωπαϊκή Ένωση  
Ευρωπαϊκό Κοινωνικό Ταμείο



ΕΠΙΧΕΙΡΗΣΙΑΚΟ ΠΡΟΓΡΑΜΜΑ  
ΕΚΠΑΙΔΕΥΣΗ ΚΑΙ ΔΙΑ ΒΙΟΥ ΜΑΘΗΣΗ  
*επένδυση στην κοινωνία της γνώσης*  
ΥΠΟΥΡΓΕΙΟ ΠΑΙΔΕΙΑΣ ΚΑΙ ΘΡΗΣΚΕΥΜΑΤΩΝ  
ΕΙΔΙΚΗ ΥΠΗΡΕΣΙΑ ΔΙΑΧΕΙΡΙΣΗΣ

Με τη συγχρηματοδότηση της Ελλάδας και της Ευρωπαϊκής Ένωσης



ΕΣΠΑ  
2007-2013  
πρόγραμμα για την ανάπτυξη  
ΕΥΡΩΠΑΪΚΟ ΚΟΙΝΩΝΙΚΟ ΤΑΜΕΙΟ

15PROC002679569\_2015-04-01

ΤΜΗΜΑ Β. ΠΙΝΑΚΑΣ ΣΥΜΜΟΡΦΩΣΗΣ ΟΜΑΔΑΣ Β

A/A	ΕΙΔΟΣ	ΔΙΑΣΤΑΣΕΙΣ	ΤΕΜΑΧΙΑ / ΑΠΑΙΤΗΣΗ	ΠΡΟΣΦΕΡΟΜΕΝΑ
<b>B1. ΛΕΖΑΝΤΕΣ ΠΡΟΘΗΚΩΝ</b>				
B1.1	Συνολικά ~200 λεζάντες για τα εκθέματα	-	-	
B1.2	Συνολική επιφάνεια διάφανου αυτοκόλλητου για τις λεζάντες		100 φύλλα A4	
B1.3	Συνολική επιφάνεια διάφανου Plexiglas 2 mm για την κάλυψη και στερέωση των αυτοκόλλητων λεζαντών		100 φύλλα A4	
<b>B2. ΦΩΤΟΓΡΑΦΙΚΟ ΥΛΙΚΟ ΠΡΟΘΗΚΩΝ ΑΛΛΑ ΚΑΙ ΕΛΕΥΘΕΡΩΝΔΙΑΧΩΡΙΣΤΙΚΩΝ</b>				
<b>B2.1</b>	<b>Τύπος Α. LAMBDA C-print</b>	Χρησιμοποιούνται για τις φωτογραφίες εντός και εκτός προθηκών		
B2.1.1	Εκτύπωση σε γυαλιστερό χαρτί, πλαστικοποιημένο	15 m <sup>2</sup>	-	Να αναφερθεί ο τύπος
B2.1.2	Επικολημένο σε ελαφρύ υλικό πάχους 10mm		-	Να αναφερθεί ο τύπος
B2.1.3	Μέγιστη απαιτούμενη ενιαία επιφάνεια εκτύπωσης	125cm x 220cm	ΝΑΙ	
B2.1.4	Μέγιστη απαιτούμενη ανάλυση εκτύπωσης (εκτός αν δοθεί υλικό χαμηλότερης ανάλυσης από την ερ. Ομάδα)	200 dpi	ΝΑΙ	
<b>B2.2</b>	<b>Τύπος Β. Εκτυπώσεις σε εύκαμπτες</b>			



Ευρωπαϊκή Ένωση  
Ευρωπαϊκό Κοινωνικό Ταμείο



ΕΠΙΧΕΙΡΗΣΙΑΚΟ ΠΡΟΓΡΑΜΜΑ  
ΕΚΠΑΙΔΕΥΣΗ ΚΑΙ ΔΙΑ ΒΙΟΥ ΜΑΘΗΣΗ  
*επένδυση στην κοινωνία της γνώσης*  
ΥΠΟΥΡΓΕΙΟ ΠΑΙΔΕΙΑΣ ΚΑΙ ΘΡΗΣΚΕΥΜΑΤΩΝ  
ΕΙΔΙΚΗ ΥΠΗΡΕΣΙΑ ΔΙΑΧΕΙΡΙΣΗΣ

Με τη συγχρηματοδότηση της Ελλάδας και της Ευρωπαϊκής Ένωσης



ΕΣΠΑ  
2007-2013  
πρόγραμμα για την ανάπτυξη  
ΕΥΡΩΠΑΪΚΟ ΚΟΙΝΩΝΙΚΟ ΤΑΜΕΙΟ

15PROC002679569 2015-04-01

	πινακίδες / πάνο			
B2.2.1	Διάφορες επιφάνειες	12 m <sup>2</sup>		
B2.2.1.1	Ειδικότερα ο Ανάδοχος αναλαμβάνει την δημιουργία τεσσάρων διαφορετικών εικαστικών με το λογότυπο του έργου αλλά και των εμπλεκόμενων φορέων, μοναδική για κάθε εκθεσιακό χώρο.		ΝΑΙ	
B2.2.1.2	Αριθμός πινακίδων μουσαμας	-	4 τεμάχια	
B2.2.1.3	Τοποθέτηση μιας σε κάθε ένα εκθεσιακό χώρο		ΝΑΙ	
B2.2.1.6	Προδιαγραφές για εύκολη ανάρτηση		ΝΑΙ	
B2.2.1.7	Διαστάσεις κάθε πινακίδας από μουσαμα	70 cm x 200 cm	4 τεμάχια, Συνολική επιφάνεια 5,6 m <sup>2</sup>	
B2.2.2	Υλικό κατάλληλο και για εξωτερικό χώρο			
B2.2.3	Εκτύπωση με προδιαγραφές εξωτερικού χώρου			
<b>B2.3</b>	<b>Τύπος Γ. Μουσαμάς</b>			
B2.3.1	Υλικό κατάλληλο και για εξωτερική χρήση.		ΝΑΙ	Να αναφερθεί ο τύπος
B2.3.2	Δυνατότητα στήριξης με μπουζόνια.		ΝΑΙ	



Ευρωπαϊκή Ένωση  
Ευρωπαϊκό Κοινωνικό Ταμείο



ΕΠΙΧΕΙΡΗΣΙΑΚΟ ΠΡΟΓΡΑΜΜΑ  
ΕΚΠΑΙΔΕΥΣΗ ΚΑΙ ΔΙΑ ΒΙΟΥ ΜΑΘΗΣΗ  
επένδυση στην κοινωνία της γνώσης  
ΥΠΟΥΡΓΕΙΟ ΠΑΙΔΕΙΑΣ ΚΑΙ ΘΡΗΣΚΕΥΜΑΤΩΝ  
ΕΙΔΙΚΗ ΥΠΗΡΕΣΙΑ ΔΙΑΧΕΙΡΙΣΗΣ

Με τη συγχρηματοδότηση της Ελλάδας και της Ευρωπαϊκής Ένωσης



ΕΥΡΩΠΑΪΚΟ ΚΟΙΝΩΝΙΚΟ ΤΑΜΕΙΟ

15PROC002679569-2015-04-01

B2.3.3	Μέγιστο απαιτούμενες διαστάσεις εκτύπωσης	175 cm x 122		
B2.3.4	Μέγιστο απαιτούμενο αθροιστικά μήκος	5 x 122 cm		
B2.3.5	Συνολική επιφάνεια	23 m <sup>2</sup>		
<b>B2.4</b>	<b>Τύπος Δ. Metal Print.</b>			
B2.4.1	Εκτύπωση φωτογραφιών σε επιλεγμένη μεταλλική επιφάνεια	Πχ φύλλα αλουμινίου		Να αναφερθεί ο τύπος και η ποιότητα εκτύπωσης
B2.4.2	Συνολική επιφάνεια	3 m <sup>2</sup>	-	
<b>B2.5</b>	<b>Τύπος Ε. Εκτυπώσεις σε αυτοκόλλητο βινύλιο ματ ή σε διάφανο εύκαμπτο υλικό.</b>	Θα δημιουργηθεί ενιαία επιφάνεια που θα τοποθετηθεί από τον Ανάδοχο πίσω από το κύριο έκθεμα (αναπαράσταση ελέφαντα)		
B2.5.1	Εκτύπωση σε εύκαμπτο υλικό (διάφανο ή ματ)		ΝΑΙ	
B2.5.2	Ελάχιστο συνεχόμενο πλάτος	122 cm		
B2.5.3	Ελάχιστο συνεχόμενο μήκος	Έως 175 cm		
B2.5.4	Η εκτύπωση συνεχίζεται σε όλο το απαιτούμενο μήκος		ΝΑΙ	
B2.5.5	Απαιτούμενο μήκος	Έως 600 cm		
B2.5.6	Συνολική επιφάνεια	Έως 12 m <sup>2</sup>		
<b>B3. ΠΙΝΑΚΙΔΕΣ</b>				
<b>B3.1</b>	<b>ΠΙΝΑΚΙΔΕΣ PLEXIGLAS</b>	<b>Μια για κάθε εκθεσιακό χώρο</b>		



Ευρωπαϊκή Ένωση  
Ευρωπαϊκό Κοινωνικό Ταμείο



ΕΠΙΧΕΙΡΗΣΙΑΚΟ ΠΡΟΓΡΑΜΜΑ  
ΕΚΠΑΙΔΕΥΣΗ ΚΑΙ ΔΙΑ ΒΙΟΥ ΜΑΘΗΣΗ  
*επένδυση στην κοινωνία της γνώσης*  
ΥΠΟΥΡΓΕΙΟ ΠΑΙΔΕΙΑΣ ΚΑΙ ΘΡΗΣΚΕΥΜΑΤΩΝ  
ΕΙΔΙΚΗ ΥΠΗΡΕΣΙΑ ΔΙΑΧΕΙΡΙΣΗΣ

Με τη συγχρηματοδότηση της Ελλάδας και της Ευρωπαϊκής Ένωσης



ΕΣΠΑ  
2007-2013  
πρόγραμμα για την ανάπτυξη  
ΕΥΡΩΠΑΪΚΟ ΚΟΙΝΩΝΙΚΟ ΤΑΜΕΙΟ

15PROC002679569 2015-04-01

B3.2.1	Εκτύπωση σε Plexiglas		ΝΑΙ	
B3.2.2	Σύνολο επιφανειών	50cm x 70cm	4 τεμάχια	
B3.2.3	Πάχος Plexiglas		10mm	
B3.2.3	Δυνατότητα για χρήση έγχρωμου Plexiglas		ΝΑΙ	
B3.2.5	Δυνατότητα εγχάραξης έγχρωμων γραμμών στην επιφάνεια		ΝΑΙ	
B3.2.6	Δυνατότητα εγχάραξης έγχρωμων λογοτύπων στην επιφάνεια		ΝΑΙ	
B3.2.7	Δυνατότητα εύκολης επιτοίχιας στήριξης με μεταλλικούς αποστάτες.		ΝΑΙ	
B3.2.8	4 οπές διαμέτρου 10 mm σε απόσταση 3 εκ από τις γωνίες για στήριξη με χρήση ποιοτικών μεταλλικών αποστατών		ΝΑΙ	
<b>B.4 ΤΥΠΟΓΡΑΦΙΚΕΣ ΕΡΓΑΣΙΕΣ - ΑΦΙΣΕΣ – ΦΥΛΛΑΔΙΑ</b>				
<b>B4.1</b>	Τετράπτυχα Β5	<b>Προετοιμασία (δημιουργικό) και Εκτύπωση διπλής όψης</b>	<b>Χαρτί Β5</b>	-
B4.1	Τα δοκίμια υπογράφονται από μέλη της ΚΕΟ πριν την εκτύπωση εις διπλούν		ΝΑΙ	
B4.1.1	Ελληνικά	Τετραχρωμίες σε χαρτί Illustration 130 γραμμαρίων	1500	



Ευρωπαϊκή Ένωση  
Ευρωπαϊκό Κοινωνικό Ταμείο



ΕΠΙΧΕΙΡΗΣΙΑΚΟ ΠΡΟΓΡΑΜΜΑ  
ΕΚΠΑΙΔΕΥΣΗ ΚΑΙ ΔΙΑ ΒΙΟΥ ΜΑΘΗΣΗ  
*επένδυση στην κοινωνία της γνώσης*  
ΥΠΟΥΡΓΕΙΟ ΠΑΙΔΕΙΑΣ ΚΑΙ ΘΡΗΣΚΕΥΜΑΤΩΝ  
ΕΙΔΙΚΗ ΥΠΗΡΕΣΙΑ ΔΙΑΧΕΙΡΙΣΗΣ

Με τη συγχρηματοδότηση της Ελλάδας και της Ευρωπαϊκής Ένωσης



ΕΣΠΑ  
2007-2013  
πρόγραμμα για την ανάπτυξη  
ΕΥΡΩΠΑΪΚΟ ΚΟΙΝΩΝΙΚΟ ΤΑΜΕΙΟ

15PROC002679569 2015-04-01

B4.1.2	Αγγλικά	Τετραχρωμίες σε χαρτί Illustration 130 γραμμαρίων	1500	
B4.1.3	Ρωσικά	Τετραχρωμίες σε χαρτί Illustration 130 γραμμαρίων	1500	
<b>B4.2</b>	<b>Αφίσες 32 x45 cm</b>	<b>Προετοιμασία και Εκτύπωση</b>	<b>32 x 45</b>	
B4.2.1	Ελληνικά	Τετραχρωμίες σε χαρτί Illustration 130 γραμμαρίων	500	
B4.2.2	Αγγλικά	Τετραχρωμίες σε χαρτί Illustration 130 γραμμαρίων	500	
B4.2.3	Ρώσικα	Τετραχρωμίες σε χαρτί Illustration 130 γραμμαρίων	120	
<b>B.5 ΠΡΟΣΚΛΗΣΕΙΣ ΚΑΙ ΦΑΚΕΛΟΠΡΟΣΚΛΗΣΕΩΝ</b>				
B5.1	Διαστάσεις πρόσκλησης	13 cm x 18 cm		
B5.2	Είδος χαρτιού		velvet	
B5.3	Βάρος Χαρτιού		150gr	
B5.4	Χρώμα Χαρτιού	Ο Ανάδοχος παρουσιάζει στους υπεύθυνους (ΕΥ και υπ. Έκθεσης) τρία (3) δείγματα χαρτιού προς	ΝΑΙ	



Ευρωπαϊκή Ένωση  
Ευρωπαϊκό Κοινωνικό Ταμείο



ΕΠΙΧΕΙΡΗΣΙΑΚΟ ΠΡΟΓΡΑΜΜΑ  
ΕΚΠΑΙΔΕΥΣΗ ΚΑΙ ΔΙΑ ΒΙΟΥ ΜΑΘΗΣΗ  
*επένδυση στην κοινωνία της γνώσης*  
ΥΠΟΥΡΓΕΙΟ ΠΑΙΔΕΙΑΣ ΚΑΙ ΘΡΗΣΚΕΥΜΑΤΩΝ  
ΕΙΔΙΚΗ ΥΠΗΡΕΣΙΑ ΔΙΑΧΕΙΡΙΣΗΣ

Με τη συγχρηματοδότηση της Ελλάδας και της Ευρωπαϊκής Ένωσης



ΕΣΠΑ  
2007-2013  
πρόγραμμα για την ανάπτυξη  
ΕΥΡΩΠΑΪΚΟ ΚΟΙΝΩΝΙΚΟ ΤΑΜΕΙΟ



15PROC002679569 2015-04-01

		ΕΠΙΛΟΓΗ.		
B5.5	Έγχρωμη εκτύπωση δύο όψεων		ΝΑΙ	
B5.6	Έγχρωμη εκτύπωση κατάλληλου φακέλου.	Η πρόσκληση δεν διπλώνεται, ο φάκελος είναι ίδιου μεγέθους.	ΝΑΙ	

### ΤΜΗΜΑ Γ. ΕΞΩΤΕΡΙΚΗ ΥΠΗΡΕΣΙΑ ΤΡΟΦΟΔΟΣΙΑΣ- CATERING

Ο Ανάδοχος αναλαμβάνει τη διενέργεια των εγκαινίων σε τουλάχιστον 4 εκθεσιακούς χώρους.

**Γ1. Ο Ανάδοχος θα είναι υπεύθυνος για την διενέργεια των εκδηλώσεων εγκαινίων των εκθεσιακών χώρων που θα πραγματοποιηθούν ως ακολούθως:**

#### Γ1.1 Στο ΕΜΠ, Πολυτεχνειούπολη Ζωγράφου, Σχολή Μηχανολόγων Μηχανικών, Κτίριο Μ.

Αναλαμβάνει την Δεξίωση Υποδοχής με Buffet για 100 (εκατό) περίπου άτομα που θα συμμετάσχουν στα εγκαίνια (04 Ιουλίου 2015, Απόγευμα, εκτιμώμενη ώρα έναρξης 18:30 μ.μ και διάρκεια 90 -120 λεπτών)

Η ετοιμασία της εκδήλωσης θα πρέπει να έχει ολοκληρωθεί τριάντα (30) λεπτά πριν την προσδιοριζόμενη ώρα έναρξης. Αναλυτικότερα θα περιλαμβάνει:

Καναπεδάκια με πάστα ελιάς, μοτσαρέλα και λιαστή ντομάτα, Ροδέλες από κρύες κρέπες με cream – cheese και βότανα, Σουβλάκια με κεφτεδάκι, ντοματίνι και κύβο κασέρι  
Κρουασανάκια με κασέρι – ζαμπόν – μαγιονέζα, Μελιτζανομπουρεκάκια, Τυροπιτάκια χωριάτικα, Κρασί ή Αναψυκτικό - Νερό

#### Γ1.2 Στο ΕΚΠΑ, Πανεπιστημιούπολη Ζωγράφου, Μουσείο Παλαιοντολογίας ΕΚΠΑ.

Αναλαμβάνει την Δεξίωση Υποδοχής με Buffet για 100 (εκατό) περίπου άτομα που θα συμμετάσχουν στα εγκαίνια (Απόγευμα, εκτιμώμενη ώρα έναρξης 18:30μ.μ. και διάρκεια 90-120 λεπτών)

Η ετοιμασία της εκδήλωσης θα πρέπει να έχει ολοκληρωθεί 15 λεπτά πριν την προσδιοριζόμενη ώρα έναρξης. Αναλυτικότερα θα περιλαμβάνει: ως ΕΜΠ



Ευρωπαϊκή Ένωση  
Ευρωπαϊκό Κοινωνικό Ταμείο



ΕΠΙΧΕΙΡΗΣΙΑΚΟ ΠΡΟΓΡΑΜΜΑ  
ΕΚΠΑΙΔΕΥΣΗ ΚΑΙ ΔΙΑ ΒΙΟΥ ΜΑΘΗΣΗ  
επένδυση στην κοινωνία της γνώσης  
ΥΠΟΥΡΓΕΙΟ ΠΑΙΔΕΙΑΣ ΚΑΙ ΘΡΗΣΚΕΥΜΑΤΩΝ  
ΕΙΔΙΚΗ ΥΠΗΡΕΣΙΑ ΔΙΑΧΕΙΡΙΣΗΣ

Με τη συγχρηματοδότηση της Ελλάδας και της Ευρωπαϊκής Ένωσης



ΕΥΡΩΠΑΪΚΟ ΚΟΙΝΩΝΙΚΟ ΤΑΜΕΙΟ

15PROC002679569 2015-04-01

**Γ1.3 Στην Νήσο Λέσβο, στον χώρο της Μόνιμης Έκθεσης.**

Αναλαμβάνει την Δεξίωση Υποδοχής με Buffet για 100 (εκατό) περίπου άτομα που θα συμμετάσχουν στα εγκαίνια (Απόγευμα, εκτιμώμενη ώρα έναρξης 18:30μ.μ και διάρκεια 90-120 λεπτών)

Η ετοιμασία της εκδήλωσης θα πρέπει να έχει ολοκληρωθεί 30 λεπτά πριν την προσδιοριζόμενη ώρα έναρξης. Αναλυτικότερα θα περιλαμβάνει: Ως ΕΜΠ

**Γ1.4 Στην Νήσο Τηλο, στον χώρο της Μόνιμης Έκθεσης.**

Αναλαμβάνει την Δεξίωση Υποδοχής με Buffet για 100 (εκατό) περίπου άτομα που θα συμμετάσχουν στα εγκαίνια (Απόγευμα, εκτιμώμενη ώρα έναρξης 18:30μ.μ. και διάρκεια 90-120 λεπτών)

Η ετοιμασία της εκδήλωσης θα πρέπει να έχει ολοκληρωθεί 30 λεπτά πριν την προσδιοριζόμενη ώρα έναρξης. Αναλυτικότερα θα περιλαμβάνει: Ως ΕΜΠ

**Για τις παραπάνω εκδηλώσεις ο Ανάδοχος προσκομίζει:**

A) Τον απαραίτητο εξοπλισμό περιλαμβανομένων των τραπεζιών για την τοποθέτηση των ειδών, καλυμμένων με τραπεζομάντηλο, μαχαιροπήρουνα, χαρτοπετσέτες, ποτήρια

B) Προσωπικό για την ταχεία εξυπηρέτηση των καλεσμένων στο σερβίρισμα

Οι τιμές για τις υπηρεσίες αυτές θα αναφέρονται κατ' άτομο.

**ΤΜΗΜΑ Δ. ΥΠΗΡΕΣΙΕΣ ΛΕΙΤΟΥΡΓΙΑΣ ΕΚΘΕΣΕΩΝ ΚΑΙ ΠΡΟΒΟΛΗΣ ΑΠΟΤΕΛΕΣΜΑΤΩΝ**

Ο Ανάδοχος αναλαμβάνει την δημοσιοποίηση και την λειτουργία των εκθέσεων για προκαθορισμένο διάστημα σε 4 εκθεσιακούς χώρους. Προκειμένου να επιτευχθεί η μέγιστη δυνατή διάχυση του συνολικού έργου στο ευρύτερο δυνατό ευρύ κοινό θα πραγματοποιηθούν οι παρακάτω ενέργειες από τον **Ανάδοχο Δ**:

**Δ1. Προβολή σε Μέσα Μαζικής Επικοινωνίας**

Δ1.1 Αποστολή τουλάχιστον τεσσάρων (4) δελτίων τύπου σε έντυπα μέσα ευρείας κυκλοφορίας

Δ1.2 Αποστολή –ανάρτηση τουλάχιστον τεσσάρων (4) δελτίων σε ηλεκτρονικά μέσα μεγάλης επισκεψιμότητας

Δ1.3 Αποστολή τουλάχιστον τεσσάρων (4) δελτίων σε ραδιοφωνικούς σταθμούς

Ειδικότερα η επιστημονική ομάδα (ΚΕΟ) συντάσσει τα σχετικά κείμενα και ο Ανάδοχος αναλαμβάνει την επικοινωνία με σχετικούς φορείς και την ανάρτηση των δελτίων τύπου τουλάχιστον 7 ημέρες πριν από την πρώτη επίσημη ημερομηνία εγκαινίων στο ΕΜΠ (04 Ιουλίου 2015) αλλά και από την αντίστοιχη εκδήλωση στο ΕΚΠΑ. Για τις εκθέσεις υπάρχει χρονική δέσμευση ανάρτησης δέκα ημέρες πριν και δέκα μετά από κάθε εκδήλωση .

Αποδίδει υπογεγραμμένη λίστα με τα επιλεγμένα μέσα προβολής στον ΕΥ, τουλάχιστον 5 μέρες πριν από τις εν λόγω ημερομηνίες.



Ευρωπαϊκή Ένωση  
Ευρωπαϊκό Κοινωνικό Ταμείο



ΕΠΙΧΕΙΡΗΣΙΑΚΟ ΠΡΟΓΡΑΜΜΑ  
ΕΚΠΑΙΔΕΥΣΗ ΚΑΙ ΔΙΑ ΒΙΟΥ ΜΑΘΗΣΗ  
επένδυση στην κοινωνία της γνώσης  
ΥΠΟΥΡΓΕΙΟ ΠΑΙΔΕΙΑΣ ΚΑΙ ΘΡΗΣΚΕΥΜΑΤΩΝ  
ΕΙΔΙΚΗ ΥΠΗΡΕΣΙΑ ΔΙΑΧΕΙΡΙΣΗΣ

Με τη συγχρηματοδότηση της Ελλάδας και της Ευρωπαϊκής Ένωσης



ΕΣΠΑ  
2007-2013  
πρόγραμμα για την ανάπτυξη  
ΕΥΡΩΠΑΪΚΟ ΚΟΙΝΩΝΙΚΟ ΤΑΜΕΙΟ

## 15PROC002679569 2015-04-01

**Δ2. Φωτογραφική κάλυψη χώρου και εκδηλώσεων**

Ο Ανάδοχος αναλαμβάνει εξολοκλήρου την παρουσία επαγγελματία φωτογράφου σε όλες τις εκδηλώσεις εγκαινίων, οποίος φέρει τον δικό του απαραίτητο εξοπλισμό (Μηχανή τύπου DSLR). Ο φωτογράφος παραμένει καθ' όλη την διάρκεια της εκδήλωσης στον χώρο.

Επίσης την προηγούμενη εργάσιμη από την ημερομηνία εγκαινίων του κάθε χώρου, ο φωτογράφος πραγματοποιεί πλήρη φωτογράφιση του εκθεσιακού χώρου και αποτυπώνει με λεπτομέρεια όλες τις προθήκες, όλες τις εκτυπώσεις και την διαμόρφωση.

Ειδικότερα:

- Η φωτογράφιση του χώρου ακολουθεί την ροή των εκθεμάτων και των προθηκών όπως αυτή θα του υποδειχτεί από το υπεύθυνο.
- Τα ψηφιακά αρχεία πρέπει να έχουν ελάχιστη ανάλυση 12 megapixel και ποιότητα ελάχιστα σημεία ανά ίντσα (dpi) 180.
- Τα ψηφιακά αρχεία προς παράδοση είναι τα πρωτογενή αρχεία της μηχανής – αναλώσιμα (RAW) – καθώς και ένα δεύτερο σετ σε μορφή JPG χαμηλότερης ανάλυσης (3 megapixel) για ταχύτερη πρόσβαση.
- Όλα τα ψηφιακά αρχεία των φωτογραφιών (χώρου και εκδηλώσεων) παραδίδονται στον ΕΥ του έργου σε 3 αντίγραφα το καθένα αποτελούμενο από δύο (2) ψηφιακούς δίσκους (ένα DVD με τα RAW αρχεία και ένα DVD με τα αρχεία JPG) αλλά και μια συσκευή αποθήκευσης USB (flashdrive) με τα αρχεία JPG. 2 Σειρές παραδίδονται στο Μουσείο Γεωλογίας και Παλαιοντολογίας ΕΚΠΑ.

Όλο το φωτογραφικό υλικό αποτελεί πνευματική ιδιοκτησία του Φορέα και του συνεργαζόμενου Υπευθύνου της ΚΕΟ 2 και απαγορεύεται ρητά η χρήση του ή η αναδημοσίευσή του χωρίς έγγραφη ρητή άδεια.

**Δ3. Αποστολή Προσκλήσεων σε συνεννόηση με τον υπεύθυνο της Έκθεσης σε:**

Κλιμάκια Υπουργείου Παιδείας και Θρησκευμάτων  
Κλιμάκια Υπουργείου Ανάπτυξης  
Κλιμάκια Υπουργείου Αιγαίου  
Κλιμάκια ΕΜΠ  
Κλιμάκια ΕΚΠΑ  
Κλιμάκια Παν/μιου Πατρών

Αναλαμβάνει την αποστολή των προσκλήσεων καθώς και την τηλεφωνική επιβεβαίωση για την παραλαβή. Παραδίδει στον ΕΥ σχετική λίστα τουλάχιστον 10 μέρες πριν από κάθε εκδήλωση.

**Δ4. Αναλαμβάνει την στελέχωση της Έκθεσης**

Για τις προκαθορισμένες ώρες λειτουργίας με ένα (1) άτομο υψηλής κατάρτισης (Msc, PhD) σε σχετικό γνωστικό αντικείμενο (πχ μηχανολόγος μηχανικός, γεωλόγος, βιολόγος).



Ευρωπαϊκή Ένωση  
Ευρωπαϊκό Κοινωνικό Ταμείο



ΥΠΟΥΡΓΕΙΟ ΠΑΙΔΕΙΑΣ ΚΑΙ ΘΡΗΣΚΕΥΜΑΤΩΝ  
ΕΙΔΙΚΗ ΥΠΗΡΕΣΙΑ ΔΙΑΧΕΙΡΙΣΗΣ

Με τη συγχρηματοδότηση της Ελλάδας και της Ευρωπαϊκής Ένωσης



ΕΥΡΩΠΑΪΚΟ ΚΟΙΝΩΝΙΚΟ ΤΑΜΕΙΟ

15PROC002679569 2015-04-01

Ειδικά για την Τήλο δύναται να χρησιμοποιήσει άλλους πτυχιούχους πχ. παιδαγωγικών. Η αξιολόγηση των υποψηφίων γίνεται από τον Επ. Υπεύθυνο και τον Υπεύθυνο της Έκθεσης.

Ειδικότερα:

1. Πρέπει να έχει πτυχίο Μηχανολόγου Μηχανικού / Γεωλόγου / Βιολόγου
2. Ή να κατέχει μεταπτυχιακό τίτλο σπουδών σε σχετικό αντικείμενο ή να είναι κάτοχος Διδακτορικού Διπλώματος των ανωτέρω αντικειμένων.
3. Το άτομο αυτό θα οφείλει να βρίσκεται στον χώρο για τις προκαθορισμένες ώρες και ημέρες λειτουργίας. Το τελικό χρονοδιάγραμμα θα παραδοθεί στον Ανάδοχο ένα μήνα πριν την πρώτη λειτουργία.
4. Ο συνολικός χρόνος ανέρχεται σε:
  - a. Δέκα (10) εργάσιμες μέρες στο ΕΜΠ (Δευτέρα – Παρασκευή, 10.00 -18.00)
  - b. Δώδεκα (12) μέρες στο ΕΚΠΑ (Δευτέρα – Σάββατο ή Κυριακή, 10.00-17.00)
  - c. Εφτά (7) ημέρες στον Εκθεσιακό Χώρο της Λέσβου, συμπεριλαμβανομένου ενός Σαββατοκύριακου. Ο Ανάδοχος είναι αποκλειστικά υπεύθυνος για την μετακίνηση και την διαμονή του επιλεγμένου ατόμου.
  - d. Δεκαπέντε (15) μέρες στον εκθεσιακό χώρο της Τήλου, συμπεριλαμβανομένου δύο Σαββατοκύριακων. Ο Ανάδοχος είναι αποκλειστικά υπεύθυνος για την μετακίνηση και την διαμονή του επιλεγμένου ατόμου.

## ΠΛΗΡΟΦΟΡΙΕΣ

Γενικές πληροφορίες σχετικά με τις τεχνικές προδιαγραφές δίνονται από τον καθηγητή κ. Γ. Θεοδώρου Τηλ. 210-7274163, 2107274508 και στο email [gtheodor@geol.uoa.gr](mailto:gtheodor@geol.uoa.gr).

## ΠΑΡΑΔΟΤΕΑ ΤΜΗΜΑΤΟΣ Α

Ο Ανάδοχος υποχρεούται να παραδώσει τα παραδοτέα του Τμήματος Α το αργότερο δέκα (10) ημέρες πριν από την ορισμένη ημερομηνία εγκαινίων. Για την παραλαβή της παρούσας φάσης θα συνταχτεί πρακτικό Παραλαβής από την αρμόδια Επιτροπή Παρακολούθησης και Οριστικής Παραλαβής

**Ως ημέρα εγκαινίων ορίζεται η 4<sup>η</sup> Ιουλίου 2015**

## ΠΑΡΑΔΟΤΕΑ ΤΜΗΜΑΤΟΣ Β

Ο Ανάδοχος υποχρεούται να παραδώσει τα παραδοτέα του Τμήματος Β το αργότερο δέκα (10) ημέρες πριν από την ορισμένη ημερομηνία εγκαινίων. Για την παραλαβή της παρούσας φάσης θα συνταχθεί πρακτικό Παραλαβής από την αρμόδια Επιτροπή Παρακολούθησης και Οριστικής Παραλαβής.

## ΠΑΡΑΔΟΤΕΑ ΤΜΗΜΑΤΟΣ Γ

Ο Ανάδοχος υποχρεούται την ολοκλήρωση των παραδοτέων του Τμήματος Γ για την οποία θα συνταχθεί πρακτικό Παραλαβής από την αρμόδια Επιτροπή Παρακολούθησης και Οριστικής Παραλαβής.

## ΠΑΡΑΔΟΤΕΑ ΤΜΗΜΑΤΟΣ Δ

Ο Ανάδοχος υποχρεούται την ολοκλήρωση των παραδοτέων του Τμήματος Δ για την οποία θα συνταχθεί πρακτικό Παραλαβής από την αρμόδια Επιτροπή Παρακολούθησης και Οριστικής Παραλαβής.



Ευρωπαϊκή Ένωση  
Ευρωπαϊκό Κοινωνικό Ταμείο



ΕΠΙΧΕΙΡΗΣΙΑΚΟ ΠΡΟΓΡΑΜΜΑ  
ΕΚΠΑΙΔΕΥΣΗ ΚΑΙ ΔΙΑ ΒΙΟΥ ΜΑΘΗΣΗ  
*επένδυση στην κοινωνία της γνώσης*  
ΥΠΟΥΡΓΕΙΟ ΠΑΙΔΕΙΑΣ ΚΑΙ ΘΡΗΣΚΕΥΜΑΤΩΝ  
ΕΙΔΙΚΗ ΥΠΗΡΕΣΙΑ ΔΙΑΧΕΙΡΙΣΗΣ

Με τη συγχρηματοδότηση της Ελλάδας και της Ευρωπαϊκής Ένωσης



ΕΣΠΑ  
2007-2013  
πρόγραμμα για την ανάπτυξη  
ΕΥΡΩΠΑΪΚΟ ΚΟΙΝΩΝΙΚΟ ΤΑΜΕΙΟ

15PROC002679569 2015-04-01



Ευρωπαϊκή Ένωση  
Ευρωπαϊκό Κοινωνικό Ταμείο



ΕΠΙΧΕΙΡΗΣΙΑΚΟ ΠΡΟΓΡΑΜΜΑ  
ΕΚΠΑΙΔΕΥΣΗ ΚΑΙ ΔΙΑ ΒΙΟΥ ΜΑΘΗΣΗ  
*επένδυση στην κοινωνία της γνώσης*  
ΥΠΟΥΡΓΕΙΟ ΠΑΙΔΕΙΑΣ ΚΑΙ ΘΡΗΣΚΕΥΜΑΤΩΝ  
ΕΙΔΙΚΗ ΥΠΗΡΕΣΙΑ ΔΙΑΧΕΙΡΙΣΗΣ

Με τη συγχρηματοδότηση της Ελλάδας και της Ευρωπαϊκής Ένωσης



ΕΣΠΑ  
2007-2013  
πρόγραμμα για την ανάπτυξη  
ΕΥΡΩΠΑΪΚΟ ΚΟΙΝΩΝΙΚΟ ΤΑΜΕΙΟ



ΕΘΝΙΚΟ ΜΕΤΣΟΒΙΟ ΠΟΛΥΤΕΧΝΕΙΟ

ΕΙΔΙΚΟΣ ΛΟΓΑΡΙΑΣΜΟΣ ΚΟΝΔΥΛΙΩΝ ΕΡΕΥΝΑΣ

ΤΜΗΜΑ ΠΡΟΜΗΘΕΙΩΝ

ΠΑΡΑΡΤΗΜΑ Β: ΣΧΕΔΙΟ ΣΥΜΒΑΣΗΣ 59/2014

ΓΙΑ ΤΗΝ

- Α) ΔΙΑΜΟΡΦΩΣΗ ΕΚΘΕΣΙΑΚΩΝ ΧΩΡΩΝ, ΤΗΝ ΚΑΤΑΣΚΕΥΗ ΠΡΟΘΗΚΩΝ ΚΑΙ ΣΥΝΟΛΙΚΗ ΥΛΟΠΟΙΗΣΗ ΤΗΣ ΕΚΘΕΣΗΣ  
Β) ΤΗΝ ΠΡΟΜΗΘΕΙΑ ΕΚΤΥΠΩΣΕΩΝ ΚΑΙ ΔΗΜΙΟΥΡΓΙΚΩΝ ΚΑΙ  
Γ) ΕΞΩΤΕΡΙΚΗ ΥΠΗΡΕΣΙΑ ΤΡΟΦΟΔΟΣΙΑΣ- CATERING  
Δ) ΤΗΝ ΠΡΟΒΟΛΗ ΚΑΙ ΛΕΙΤΟΥΡΓΙΑ ΤΕΣΣΑΡΩΝ ΕΚΘΕΣΙΑΚΩΝ ΧΩΡΩΝ

στο πλαίσιο υλοποίησης της Πράξης «ΘΑΛΗΣ – ΕΜΠ – Ανάδειξη της φυσικής μας κληρονομιάς: αξιοποίηση τεχνολογιών αιχμής για την ακριβή ψηφιακή αποτύπωση και αναδημιουργία σκελετικών τμημάτων των τελευταίων ευρωπαϊκών ελεφάντων» στον Άξονα Προτεραιότητας «11 – Ενίσχυση του ανθρώπινου κεφαλαίου για την προαγωγή της έρευνας και της καινοτομίας στις 3 Περιφέρειες Σταδιακής Εξόδου», η οποία συγχρηματοδοτείται από την Ευρωπαϊκή Ένωση (Ευρωπαϊκό Κοινωνικό Ταμείο) και από εθνικούς πόρους μέσω του Επιχειρησιακού Προγράμματος «Εκπαίδευση και Δια Βίου Μάθηση» με Κωδικό MIS 380135, με Κωδικό ΕΔΕΙΑ 68/1128 και Επιστημονικό Υπεύθυνο τον Καθηγητή κ. Χριστόφορο Προβατίδη.

Στην Αθήνα σήμερα ...../...../..... στο γραφείο του Προέδρου του Ειδικού Λογαριασμού του Ε.Μ.Π& Αντιπρύτανη του Εθνικού Μετσόβιου Πολυτεχνείου, Πολυτεχνειούπολη Ζωγράφου (Ηρώων Πολυτεχνείου 9) μεταξύ των συμβαλλόμενων:

α) του Ειδικού Λογαριασμού του Εθνικού Μετσόβιου Πολυτεχνείου, νομίμως εκπροσωπούμενου από τον Αντιπρύτανη κ. Σπυρίδωνα Α. Μαυράκο και

β) της εταιρείας ....., με έδρα την Αθήνα, οδός ..... Τ.Κ. ...., νομίμως εκπροσωπούμενης από τον



Ευρωπαϊκή Ένωση  
Ευρωπαϊκό Κοινωνικό Ταμείο



ΕΠΙΧΕΙΡΗΣΙΑΚΟ ΠΡΟΓΡΑΜΜΑ  
ΕΚΠΑΙΔΕΥΣΗ ΚΑΙ ΔΙΑ ΒΙΟΥ ΜΑΘΗΣΗ  
*επένδυση στην κοινωνία της γνώσης*  
ΥΠΟΥΡΓΕΙΟ ΠΑΙΔΕΙΑΣ ΚΑΙ ΘΡΗΣΚΕΥΜΑΤΩΝ  
ΕΙΔΙΚΗ ΥΠΗΡΕΣΙΑ ΔΙΑΧΕΙΡΙΣΗΣ

Με τη συγχρηματοδότηση της Ελλάδας και της Ευρωπαϊκής Ένωσης



ΕΣΠΑ  
2007-2013  
πρόγραμμα για την ανάπτυξη  
ΕΥΡΩΠΑΪΚΟ ΚΟΙΝΩΝΙΚΟ ΤΑΜΕΙΟ

15PROC002679569 2015-04-01

Κ....., με ΑΔΓ ..... Α.Φ.Μ. ....Δ.Ο.Υ  
 ..... συμφωνούνται τα ακόλουθα :

Στις ..... διενεργήθηκε ηλεκτρονικός πρόχειρος μειοδοτικός διαγωνισμός **ΓΙΑ ΤΗΝ Α) ΔΙΑΜΟΡΦΩΣΗ ΕΚΘΕΣΙΑΚΩΝ ΧΩΡΩΝ, ΤΗΝ ΚΑΤΑΣΚΕΥΗ ΠΡΟΘΗΚΩΝ ΚΑΙ ΣΥΝΟΛΙΚΗ ΥΛΟΠΟΙΗΣΗ ΤΗΣ ΕΚΘΕΣΗΣ Β) ΤΗΝ ΠΡΟΜΗΘΕΙΑ ΕΚΤΥΠΩΣΕΩΝ ΚΑΙ ΔΗΜΙΟΥΡΓΙΚΩΝ ΚΑΙ Γ) ΕΞΩΤΕΡΙΚΗ ΥΠΗΡΕΣΙΑ ΤΡΟΦΟΔΟΣΙΑΣ- CATERING, Δ) ΤΗΝ ΠΡΟΒΟΛΗ ΚΑΙ ΛΕΙΤΟΥΡΓΙΑ ΤΕΣΣΑΡΩΝ ΕΚΘΕΣΙΑΚΩΝ ΧΩΡΩΝ**

στο πλαίσιο υλοποίησης της Πράξης «ΘΑΛΗΣ – ΕΜΠ – Ανάδειξη της φυσικής μας κληρονομιάς: αξιοποίηση τεχνολογιών αιχμής για την ακριβή ψηφιακή αποτύπωση και αναδημιουργία σκελετικών τμημάτων των τελευταίων ευρωπαϊκών ελεφάντων» στον Άξονα Προτεραιότητας «11 – Ενίσχυση του ανθρώπινου κεφαλαίου για την προαγωγή της έρευνας και της καινοτομίας στις 3 Περιφέρειες Σταδιακής Εξόδου», η οποία συγχρηματοδοτείται από την Ευρωπαϊκή Ένωση (Ευρωπαϊκό Κοινωνικό Ταμείο) και από εθνικούς πόρους μέσω του Επιχειρησιακού Προγράμματος «Εκπαίδευση και Δια Βίου Μάθηση» με Κωδικό MIS 380135, με Κωδικό ΕΔΕΙΛ 68/1128 και Επιστημονικό Υπεύθυνο τον Καθηγητή κ. Χριστόφορο Προβατίδη.

**Ο συνολικός προϋπολογισμός** του προς ανάθεση έργου ανέρχεται στο πόσο των **89.000,00€ (συμπ.Φ.Π.Α)** και έχει ως εξής:

**-Για το Τμήμα Α σε 59.000,00 Ευρώ (συμπ.Φ.Π.Α)**

Προσήλθαν και κατέθεσαν προσφορές οι εταιρείες:

- 1).....
- 2).....
- 3).....

**-Για το Τμήμα Β σε 15.000,00 ΕΥΡΩ (συμπ.Φ.Π.Α)**

Προσήλθαν και κατέθεσαν προσφορές οι εταιρείες:

- 1).....
- 2).....
- 3).....

**-Για το Τμήμα Γ σε 7.000,00 Ευρώ (συμπ.Φ.Π.Α)**

Προσήλθαν και κατέθεσαν προσφορές οι εταιρείες:

- 1).....
- 2).....
- 3).....

**-Για το Τμήμα Δ σε 8.000,00 Ευρώ (συμπ.Φ.Π.Α)**

Προσήλθαν και κατέθεσαν προσφορές οι εταιρείες:

- 1).....
- 2).....
- 3).....



Ευρωπαϊκή Ένωση  
Ευρωπαϊκό Κοινωνικό Ταμείο



ΕΠΙΧΕΙΡΗΣΙΑΚΟ ΠΡΟΓΡΑΜΜΑ  
ΕΚΠΑΙΔΕΥΣΗ ΚΑΙ ΔΙΑ ΒΙΟΥ ΜΑΘΗΣΗ  
*επένδυση στην κοινωνία της γνώσης*  
ΥΠΟΥΡΓΕΙΟ ΠΑΙΔΕΙΑΣ ΚΑΙ ΘΡΗΣΚΕΥΜΑΤΩΝ  
ΕΙΔΙΚΗ ΥΠΗΡΕΣΙΑ ΔΙΑΧΕΙΡΙΣΗΣ

Με τη συγχρηματοδότηση της Ελλάδας και της Ευρωπαϊκής Ένωσης



ΕΣΠΑ  
2007-2013  
πρόγραμμα για την ανάπτυξη  
ΕΥΡΩΠΑΪΚΟ ΚΟΙΝΩΝΙΚΟ ΤΑΜΕΙΟ

15PROC002679569 2015-04-01

Με την από ...../...../..... απόφαση της Επιτροπής Έρευνών του Ειδικού Λογαριασμού Κονδυλίων Έρευνας του Εθνικού Μετσόβιου Πολυτεχνείου εγκρίθηκε η κατακύρωση του ηλεκτρονικού πρόχειρου μειοδοτικού διαγωνισμού **ΓΙΑ ΤΗΝ**

**Α) ΔΙΑΜΟΡΦΩΣΗ ΕΚΘΕΣΙΑΚΩΝ ΧΩΡΩΝ, ΤΗΝ ΚΑΤΑΣΚΕΥΗ ΠΡΟΘΗΚΩΝ ΚΑΙ ΣΥΝΟΛΙΚΗ ΥΛΟΠΟΙΗΣΗ ΤΗΣ ΕΚΘΕΣΗΣ**

**Β) ΤΗΝ ΠΡΟΜΗΘΕΙΑ ΕΚΤΥΠΩΣΕΩΝ ΚΑΙ ΔΗΜΙΟΥΡΓΙΚΩΝ ΚΑΙ**

**Γ) ΕΞΩΤΕΡΙΚΗ ΥΠΗΡΕΣΙΑ ΤΡΟΦΟΔΟΣΙΑΣ- CATERING**

**Δ) ΤΗΝ ΠΡΟΒΟΛΗ ΚΑΙ ΛΕΙΤΟΥΡΓΙΑ ΤΕΣΣΑΡΩΝ ΕΚΘΕΣΙΑΚΩΝ ΧΩΡΩΝ**

στο πλαίσιο υλοποίησης της Πράξης «ΘΑΛΗΣ – ΕΜΠ – Ανάδειξη της φυσικής μας κληρονομιάς: αξιοποίηση τεχνολογιών αιχμής για την ακριβή ψηφιακή αποτύπωση και αναδημιουργία σκελετικών τμημάτων των τελευταίων ευρωπαϊκών ελεφάντων» στον Άξονα Προτεραιότητας «11 – Ενίσχυση του ανθρώπινου κεφαλαίου για την προαγωγή της έρευνας και της καινοτομίας στις 3 Περιφέρειες Σταδιακής Εξόδου», η οποία συγχρηματοδοτείται από την Ευρωπαϊκή Ένωση (Ευρωπαϊκό Κοινωνικό Ταμείο) και από εθνικούς πόρους μέσω του Επιχειρησιακού Προγράμματος «Εκπαίδευση και Δια Βίου Μάθηση» με Κωδικό MIS 380135, με Κωδικό ΕΔΕΙΑ 68/1128 και Επιστημονικό Υπεύθυνο τον Καθηγητή κ. Χριστόφορο Προβατίδη, **για το Τμήμα 1** στην εταιρεία ..... διότι έδωσε τη χαμηλότερη προσφορά, έναντι του ποσού των .....€ (συμπ. ΦΠΑ.), **για το Τμήμα 2** ..... στην εταιρεία διότι έδωσε τη χαμηλότερη προσφορά, έναντι του ποσού των ...(συμπ. ΦΠΑ.) **για το Τμήμα 3** στην εταιρεία ..... διότι έδωσε τη χαμηλότερη προσφορά, έναντι του ποσού των ...(συμπ. ΦΠΑ.) και **για το Τμήμα 4** στην εταιρεία ..... διότι έδωσε τη χαμηλότερη προσφορά, έναντι του ποσού των ...(συμπ. ΦΠΑ.)

Τα είδη και οι ποσότητες των προμηθειών αναγράφονται στο συνημμένο παράρτημα της οικονομικής προσφοράς της εταιρείας, η οποία αποτελεί αναπόσπαστο μέρος της παρούσης.

#### **ΧΡΟΝΟΣ ΙΣΧΥΟΣ ΤΗΣ ΣΥΜΒΑΣΗΣ**

Η παρούσα σύμβαση **ισχύει από την ημερομηνία υπογραφής της και έως τις 30/9/2015** (ημερομηνία λήξης του προγράμματος).

Η παράδοση των παραδοτέων κάθε Τμήματος περιγράφεται αναλυτικά στο **ΠΑΡΑΡΤΗΜΑ Α: ΤΕΧΝΙΚΕΣ ΠΡΟΔΙΑΓΡΑΦΕΣ – ΤΕΧΝΙΚΗ ΥΠΟΣΤΗΡΙΞΗ- ΕΚΠΑΙΔΕΥΣΗ - ΓΕΝΙΚΟΙ ΟΡΟΙ- ΠΑΡΑΔΟΤΕΑ – ΠΛΗΡΟΦΟΡΙΕΣ** της σχετικής διακήρυξης το οποίο είναι αναπόσπαστο μέρος της παρούσης σύμβασης.

Η Αναθέτουσα Αρχή έχει δικαίωμα να διακόψει οποτεδήποτε το Έργο, χωρίς να δικαιούται ο Ανάδοχος αποζημίωση. Σε τέτοια περίπτωση, εξοφλείται το παρασχεθέν έργο του Αναδόχου και λήγει η Σύμβαση, χωρίς καμία επιπλέον επιβάρυνση της Αναθέτουσας Αρχής.

#### **ΧΡΟΝΟΣ ΠΑΡΑΔΟΣΗΣ – ΕΓΓΥΗΣΗ:**

Η ανάδοχος εταιρεία υποχρεούται να παραδώσει τα επιμέρους υποέργα της σύμβασης σύμφωνα με τον χρονικό σχεδιασμό για το κάθε Τμήμα. Ως ημερομηνία παραλαβής κάθε φάσης ορίζεται η ημερομηνία Πρωτοκόλλου παραλαβής της αρμόδιας Επιτροπής Παρακολούθησης και Οριστικής Παραλαβής. Η μη τήρηση κάποιου όρου της παρούσας σύμβασης και η μη έγκαιρη με υπαιτιότητα του μειοδότη εκτελεστή της όλης εργασίας από μέρους του, συνεπάγεται την



Ευρωπαϊκή Ένωση  
Ευρωπαϊκό Κοινωνικό Ταμείο



ΕΠΙΧΕΙΡΗΣΙΑΚΟ ΠΡΟΓΡΑΜΜΑ  
ΕΚΠΑΙΔΕΥΣΗ ΚΑΙ ΔΙΑ ΒΙΟΥ ΜΑΘΗΣΗ  
*επένδυση στην κοινωνία της γνώσης*  
ΥΠΟΥΡΓΕΙΟ ΠΑΙΔΕΙΑΣ ΚΑΙ ΘΡΗΣΚΕΥΜΑΤΩΝ  
ΕΙΔΙΚΗ ΥΠΗΡΕΣΙΑ ΔΙΑΧΕΙΡΙΣΗΣ

Με τη συγχρηματοδότηση της Ελλάδας και της Ευρωπαϊκής Ένωσης



ΕΣΠΑ  
2007-2013  
πρόγραμμα για την ανάπτυξη  
ΕΥΡΩΠΑΪΚΟ ΚΟΙΝΩΝΙΚΟ ΤΑΜΕΙΟ

15PROC002679569\_2015-04-01

κατάπτωση υπέρ του Ταμείου του Ειδικού Λογαριασμού Αξιοποίησης Κονδυλίων του Ε.Μ.Π του ποσού της εγγύησης καλής εκτέλεσης ως και καταβολή πάσης θετικής και αποθετικής ζημιάς που εξαιτίας του υπέστη.

### **ΕΓΓΥΗΣΗ ΚΑΛΗΣ ΛΕΙΤΟΥΡΓΙΑΣ – ΣΥΝΤΗΡΗΣΗ**

Όλα τα μέρη των υπό προμήθεια ειδών θα είναι καινούρια και αμεταχείριστα σύμφωνα με τις τεχνικές προδιαγραφές, όπως ορίζονται στο Παράρτημα Α, και θα καλύπτονται από γραπτή εγγύηση και τεχνική υποστήριξη που θα ξεκινάει από την ημερομηνία εγκατάστασης τους και θα καλύπτει το σύνολο του διαστήματος της σύμβασης. Η αποκατάσταση τυχών βλαβών στα παραπάνω είδη θα πραγματοποιείται **επί τόπου την επόμενη εργάσιμη μέρα στον χώρο λειτουργίας τους**. Η ανάδοχος εταιρεία αναλαμβάνει με δική της ευθύνη όλες τις μεταφορές και τη λειτουργία των διαδοχικών εκθέσεων με ειδικευμένο προσωπικό νομίμως ασφαλισμένο που προσλαμβάνει και διαθέτει τα προβλεπόμενα από την παρούσα προκήρυξη προσόντα.

Οι Υπηρεσίες Τεχνικής Υποστήριξης που παρέχονται κατά το διάστημα της περιόδου εγγύησης καλής λειτουργίας της έκθεσης καλύπτουν τα ακόλουθα:

- Δυνατότητα λήψης της ειδοποίησης προβλήματος όλες τις ημέρες της εβδομάδος (Δευτέρα ως και Παρασκευή και Σαββατοκύριακα) και για διάστημα 09:00 π.μ. ως 17:00 μ.μ.

- Κατά τη διάρκεια εγγυήσεως καλής λειτουργίας ο ανάδοχος υποχρεούται να αποκαθιστά δωρεάν πλήρως κάθε πρόβλημα με επιτόπια επισκευή ή αντικατάσταση του προβληματικού είδους με καινούριο πανομοιότυπο εντός σαράντα οκτώ (48) ωρών από τη στιγμή της λήψης της σχετικής ειδοποίησης, για όλες τις εργάσιμες ημέρες της εβδομάδος (Δευτέρα ως και Παρασκευή) και για διάστημα 09:00 π.μ. ως 17:00 μ.μ. Η ενδεχομένως απαιτούμενη μεταφορά του προς επισκευή εξοπλισμού και η επανεγκατάσταση του θα βαρύνει τον ανάδοχο.

-Οποιαδήποτε βλάβη σε προθήκες, ηλεκτρικό εξοπλισμό, κλπ που βρίσκεται σε εγγύηση συντήρησης και τεχνικής υποστήριξης, ο ανάδοχος έχει την ευθύνη της επισκευής του προβληματικού είδους και την υποχρέωση για την αποκατάσταση όλων των λειτουργικών βλαβών ή προβλημάτων που ενδεχομένως παρουσιαστούν, χωρίς καμία επιβάρυνση για την εργασία, έξοδα μεταφοράς, μετακίνησης και ανταλλακτικά εντός των ανωτέρω προσδιορισθέντων χρονικών ορίων από την έγγραφη ειδοποίηση της βλάβης. Ο Ειδικός Λογαριασμός του Ε.Μ.Π είναι υπεύθυνος για την άμεση ενημέρωση του Αναδόχου σε ότι αφορά εξοπλισμό υπό εγγύηση. Σε περιπτώσεις που δεν είναι δυνατή η επιδιόρθωση στο ανωτέρω χρονικό διάστημα, ο εξοπλισμός θα αντικαθίσταται με καινούριο.

### **ΕΚΤΕΛΩΝΙΣΜΟΣ - ΑΣΦΑΛΙΣΤΡΑ - ΦΟΡΟΙ – ΔΑΣΜΟΙ:**

Ο ανάδοχος θα αναλάβει τον τυχόν εκτελωνισμό των προϊόντων της προσφοράς, τα οποία θα παραδώσει ελεύθερα, εγκατεστημένα και σε πλήρη λειτουργία στους χώρους εγκατάστασής τους. Οι δασμοί, φόροι και λοιπές δημοσιονομικές επιβαρύνσεις βαρύνουν τον ανάδοχο. Τον κίνδυνο κάθε βλάβης, φθοράς ή απώλειας του εξοπλισμού και κάθε τμήματος αυτού, φέρει μέχρι το τέλος της περιόδου λειτουργίας της έκθεσης στην Τήλο ο ανάδοχος.

### **ΠΛΗΡΩΜΗ:**

Η πληρωμή του μειοδότη θα γίνει **μετά την ολοκλήρωση της εκάστοτε τμηματικής προμήθειας, και όπως περιγράφεται στην ενότητα Α.5 ΟΙΚΟΝΟΜΙΚΟΣ ΣΧΕΔΙΑΣΜΟΣ/**



Ευρωπαϊκή Ένωση  
Ευρωπαϊκό Κοινωνικό Ταμείο



ΕΠΙΧΕΙΡΗΣΙΑΚΟ ΠΡΟΓΡΑΜΜΑ  
ΕΚΠΑΙΔΕΥΣΗ ΚΑΙ ΔΙΑ ΒΙΟΥ ΜΑΘΗΣΗ  
*επένδυση στην κοινωνία της γνώσης*  
ΥΠΟΥΡΓΕΙΟ ΠΑΙΔΕΙΑΣ ΚΑΙ ΘΡΗΣΚΕΥΜΑΤΩΝ  
ΕΙΔΙΚΗ ΥΠΗΡΕΣΙΑ ΔΙΑΧΕΙΡΙΣΗΣ

Με τη συγχρηματοδότηση της Ελλάδας και της Ευρωπαϊκής Ένωσης



ΕΣΠΑ  
2007-2013  
πρόγραμμα για την ανάπτυξη  
ΕΥΡΩΠΑΪΚΟ ΚΟΙΝΩΝΙΚΟ ΤΑΜΕΙΟ



15PROC002679569\_2015-04-01

**ΣΤΑΔΙΑ ΑΠΟΠΛΗΡΩΜΗΣ του ΠΑΡΑΡΤΗΜΑΤΟΣ Α**, με τιμολόγια επί πιστώσει που θα εκδίδονται ξεχωριστά για κάθε Τμήμα ή για σύνολο Τμημάτων. Η Αναθέτουσα Αρχή δεν θα προχωρά σε καμία πληρωμή εάν τα παραδοτέα δεν έχουν παραληφθεί από την Αναθέτουσα Αρχή σύμφωνα με τα όσα σχετικά προβλέπονται στην παρούσα προκήρυξη.

Το κόστος θα βαρύνει το κονδύλι για την προμήθεια εξοπλισμού στο πλαίσιο υλοποίησης της Πράξης «ΘΑΛΗΣ - ΕΜΠ – Ανάδειξη της φυσικής μας κληρονομιάς: αξιοποίηση τεχνολογιών αιχμής για την ακριβή ψηφιακή αποτύπωση και αναδημιουργία σκελετικών τμημάτων των τελευταίων ευρωπαϊκών ελεφάντων» στον Άξονα Προτεραιότητας «11 – Ενίσχυση του ανθρώπινου κεφαλαίου για την προαγωγή της έρευνας και της καινοτομίας στις 3 Περιφέρειες Σταδιακής Εξόδου», η οποία συγχρηματοδοτείται από την Ευρωπαϊκή Ένωση (Ευρωπαϊκό Κοινωνικό Ταμείο) και από εθνικούς πόρους μέσω του Επιχειρησιακού Προγράμματος «Εκπαίδευση και Δια Βίου Μάθηση» με Κωδικό MIS 380135, με Κωδικό ΕΔΕΙΛ 68/1128 και Επιστημονικό Υπεύθυνο τον Καθηγητή κ. Χριστόφορο Προβατίδη.

**Απαραίτητη προϋπόθεση** για την καταβολή των πληρωμών είναι ότι θα έχουν καταβληθεί στον Ειδικό Λογαριασμό του ΕΜΠ τα χρηματικά ποσά που αντιστοιχούν στην εκάστοτε φάση του έργου από τον φορέα χρηματοδότησης. Η πληρωμή της αξίας του προσφερόμενου έργου θα γίνει με τακτικά χρηματικά εντάλματα, τα οποία θα εκδίδονται στο όνομα του αναδόχου, και με την προσκόμιση των νομίμων δικαιολογητικών και συνοδευτικών εγγράφων που προβλέπονται από τις ισχύουσες διατάξεις (τιμολόγιο, ασφαλιστική ενημερότητα, δελτίο φορολογικής ενημερότητας και συμβολαιογραφικό πληρεξούσιο σε περίπτωση μη εμφάνισης του δικαιούχου) κατά το χρόνο πληρωμής, σε χρόνο προσδιοριζόμενο από την αναγκαία διοικητική διαδικασία για έκδοση του σχετικού χρηματικού εντάλματος και ανάλογα με **την πρόοδο υλοποίησης του έργου**, {εφαρμόζονται τα όσα αναφέρονται στο άρθρο 35 του Κώδικα Προμηθειών Δημοσίου (Π.Δ. 118/2007)}. Η πληρωμή της αξίας του προσφερόμενου έργου θα γίνεται σε ευρώ. Ο Ανάδοχος θα επιβαρυνθεί με κάθε νόμιμη ασφαλιστική εισφορά και κράτηση υπέρ νομικών προσώπων ή άλλων οργανισμών, η οποία κατά νόμο βαρύνει τον ανάδοχο καθώς επίσης από την παρακράτηση φόρου εισοδήματος για την παροχή υπηρεσιών σύμφωνα με τις κείμενες διατάξεις. **Σε κάθε τιμολόγιο πρέπει να φαίνεται με σαφήνεια η αναλυτική τιμή χρέωσης.**

Ο Ειδικός Λογαριασμός του ΕΜΠ δεν θα δέχεται να εξοφλεί τιμολόγια που δεν είναι σύμφωνα με τους παραπάνω όρους.

Τον ανάδοχο βαρύνουν τα μεταφορικά και κάθε είδους έξοδα μέχρι τον τόπο και χώρο της τοποθέτησης, που θα υποδειχθεί από τον Ειδικό Λογαριασμό του ΕΜΠ.

Ο ανάδοχος θα επιβαρυνθεί με κάθε νόμιμη ασφαλιστική εισφορά και κράτηση υπέρ νομικών προσώπων ή άλλων οργανισμών, η οποία κατά νόμο βαρύνει τον Ανάδοχο (3% υπέρ ΜΤΠΥ και χαρτόσημο επί της υπέρ του ΜΤΠΥ κράτησης ήτοι σύνολο 3.072%).

Ο ανάδοχος θα επιβαρυνθεί με κράτηση υπέρ της Ε.Α.Α.ΔΗ.ΣΥ 0,1% η οποία υπολογίζεται επί της αξίας χωρίς Φ.Π.Α, της αρχικής καθώς και κάθε συμπληρωματικής σύμβασης (Σύμφωνα με την παράγραφο 3 του άρθρου 4 του νόμου 4013/2011 (ΦΕΚ 204 Α'/15-09-2011)).

Στην καθαρή αξία θα γίνει παρακράτηση φόρου 4% για την προμήθεια αγαθών και 8% για την παροχή υπηρεσίας άρθρο 55 παρ.1 εδ. στ' του Ν.2238/1994 ΦΕΚ 151/Α/94 και Ν. 4172/2013 αρ. 64 παρ.2 φόρος εισοδήματος, όπως ισχύει, υπολογίζεται επί της αξίας εκτός ΦΠΑ.

Τραπεζικά τέλη ή άλλες επιβαρύνσεις επιβαρύνουν αποκλειστικά τον Ανάδοχο. Τυχόν κρατήσεις που θα επιβληθούν με νεώτερες διατάξεις θα βαρύνουν τους προμηθευτές.



Ευρωπαϊκή Ένωση  
Ευρωπαϊκό Κοινωνικό Ταμείο



ΕΠΙΧΕΙΡΗΣΙΑΚΟ ΠΡΟΓΡΑΜΜΑ  
ΕΚΠΑΙΔΕΥΣΗ ΚΑΙ ΔΙΑ ΒΙΟΥ ΜΑΘΗΣΗ  
επένδυση στην κοινωνία της γνώσης  
ΥΠΟΥΡΓΕΙΟ ΠΑΙΔΕΙΑΣ ΚΑΙ ΘΡΗΣΚΕΥΜΑΤΩΝ  
ΕΙΔΙΚΗ ΥΠΗΡΕΣΙΑ ΔΙΑΧΕΙΡΙΣΗΣ

Με τη συγχρηματοδότηση της Ελλάδας και της Ευρωπαϊκής Ένωσης



ΕΣΠΑ  
2007-2013  
πρόγραμμα για την ανάπτυξη  
ΕΥΡΩΠΑΪΚΟ ΚΟΙΝΩΝΙΚΟ ΤΑΜΕΙΟ

15PROC002679569 2015-04-01

Πέραν των παραπάνω όρων, για οποδήποτε σχετικό με την ανωτέρω προμήθεια που δεν προβλέπεται με την παρούσα σύμβαση, ισχύουν αναλογικά οι όροι της υπ. αριθμ. 59/2014 τεύχος Διακήρυξης και η προσφορά του αναδόχου (τεχνική και οικονομική).

Για την καλή εκτέλεση της παραπάνω προμήθειας ο δεύτερος των συμβαλλομένων κατέθεσε την υπ' αριθμ. .... εγγυητική καλής εκτέλεσης της Τράπεζας ..... συνολικού ποσού .....€ χρονικής διάρκειας .....μηνών, η οποία θα καταπέσει υπέρ του Ειδικού Λογαριασμού του Ε.Μ.Π. σε περίπτωση μη καλής εκτέλεσης της παρούσας σύμβασης. Σε διαφορετική περίπτωση η εγγυητική επιστολή θα επιστραφεί με την ολοκλήρωση της προμήθειας που με το παρόν συμφωνητικό ανατίθεται.

### ΛΟΙΠΟΙ ΟΡΟΙ

1. Ο Ανάδοχος δηλώνει ότι αποδέχεται όλους τους όρους της διακήρυξη με αρ. 59/2014 η οποία αποτελεί αναπόσπαστο μέρος του παρόντος συμφωνητικού.
2. Όλοι οι όροι της παραπάνω σύμβασης θεωρούνται ουσιώδεις και οι παράβαση οποιοδήποτε εξ αυτών εκ μέρους του αναδόχου παρέχει στον ΕΛΚΕ του Ε.Μ.Π το δικαίωμα για κατάπτωση ολική ή μερική της εγγύησης για την καλή εκτέλεση της σύμβασης και το δικαίωμα να τον κηρύξει έκπτωτο. Αυτό δεν δημιουργεί καμία απαίτηση του αναδόχου έναντι του ΕΛΚΕ/ ΕΜΠ. Επίσης ο Ειδικός Λογαριασμός του Ε.Μ.Π διατηρεί το δικαίωμα να αξιώσει εκτός της ποινικής ρήτρας και την αποκατάσταση κάθε άμεσου ή έμμεσου ζημίας σε περίπτωση κακής τήρησης της παρούσας.
3. Οποιαδήποτε βλάβη σε εξοπλισμό που βρίσκεται σε εγγύηση διεκπεραιώνεται από τον ανάδοχο και εντός των ανωτέρω προσδιορισθέντων χρονικών ορίων.
4. Το κείμενο της σύμβασης κατισχύει κάθε άλλου κειμένου στο οποίο τούτο στηρίζεται, όπως προσφορά, προκήρυξη και απόφαση κατακύρωσης ή ανάθεσης εκτός κατάδηλων σφαλμάτων ή παραδρομών.
5. Η σύμβαση θεωρείται ότι εκτελέστηκε όταν:
  - α) παραλήφθηκε οριστικά ποσοτικά και ποιοτικά η ποσότητα που παραδόθηκε σύμφωνα με το Τεύχος Διακήρυξης 59/2014
  - β) έγινε αποπληρωμή του συμβατικού τιμήματος, αφού προηγουμένως επιβλήθηκαν τυχόν κυρώσεις ή εκπτώσεις και
  - γ) εκπληρώθηκαν και οι τυχόν συμβατικές υποχρεώσεις και από τα δύο συμβαλλόμενα μέρη, και αποδεσμεύτηκαν οι σχετικές εγγυήσεις κατά τα προβλεπόμενα από την σύμβαση



Ευρωπαϊκή Ένωση  
Ευρωπαϊκό Κοινωνικό Ταμείο



ΕΠΙΧΕΙΡΗΣΙΑΚΟ ΠΡΟΓΡΑΜΜΑ  
ΕΚΠΑΙΔΕΥΣΗ ΚΑΙ ΔΙΑ ΒΙΟΥ ΜΑΘΗΣΗ  
*επένδυση στην κοινωνία της γνώσης*  
ΥΠΟΥΡΓΕΙΟ ΠΑΙΔΕΙΑΣ ΚΑΙ ΘΡΗΣΚΕΥΜΑΤΩΝ  
ΕΙΔΙΚΗ ΥΠΗΡΕΣΙΑ ΔΙΑΧΕΙΡΙΣΗΣ

Με τη συγχρηματοδότηση της Ελλάδας και της Ευρωπαϊκής Ένωσης



ΕΣΠΑ  
2007-2013  
πρόγραμμα για την ανάπτυξη  
ΕΥΡΩΠΑΪΚΟ ΚΟΙΝΩΝΙΚΟ ΤΑΜΕΙΟ

15PROC002679569 2015-04-01

Η παρούσα σύμβαση υπογράφεται από τους συμβαλλομένους σε τρία αντίγραφα, από τα οποία έλαβαν από ένα ο κάθε ενδιαφερόμενος και το τρίτο κατατίθεται στον Ειδικό Λογαριασμό του Ε.Μ.Π. Δεν χαρτοσημαίνεται σύμφωνα με τις διατάξεις των άρθρων 25-33 του Ν. 2873/2000.

### ΟΙ ΣΥΜΒΑΛΛΟΜΕΝΟΙ

**Ο ΠΡΟΕΔΡΟΣ ΤΗΣ ΕΠΙΤΡΟΠΗΣ  
ΔΙΑΧΕΙΡΙΣΗΣ ΤΟΥ ΕΛΚΕ ΕΜΠ**

**ΓΙΑ ΤΗΝ ΑΝΑΔΟΧΟ ΕΤΑΙΡΕΙΑ**

**ΣΠΥΡΙΔΩΝ Α. ΜΑΥΡΑΚΟΣ**

	Αρμόδιος Υπάλληλος	Προϊσταμένη Τμήματος	Προϊσταμένη της Γραμματείας του Ειδικού Λογαριασμού	Νομική Υπηρεσία
Μονογραφή				
Ημερομηνία				



Ευρωπαϊκή Ένωση  
Ευρωπαϊκό Κοινωνικό Ταμείο



ΕΠΙΧΕΙΡΗΣΙΑΚΟ ΠΡΟΓΡΑΜΜΑ  
ΕΚΠΑΙΔΕΥΣΗ ΚΑΙ ΔΙΑ ΒΙΟΥ ΜΑΘΗΣΗ  
*επένδυση στην κοινωνία της γνώσης*  
ΥΠΟΥΡΓΕΙΟ ΠΑΙΔΕΙΑΣ ΚΑΙ ΘΡΗΣΚΕΥΜΑΤΩΝ  
ΕΙΔΙΚΗ ΥΠΗΡΕΣΙΑ ΔΙΑΧΕΙΡΙΣΗΣ

Με τη συγχρηματοδότηση της Ελλάδας και της Ευρωπαϊκής Ένωσης



ΕΥΡΩΠΑΪΚΟ ΚΟΙΝΩΝΙΚΟ ΤΑΜΕΙΟ

15PROC002679569 2015-04-01

**ΠΑΡΑΡΤΗΜΑ Γ: ΥΠΟΔΕΙΓΜΑ ΕΓΓΥΗΤΙΚΗΣ ΕΠΙΣΤΟΛΗΣ ΣΥΜΜΕΤΟΧΗΣ ΣΤΟ ΔΙΑΓΩΝΙΣΜΟ**

Εκδότης:.....

Προς ... (Αναθέτουσα Αρχή) .....

Ημερομηνία Έκδοσης.....

Εγγύηση μας υπ' αριθμόν \_\_\_\_\_ για ευρώ \_\_\_\_\_

Έχουμε την τιμή να σας γνωρίσουμε ότι εγγυώμεθα προς εσάς, δια της παρούσης επιστολής, ανέκκλητα και ανεπιφύλακτα, παραιτούμενοι της ενστάσεως διαιρέσεως και διζήσεως, μέχρι του ποσού των ..... ευρώ (.....€) υπέρ της εταιρίας με την επωνυμία ....., που εδρεύει ..... (ή σε περίπτωση Κοινοπραξίας, Σύμπραξης ή Ένωσης, υπέρ των εταιριών (1)\_\_\_\_\_, (2) \_\_\_\_\_, κ.λπ. ατομικά για κάθε μια από αυτές και ως αλληλέγγυα και εις ολόκληρον υπόχρεων μεταξύ τους, εκ της ιδιότητάς τους ως μελών της ένωσης προσφερόντων), δια την συμμετοχή της εις τον από εσάς διενεργούμενο Διαγωνισμό με αρ. Διακήρυξης ..... της \_\_\_\_\_, ο οποίος θα διεξαχθεί την ....., δια την: ..... (τίτλος έργου). Η παρούσα εγγύηση ισχύει μέχρι τις ..... και καλύπτει μόνο τις από την συμμετοχή εις τον ανωτέρω διαγωνισμό απορρέουσες υποχρεώσεις της εν λόγω εταιρίας, καθ' όλο το χρόνο ισχύος της. Ο χρόνος ισχύος της εγγύησης αυτής θα παραταθεί, εφόσον ζητηθεί από την υπηρεσία σας πριν από την ημερομηνία λήξης της. Το παραπάνω ποσό τηρούμε στη διάθεσή σας και θα καταβληθεί ολικά ή μερικά χωρίς καμία από μέρους μας αντίρρηση ή ένσταση και χωρίς να ερευνηθεί το βάσιμο ή μη της απαίτησης σε τρεις (3) ημέρες από απλή έγγραφη ειδοποίησή σας. Σε περίπτωση κατάπτωσης της εγγύησης το ποσό της κατάπτωσης υπόκειται στο εκάστοτε ισχύον τέλος χαρτοσήμου.

Βεβαιούται υπεύθυνα ότι το ποσό των εγγυητικών μας επιστολών που έχουν δοθεί στο Δημόσιο και τα ΝΠΔΔ, συνυπολογίζοντας και το ποσό της παρούσας δεν υπερβαίνει το όριο εγγυήσεων που έχει καθοριστεί από το Υπουργείο Οικονομικών για την Τράπεζά μας.

(Εξουσιοδοτημένη Υπογραφή)



Ευρωπαϊκή Ένωση  
Ευρωπαϊκό Κοινωνικό Ταμείο



ΕΠΙΧΕΙΡΗΣΙΑΚΟ ΠΡΟΓΡΑΜΜΑ  
ΕΚΠΑΙΔΕΥΣΗ ΚΑΙ ΔΙΑ ΒΙΟΥ ΜΑΘΗΣΗ  
*επένδυση στην κοινωνία της γνώσης*  
ΥΠΟΥΡΓΕΙΟ ΠΑΙΔΕΙΑΣ ΚΑΙ ΘΡΗΣΚΕΥΜΑΤΩΝ  
ΕΙΔΙΚΗ ΥΠΗΡΕΣΙΑ ΔΙΑΧΕΙΡΙΣΗΣ

Με τη συγχρηματοδότηση της Ελλάδας και της Ευρωπαϊκής Ένωσης



ΕΣΠΑ  
2007-2013  
πρόγραμμα για την ανάπτυξη  
ΕΥΡΩΠΑΪΚΟ ΚΟΙΝΩΝΙΚΟ ΤΑΜΕΙΟ

15PROC002679569 2015-04-01

**ΠΑΡΑΡΤΗΜΑ Δ: ΥΠΟΔΕΙΓΜΑ ΕΓΓΥΗΤΙΚΗΣ ΕΠΙΣΤΟΛΗΣ ΚΑΛΗΣ ΕΚΤΕΛΕΣΗΣ**

Εκδότης :

.....

Ημερομηνία Έκδοσης :

.....

Προς το ΕΜΠ – Ειδικό Λογαριασμό Κονδυλίων Έρευνας

**Εγγύησή μας υπ' αριθμόν ..... για ΕΥΡΩ .....**

Έχουμε την τιμή να σας γνωρίσουμε ότι εγγυόμαστε με την παρούσα επιστολή ανέκκλητα και ανεπιφύλακτα παραιτούμενοι από το ευεργέτημα της διαιρέσεως και διζήσεως υπέρ της Εταιρείας ....., οδός ....., αριθμός ..... (ή σε περίπτωση Ένωσης ή Κοινοπραξίας υπέρ των εταιρειών (1) ....., (2) ....., κλπ. ατομικά για κάθε μία από αυτές και ως αλληλέγγυα και εις ολόκληρον υπόχρεων μεταξύ τους, εκ της ιδιότητάς τους ως μελών της ένωσης ή της κοινοπραξίας εταιρειών), μέχρι το ποσόν των ΕΥΡΩ ..... στο οποίο και μόνο περιορίζεται η εγγύησή μας για την καλή εκτέλεση του έργου και την πιστή εφαρμογή όλων των όρων της σύμβασης από τον παραπάνω ανάδοχο υπέρ του οποίου εγγυόμαστε και την οποιαδήποτε απαίτηση του κυρίου του έργου κατ' αυτού, που πηγάζει από την σύμβαση για το έργο .....

Από την εγγύηση αυτή θα απαλλάξουμε τον παραπάνω για τον οποίον έχουμε εγγυηθεί μετά την επιστροφή της παρούσας ή με βάση έγγραφη εντολή σας. Το παραπάνω ποσό τηρούμε στη διάθεσή σας και θα σας καταβάλλουμε χωρίς αντίρρηση, ολικά ή μερικά, σε περίπτωση ολικού ή μερικού καταλογισμού της εγγύησης σε βάρους αυτού υπέρ του οποίου εκδόθηκε η παρούσα μέσα σε τρεις (3) ημέρες από την έγγραφη ειδοποίησή σας προς εμάς.

Σε περίπτωση κατάπτωσης της εγγύησης, το ποσό της κατάπτωσης υπόκειται στο εκάστοτε ισχύον τέλος χαρτοσήμου.

Βεβαιούται υπεύθυνα ότι το ποσό των εγγυητικών μας επιστολών που έχουν δοθεί στο Δημόσιο και τα ΝΠΔΔ, συνυπολογίζοντας και το ποσό της παρούσας δεν υπερβαίνει το όριο εγγυήσεων που έχει καθοριστεί από το Υπουργείο Οικονομικών για την Τράπεζά μας



Ευρωπαϊκή Ένωση  
Ευρωπαϊκό Κοινωνικό Ταμείο



ΕΠΙΧΕΙΡΗΣΙΑΚΟ ΠΡΟΓΡΑΜΜΑ  
ΕΚΠΑΙΔΕΥΣΗ ΚΑΙ ΔΙΑ ΒΙΟΥ ΜΑΘΗΣΗ  
*επένδυση στην κοινωνία της γνώσης*  
ΥΠΟΥΡΓΕΙΟ ΠΑΙΔΕΙΑΣ ΚΑΙ ΘΡΗΣΚΕΥΜΑΤΩΝ  
ΕΙΔΙΚΗ ΥΠΗΡΕΣΙΑ ΔΙΑΧΕΙΡΙΣΗΣ

Με τη συγχρηματοδότηση της Ελλάδας και της Ευρωπαϊκής Ένωσης



ΕΥΡΩΠΑΪΚΟ ΚΟΙΝΩΝΙΚΟ ΤΑΜΕΙΟ

15PROC002679569 2015-04-01

Υπεύθυνος Τεχνικών Προδιαγραφών	
Όνοματεπώνυμο	
Ημερομηνία	
Μονογραφή	



Ευρωπαϊκή Ένωση  
Ευρωπαϊκό Κοινωνικό Ταμείο



ΕΠΙΧΕΙΡΗΣΙΑΚΟ ΠΡΟΓΡΑΜΜΑ  
ΕΚΠΑΙΔΕΥΣΗ ΚΑΙ ΔΙΑ ΒΙΟΥ ΜΑΘΗΣΗ  
*επένδυση στην κοινωνία της γνώσης*  
ΥΠΟΥΡΓΕΙΟ ΠΑΙΔΕΙΑΣ ΚΑΙ ΘΡΗΣΚΕΥΜΑΤΩΝ  
ΕΙΔΙΚΗ ΥΠΗΡΕΣΙΑ ΔΙΑΧΕΙΡΙΣΗΣ

Με τη συγχρηματοδότηση της Ελλάδας και της Ευρωπαϊκής Ένωσης



ΕΥΡΩΠΑΪΚΟ ΚΟΙΝΩΝΙΚΟ ΤΑΜΕΙΟ